



UNIVERSIDAD DE LAS CIENCIAS INFORMÁTICAS  
Facultad 1

# SISTEMA INTEGRAL DE GESTIÓN DE LA UJC UCI: MÓDULO MILITANTE

---

Trabajo de Diploma para optar por el título  
de Ingeniero en Ciencias Informáticas

**Autores:**

Marlen Fajardo Díaz  
Eraldo Miguel Fera Sánchez

**Tutor:**

Ing. Yeimys William Seife Pérez

"Año del 50 Aniversario del Triunfo de la Revolución"  
Ciudad de la Habana, Cuba

Junio de 2009

*“Nunca consideres el estudio como una obligación sino como una oportunidad para penetrar en el bello y maravilloso mundo del saber.”*

*Albert Einstein*

*A nuestros padres*

*Eraldo*

*Mi agradecimiento a cuantas personas han hecho posible la realización del presente trabajo, en especial a mis padres Eraldo y Luz Marina, quienes han sido incondicionales y de mucho apoyo para mi desarrollo como persona y profesional.*

*Agradezco a Marlen Fajardo Díaz por habar aceptado ser mi dúo de tesis, y haber estado en los buenos y malos momentos permitiendo tener su amistad incondicional. También a mis compañeros de proyecto en especial a Yaisel Avilés Ramírez.*

*Marlen*

*A mis padres por quererme tanto, brindarme su apoyo en todo momento y hacer realidad mis sueños como profesional. Los quiero mucho, gracias por guiarme siempre por un buen camino.*

*A mi novio Yordan por confiar siempre en mí, brindarme su apoyo incondicional y estar a mi lado en todo momento. Te quiero mi amor.*

*A toda mi familia que de una u otra forma han influido en mi educación y me han apoyado en mis decisiones.*

*A Jose por ser mi apoyo en los momentos difíciles.*

*A Yaisel por ser una gran amiga y hacer que estos años sean inolvidables.*

*A mi compañero de tesis Eraldo por su desempeño.*

*A todos mis compañeros de proyecto y grupo por influir en el desarrollo de este trabajo.*

*A Yeimys y Mairelys por preocuparse por el desarrollo y culminación del trabajo.*

**Declaración de Autoría**

Por este medio declaramos que somos los únicos autores de este trabajo y autorizamos a la Universidad de las Ciencias Informáticas para que hagan el uso que estimen pertinente con este trabajo.

Para que así conste firmamos la presente a los \_\_\_\_ días del mes de \_\_\_\_\_ del año \_\_\_\_\_.

\_\_\_\_\_

Firma de Autor

Eraldo Miguel Feria Sánchez

\_\_\_\_\_

Firma de Autor

Marlen Fajardo Díaz

\_\_\_\_\_

Firma de Tutor

Ing. Yeimys William Seife Pérez

## **Opinión del Tutor del Trabajo de Diploma**

Título: Sistema Integral de Gestión de la UJC UCI: Módulo Militante

Autores: Marlen Fajardo Díaz

Eraldo Miguel Feria Sánchez

El tutor del presente Trabajo de Diploma considera que durante su ejecución los estudiantes mostraron las cualidades que a continuación se detallan.

Por todo lo anteriormente expresado, considero que los estudiantes están aptos para ejercer como Ingenieros en Ciencias Informáticas; y propongo que se le otorgue al Trabajo de Diploma la calificación de \_\_\_ puntos.

---

Firma del Tutor

Ing. Yeimys William Seife Pérez

## **Resumen**

La Unión de Jóvenes Comunistas (UJC) es la organización política de la juventud cubana. En la Universidad de la Ciencias Informáticas (UCI), al igual que en otras universidades, la UJC desde sus inicios ha estado en función de seguir consolidando las conquistas de la Revolución. Su labor principal está en la continua preparación cultural, política e ideológica de los jóvenes, así como la formación integral de las nuevas generaciones.

Debido a la utilización de métodos obsoletos como papel y lápiz, la UJC actualmente presenta dificultades para llevar el control de los movimientos de los miembros de la organización y el fácil manejo de sus datos. Por este motivo se decide desarrollar una aplicación enfocada a dar una solución informática a los problemas presentados dentro de la misma.

El objetivo general de este trabajo es desarrollar el Módulo Militante como parte del Sistema Integral UJC UCI, que permita introducir mejoras en la gestión de la información de los militantes y el universo juvenil.

En el presente documento se recogen las principales características de las herramientas, tecnologías y metodologías empleadas; se describen las funcionalidades del módulo implicado en la solución de la aplicación y finalmente se muestran los resultados del análisis, diseño e implementación del módulo, además de dejar algunas recomendaciones para próximas versiones del mismo.

**Palabras Claves:** Gestión, Información

---

Introducción .....	1
Capítulo 1 Fundamentación Teórica .....	5
1.1    Introducción .....	5
1.2    Gestión .....	5
1.3    Gestión de información .....	5
1.3.1    Objetivos de la gestión de la información .....	5
1.4    Sistemas de gestión.....	5
1.5    Sistema de información .....	6
1.6    Sistema de gestión de información .....	6
1.7    Organización política .....	6
1.8    Unión de Jóvenes Comunistas .....	7
1.9    Historia de la UJC en la UCI .....	9
1.10    Sistemas informáticos vinculados al campo de acción .....	10
1.10.1    Internacional .....	10
1.10.2    Nacional.....	10
1.10.2.1    Sistema automatizado para el control de los expedientes de tutoría en la Sede Universitaria de Florencia.....	10
1.10.3    En la Universidad de Ciencias Informáticas .....	11
1.10.3.1    Análisis y diseño de una aplicación informática para la gestión de información de la UJC en la UCI .....	11
1.10.3.2    Sistema Integral de Gestión de la UJC Nacional: Módulo Militante.....	11
1.11    Herramientas, Lenguajes, Metodologías y Entornos de Desarrollo .....	11
1.11.1    Metodologías de desarrollo de software.....	11
1.11.1.1    Proceso Unificado de Desarrollo de Software .....	11
1.11.2    Herramientas CASE .....	12
1.11.2.1    Visual Paradigm .....	12
1.11.3    Lenguaje de Modelado .....	13
1.11.3.1    Lenguaje Unificado de Modelado.....	13
1.11.4    Lenguajes de programación.....	13
1.11.4.1    PHP .....	13
1.11.4.2    JavaScript.....	14
1.11.5    Entorno de desarrollo.....	14
1.11.5.1    Eclipse.....	14
1.11.6    Servidor Web.....	14
1.11.6.1    Apache .....	15



1.11.7	Gestor de Base de Datos.....	15
1.11.7.1	PostgreSQL.....	15
1.11.8	Framework.....	15
1.11.8.1	Symfony .....	15
1.11.9	Sistema de control de versiones .....	16
1.11.9.1	Subversion.....	16
1.12	Conclusiones .....	17
Capítulo 2. Características del Sistema .....		18
2.1	Introducción .....	18
2.2	Modelamiento del Negocio.....	18
2.2.1	Análisis de los procesos de Negocio.....	18
2.2.2	Procesos que serán objeto de automatización.....	19
2.2.3	Reglas del negocio a considerar .....	20
2.3	Información que se maneja.....	21
2.4	Modelo de Negocio.....	21
2.4.1	Actores del Negocio.....	21
2.4.2	Trabajadores del Negocio.....	22
2.4.3	Diagramas de caso de uso del negocio .....	23
2.4.4	Realización de Casos de Uso del Negocio .....	24
2.5	Especificación de los requisitos de software .....	25
2.5.1	Requerimientos Funcionales.....	25
2.5.2	Requerimientos no Funcionales.....	33
2.6	Descripción de la Solución Propuesta.....	35
2.7	Modelado del Sistema .....	36
2.7.1	Actores del Sistema.....	36
2.7.2	Diagrama de casos de uso del sistema .....	36
2.7.3	Descripciones abreviadas de los casos de uso del sistema .....	38
2.7.4	Casos de uso por ciclo.....	45
2.7.5	Expansión de los Casos de Uso .....	46
2.8	Conclusiones .....	47
Capítulo 3 Análisis y Diseño del Sistema .....		48
3.1	Introducción .....	48
3.2	Modelo de Análisis.....	48
3.2.1	Diagrama de clases del análisis.....	48
3.3	El uso del patrón arquitectónico MVC que Implementa Symfony .....	51

---

3.4	Patrones de diseños .....	53
3.4.1	Patrón Creador .....	53
3.4.2	Patrón Experto.....	53
3.4.3	Patrón Controlador, Alta Cohesión.....	53
3.4.4	Patrón Decorator .....	53
3.4.5	Patrón Front Controller .....	54
3.5	Diagrama de clases del diseño .....	54
3.6	Pautas de Diseño .....	54
3.7	Descripciones de las clases del diseño.....	59
3.8	Diagrama de interacción .....	59
3.9	Diseño de la Base de Datos.....	62
3.10	Descripción de las tablas de la base de datos .....	66
3.11	Diagrama de despliegue .....	78
3.12	Conclusiones .....	79
Capítulo 4	Implementación y Prueba .....	80
4.1	Introducción .....	80
4.2	Modelo de implementación .....	80
4.3	Diagramas de componentes .....	80
4.4	Modelo de prueba.....	83
4.5	Estimación del esfuerzo.....	99
4.5.1	Cálculo de Puntos de Casos de Uso sin ajustar.....	99
4.5.1.1	Factor de Peso de los Actores sin ajustar.....	100
4.5.1.2	Factor de Peso de los Casos de Uso sin ajustar.....	100
4.5.2	Cálculo de Puntos de Casos de Uso ajustados.....	102
4.7	Conclusiones .....	107
Conclusiones Generales	.....	108
Recomendaciones	.....	109
Referencias Bibliográficas.....		110
Bibliografías .....		111
Glosario de Términos.....		113
Anexos.....		115

---

Tabla 2.1 Actores del Negocio .....	22
Tabla 2.2 Trabajadores del Negocio .....	22
Tabla 2.3 Descripción textual del CUN_ Gestionar Datos del UJ .....	24
Tabla 2.4 Actores del Sistema .....	36
Tabla 2.5 Resumen del caso de uso Gestionar Usuario.....	38
Tabla 2.6 Resumen del caso de uso Autenticar .....	38
Tabla 2.7 Resumen del caso de uso Gestionar Comité.....	38
Tabla 2.8 Resumen del caso de uso Crear Universo Juvenil .....	39
Tabla 2.9 Resumen del caso de uso Gestionar Universo Juvenil.....	39
Tabla 2.10 Resumen del caso de uso Gestionar Crecimiento .....	39
Tabla 2.11 Resumen del caso de uso Crear Expediente.....	40
Tabla 2.12 Resumen del caso de uso Realizar Alta por Crecimiento .....	40
Tabla 2.13 Resumen del caso de uso Realizar Baja Natural.....	40
Tabla 2.14 Resumen del caso de uso Realizar Alta por Ajuste .....	41
Tabla 2.15 Resumen del caso de uso Realizar Alta por Traslado Externo .....	41
Tabla 2.16 Resumen del caso de uso Realizar Baja por Defunción .....	41
Tabla 2.17 Resumen del caso de uso Traslado Interno .....	42
Tabla 2.18 Resumen del caso de uso Buscar Militante.....	42
Tabla 2.19 Resumen del caso de uso Realizar Baja por Traslado Externo .....	42
Tabla 2.20 Resumen del caso de uso Realizar Baja por Ajuste .....	43
Tabla 2.21 Resumen del caso de uso Gestionar Centro .....	43
Tabla 2.22 Resumen del caso de uso Modificar Expediente .....	43
Tabla 2.23 Resumen del caso de uso Gestionar Cargo .....	44
Tabla 2.24 Resumen del caso de uso Gestionar Misión Internacionalista.....	44
Tabla 2.25 Resumen del caso de uso Gestionar Roles.....	44
Tabla 2.26 Resumen del caso de uso Gestionar Permisos.....	45
Tabla 2.27 Casos de uso por ciclo .....	45
Tabla 3.1 Descripción de las clases del diseño.....	59

---

Tabla 3.2 Descripción de la tabla Tb_dCrecimiento .....	66
Tabla 3.3 Descripción de la tabla Tb_dMovimiento .....	67
Tabla 3.4 Descripción de la tabla Tb_dPersona .....	68
Tabla 3.5 Descripción de la tabla Tb_dComiteB.....	69
Tabla 3.6 Descripción de la tabla Tb_dUniverso_Juv.....	70
Tabla 3.7 Descripción de la tabla Tb_dCentro .....	71
Tabla 3.8 Descripción de la tabla Tb_dComite.....	71
Tabla 3.9 Descripción de la tabla Tb_dAlta .....	72
Tabla 3.10 Descripción de la tabla Tb_dPeriod_Desact.....	73
Tabla 3.11 Descripción de la tabla Tb_dMision_Intern.....	74
Tabla 3.12 Descripción de la tabla Tb_dMilitante_Tb_dMision_Intern.....	74
Tabla 3.13 Descripción de la tabla Tb_dMilitante .....	75
Tabla 3.14 Descripción de la tabla Tb_dProceso_Ingreso .....	76
Tabla 3.15 Descripción de la tabla Tb_dCargo .....	77
Tabla 4.1 Caso de prueba, caso de uso: Crear Universo Juvenil.....	84
Tabla 4.2 Valores válidos para el caso de prueba.....	84
Tabla 4.3 Caso de prueba con el primer nombre .....	85
Tabla 4.4 Caso de prueba con el primer nombre .....	85
Tabla 4.5 Caso de prueba con el primer nombre .....	86
Tabla 4.6 Caso de prueba con el segundo nombre.....	86
Tabla 4.7 Caso de prueba con el segundo nombre.....	87
Tabla 4.8 Caso de prueba con el primer apellido .....	87
Tabla 4.9 Caso de prueba con el primer apellido .....	88
Tabla 4.10 Caso de prueba con el primer apellido .....	88
Tabla 4.11 Caso de prueba con el segundo apellido.....	89
Tabla 4.12 Caso de prueba con el segundo apellido.....	89
Tabla 4.13 Caso de prueba con el segundo apellido.....	90
Tabla 4.14 Caso de prueba con el número carné de identidad .....	90

---

Tabla 4.15 Caso de prueba con el número carné de identidad .....	91
Tabla 4.16 Caso de prueba con el número carné de identidad .....	91
Tabla 4.17 Caso de prueba con el clasificador general .....	92
Tabla 4.18 Caso de prueba con la labor .....	92
Tabla 4.19 Caso de prueba con la labor .....	93
Tabla 4.20 Caso de prueba con la labor .....	93
Tabla 4.21 Caso de prueba con la estructura.....	94
Tabla 4.22 Caso de prueba, caso de uso: Gestionar Crecimiento.....	94
Tabla 4.23 Valores válidos para el caso de prueba.....	95
Tabla 4.24 Caso de prueba con el inicio de crecimiento .....	95
Tabla 4.25 Caso de prueba con escuela política.....	95
Tabla 4.26 Caso de prueba con fecha fin del proceso .....	96
Tabla 4.27 Caso de prueba con el inicio de crecimiento .....	96
Tabla 4.28 Caso de prueba con escuela política.....	96
Tabla 4.29 Caso de prueba con fecha fin del proceso .....	97
Tabla 4.30 Caso de prueba con el inicio de crecimiento .....	97
Tabla 4.31 Caso de prueba con escuela política.....	97
Tabla 4.32 Caso de prueba con fecha fin del proceso .....	98
Tabla 4.33 Caso de prueba con el inicio de crecimiento .....	98
Tabla 4.34 Caso de prueba con escuela política.....	98
Tabla 4.35 Caso de prueba con fecha fin del proceso .....	99
Tabla 4.36 Descripción de los tipos de actores y sus respectivos factores de peso.....	100
Tabla 4.37 Factor de peso de los actores del sistema .....	100
Tabla 4.38 Descripción de los tipos de Casos de Uso y sus respectivos factores de pesos.....	101
Tabla 4.39 Factor de Peso de los Casos de Uso del Sistema.....	101
Tabla 4.40 Factor de Complejidad Técnica.....	103
Tabla 4.41 Factor de Ambiente.....	104
Tabla 4.42 Distribución del esfuerzo entre las actividades del proyecto.....	105

Figura 1 Diagrama de caso de usos del negocio.....	23
Figura 2 Diagrama de clases del negocio .....	25
Figura 3 Diagrama de Casos de Usos del Sistema .....	37
Figura 4 Diagrama de clase del análisis del caso de uso Crear Universo Juvenil .....	49
Figura 5 Diagrama de clase del análisis del caso de uso Gestionar Universo Juvenil.....	50
Figura 6 Patrón Modelo, Vista, Controlador (MVC), definido en la guía definitiva de Symfony .....	51
Figura 7 Diagrama de clases del diseño, caso de uso Crear Universo Juvenil.....	55
Figura 8 Diagrama de clases del diseño, caso de uso Crear Universo Juvenil. Paquete Modelo .....	56
Figura 9 Diagrama de clases del diseño, caso de uso Gestionar Universo Juvenil .....	57
Figura 10 Diagrama de clases del diseño, caso de uso Gestionar Universo Juvenil. Paquete Modelo.	58
Figura 11 Diagrama de secuencia, caso de uso Crear Universo Juvenil.....	60
Figura 12 Diagrama de secuencia, caso de uso Gestionar Universo Juvenil. Sección Modificar.....	61
Figura 13 Diagrama entidad relación .....	62
Figura 14 Diagrama entidad relación (continuación) .....	63
Figura 15 Diagrama entidad relación (continuación) .....	64
Figura 16 Diagrama entidad relación (continuación) .....	65
Figura 17 Diagrama de despliegue .....	78
Figura 18 Diagrama de componente del caso de uso Crear Universo Juvenil.....	81
Figura 19 Diagrama de componente del caso de uso Gestionar Universo Juvenil .....	82

## **Introducción**

Con el desarrollo de las Tecnologías de la Informática y las Comunicaciones, las empresas y organizaciones se sienten en la necesidad de implantar nuevos sistemas para la gestión de la información. Esto repercutirá en el mejoramiento de las actividades que son vitales y obligatorias en cualquier tipo de institución que requiera garantizar un eficiente funcionamiento. En esta era se ha observado que los sistemas automatizados son recursos de vital importancia, su uso ha permitido garantizar la confidencialidad, integridad y disponibilidad de la información.

Para informatizar al país y desarrollar la industria del software, se tomó como estrategia la creación de la Universidad de las Ciencias Informáticas (UCI). Esta universidad nació para socializar y multiplicar como nunca antes los estudios superiores de la informática en Cuba. (1)

La UCI desde sus inicios, ha estado conformada por miles de jóvenes revolucionarios que se agrupan dentro de la Unión de Jóvenes Comunistas (UJC), organización política que ha estado en constante cambio a la par del proceso revolucionario. La UJC está estructurada por diferentes organizaciones de bases, como un comité UJC, al cual se subordinan directamente los comités de base independientes y los comités primarios. Estos últimos tienen a su vez comités de bases conformados por estudiantes, profesores o trabajadores.

En la UJC de la UCI se lleva a cabo el proceso de:

- ✓ Incorporar a los jóvenes como parte del universo juvenil de un comité de base.
- ✓ Crecer a los miembros del universo juvenil.
- ✓ Trasladar e incorporar a los militantes en un comité de base.
- ✓ Efectuar las bajas de los militantes.

La UJC, para llevar un registro de la información en todos estos procesos, utiliza métodos obsoletos como es el archivo físico tradicional. Debido a la utilización del papel para gestionar su información, la UJC en la UCI, presenta dificultades en llevar un control de la movilidad de los efectivos de la organización; así como el óptimo manejo de los datos referentes de cada uno de sus miembros. Esta situación trae como consecuencia, manejo de cifras inexactas dentro de la institución, provocando que existan incoherencias en los datos de los diferentes departamentos. Igualmente, producto de la imposibilidad de utilizar la información almacenada al mismo tiempo, se producen demoras a la hora de realizar alguna búsqueda, trámite o entrega.

La organización decidió informatizar estos procesos, con el fin de garantizar un control más efectivo sobre estos, una mayor y mejor información para los usuarios en tiempo real y la integración de los diferentes departamentos que la conforman.

Por este se inicia la formulación del Sistema Integral de Gestión de la UJC UCI que en su conjunto estará compuesto por dos módulos, el Módulo de Reportes y el Módulo Militante. El Módulo Militante permitirá llevar el control de los movimientos de los miembros de la organización y el fácil manejo de sus datos.

Teniendo en cuenta las situaciones antes expuestas se plantea el **problema científico**: ¿Cómo mejorar en la UJC UCI la gestión de la información relacionada con los militantes y los miembros del universo juvenil? Tomando como **objeto de investigación**: el proceso de gestión de la información de la UJC. Siendo el **campo de acción** el proceso de gestión de información del universo juvenil y los militantes de la UJC en la UCI.

Para darle solución al problema planteado se definió como **objetivo general**: desarrollar el Módulo Militante como parte del Sistema Integral UJC UCI, que permita introducir mejoras en la gestión de la información de los militantes y los miembros del universo juvenil.

De acuerdo con el objetivo general planteado se derivan los siguientes **objetivos específicos**:

- ✓ Analizar sistemas existentes con propósitos similares en el ámbito nacional e internacional.
- ✓ Identificar los procesos que requieran automatización dentro de la organización.
- ✓ Identificar los requerimientos del futuro sistema.
- ✓ Analizar y diseñar el Módulo Militante.
- ✓ Implementar Módulo Militante como parte del Sistema Integral para la UJC UCI.

Para cumplir con el objetivo y resolver la situación problemática planteada, se proponen las siguientes **tareas de la investigación**:

- ✓ Revisión de bibliografías sobre el tema y elaboración del marco teórico conceptual.
- ✓ Estudio de la documentación existente sobre las tareas que realiza actualmente de forma manual la UJC en la UCI.
- ✓ Identificación de procesos del negocio.



- ✓ Investigación a profundidad de la estructura actual de la UJC en la UCI que permita ver las especificidades de cada uno de los niveles.
- ✓ Definición y especificación de los casos de uso.
- ✓ Estudio de las herramientas seleccionadas que permitan desarrollar una aplicación informática para el Módulo Militante.

Para guiar la investigación se define la siguiente **idea a defender**: El desarrollo del Módulo Militante como parte del Sistema Integral UJC UCI mejorará la gestión de la información relacionada con los militantes y los miembros del universo juvenil.

### **Estrategia de investigación**

La estrategia utilizada en nuestra investigación es la exploratoria, porque permite familiarizar al investigador con el objeto de estudio, la situación en que se encuentra, los métodos y técnicas utilizadas en su ejecución.

Se utilizan métodos teóricos y empíricos que garantizan un conjunto de datos importantes para conducir adecuadamente la investigación a realizar. Los métodos teóricos utilizados son:

El **Analítico – Sintético** porque permite extraer los elementos más importantes que se relacionan con el objeto de estudio, después de haber analizado los documentos relacionados con la UJC en la UCI.

El **Histórico Lógico** porque posibilita el análisis histórico del proceso de gestión de información.

La **Modelación** porque posibilita el análisis de la realidad mediante diversos modelos y diagramas que ayudan a comprender el objeto en su totalidad.

El método empírico utilizado es:

La **Entrevista** porque ayuda a obtener información, comprender y precisar el problema a resolver, así como a validar la propuesta que se presentará al cliente.

El presente documento consta de 4 capítulos:

En el **Capítulo 1** se describen detalladamente los conceptos principales que se tratarán a lo largo del trabajo. Se incluye el estado del arte de la investigación y se exponen las principales características de las herramientas, tecnologías y la metodología empleadas en el desarrollo del sistema.

En el **Capítulo 2** se describen los procesos del negocio relacionados con el objeto de estudio y se enumeran los requisitos funcionales y no funcionales que el sistema debe tener, lo que permite hacer una concepción general del mismo.

En el **Capítulo 3** se desarrolla el análisis y diseño del sistema, donde se comprenden perfectamente los requisitos del software y se transforman en un diseño que indica como debe ser implementado el mismo.

En el **Capítulo 4** se representa mediante el modelo de componentes la organización y las dependencias lógicas que existen entre los ficheros que contienen código fuente. Se efectúa la evaluación de la solución propuesta mediante las pruebas de caja negra y se realiza la estimación del esfuerzo.

## **Capítulo 1 Fundamentación Teórica**

### **1.1 Introducción**

En el presente capítulo se realiza la fundamentación teórica donde se describe detalladamente los conceptos principales que se tratarán a lo largo del trabajo. Se incluye el estado del arte de la investigación en el ámbito nacional e internacional y se exponen las principales características de las herramientas, tecnologías y la metodología empleadas en el desarrollo del sistema.

### **1.2 Gestión**

Es interactuar en todas las áreas de una empresa, organización, instituciones informativas, etc., entiende además a toda “actividad dirigida a obtener y asignar los recursos necesarios para el cumplimiento de los objetivos de la organización”. (2)

### **1.3 Gestión de información**

En el libro “Gestión de Información en las organizaciones: principios, conceptos y aplicaciones” la doctora Ponjuán hace mención sobre la gestión de la información:

“...es todo lo relacionado con la obtención de información adecuada, en la forma correcta, para la persona indicada, al costo adecuado, en el tiempo oportuno, en el lugar apropiado, para tomar la acción correcta...” (3)

#### **1.3.1 Objetivos de la gestión de la información**

- ✓ Maximizar el valor y los beneficios derivados del uso de la información.
- ✓ Minimizar el costo de adquisición, procesamiento y uso de la información.
- ✓ Determinar responsabilidades para el uso efectivo, eficiente y económico de la información.
- ✓ Asegurar un suministro continuo de la información.

### **1.4 Sistemas de gestión**

Un sistema de gestión es una estructura probada para la gestión y mejora continua de las políticas, los procedimientos y procesos de la organización. (4)

La implementación de un sistema de gestión eficaz puede ayudar a:

- ✓ Gestionar los riesgos sociales, medioambientales y financieros
- ✓ Mejorar la efectividad operativa
- ✓ Reducir costos

- ✓ Aumentar la satisfacción de clientes y partes interesadas
- ✓ Proteger la marca y la reputación
- ✓ Lograr mejoras continuas
- ✓ Potenciar la innovación
- ✓ Eliminar las barreras al comercio
- ✓ Aportar claridad al mercado.

### **1.5 Sistema de información**

Conjunto de medios que permiten recolectar, calificar, integrar, procesar, almacenar y difundir información interna y externa que la organización necesita para tomar decisiones en forma eficiente y eficaz. (5)

### **1.6 Sistema de gestión de información**

Es el conjunto de políticas y normas relacionadas entre sí que se establecen para el acceso y tratamiento de los recursos de información. (6)

### **1.7 Organización política**

Política: Relación entre las clases sociales y el estado en función del ejercicio del poder y tiene un contenido ideológico por su carácter claramente definido. Es la actividad vinculada a las relaciones entre las clases, las naciones y otros grupos sociales.

Las organizaciones políticas pueden definirse como las organizaciones que desde las diferentes clases y grupos sociales interactúan en relación al estado.

Las organizaciones políticas:

- ✓ Deben obligatoriamente ser reconocidas ante el aparato legal y deben contener un fundamento electoral transparente donde por vía democrática sean elegidos sus dirigentes.
- ✓ Deben contener un reglamento y tener planteadas las líneas políticas a seguir antes de ser constituida como organización política.
- ✓ Están obligadas a dar a conocer su reglamento. Este regulará las actividades de la organización y sus relaciones. También abarcará los principios políticos y los objetivos que caracterizan a la organización, las líneas estratégicas de dicha organización tanto en sus posicionamientos políticos como en su funcionamiento interno.

Todos los ciudadanos tienen derecho a formar parte de una organización política siempre y cuando su posición no exija neutralidad en la expresión de sus lealtades políticas.

En Cuba las organizaciones políticas surgen y se desarrollan bajo los principios del Partido Comunista de Cuba y estas están en coherencia con los intereses del estado y del proletariado.

### **1.8 Unión de Jóvenes Comunistas**

La Unión de Jóvenes Comunistas (UJC) es la organización juvenil del Partido Comunista de Cuba, forjada en las concepciones marxista-leninista, las ideas y la práctica del pensamiento de Martí y de Mella, y el ejemplo imperecedero de Fidel, heredera y continuadora de las tradiciones de lucha de la juventud cubana que a lo largo de nuestra historia ha estado en el destacamento de vanguardia revolucionaria. (7)

La Unión de Jóvenes Comunistas es el fruto inmediato de la unidad cimentada entre los jóvenes que combatieron a la tiranía desde las filas de las diferentes organizaciones revolucionarias, integradas en la Asociación de Jóvenes Rebeldes, surgida por iniciativa del Che, y que devino el 4 de abril de 1962, a propuesta de nuestro Comandante en Jefe Fidel Castro Ruz, en la organización marxista-leninista de la juventud cubana. Nuestra Organización es resultado, sobre todo, de los que han realizado innumerables jornadas por la defensa de la Revolución; jóvenes “cinco picos”, alfabetizadores, milicianos, combatientes de Girón, de la lucha contra bandidos, columnistas del Centenario, de macheteros, constructores, estudiantes, maestros, deportistas, científicos, médicos, combatientes y trabajadores internacionalistas, además de otros exponentes surgidos de la clase obrera y el pueblo. (7)

La Unión de Jóvenes Comunistas es la vanguardia de la juventud cubana, orgánicamente independiente y tiene un carácter selectivo, agrupando a los jóvenes más revolucionarios de todos los sectores de la sociedad. Se rige por los principios del centralismo democrático, la dirección colectiva y la responsabilidad individual, el ejercicio de la crítica y la autocrítica, la disciplina consciente y encamina su labor a partir de una estrecha vinculación con las masas juveniles, a las cuales se debe y representa (7)

Asume la formación comunista de las nuevas generaciones, sustentada en el patriotismo, la fidelidad al Partido Comunista de Cuba, la defensa de los más altos valores humanos y el espíritu profundamente antiimperialista e internacionalista que ha distinguido a la Revolución cubana; propiciando la participación consciente y entusiasta de todos los jóvenes en la obra de la Revolución, expresado en el estudio, el trabajo y la defensa de la Patria, simbolizados en su emblema, a través de los paradigmas: Mella, Camilo y el Che. (7)

Como vanguardia de la juventud cubana:

- ✓ Defiende la dignidad y la libertad de los cubanos, convencidos de que el socialismo es la única perspectiva de desarrollo, justicia social y democracia en una patria independiente y soberana.
- ✓ Asume el principio de no claudicar jamás frente a la amenaza del imperialismo y de los que desde nuestro país le hacen el juego.
- ✓ Defiende, sin menoscabo la unidad, el respeto a la pluralidad de puntos de vista en el seno de la organización y fuera de ella, en aras de que prevalezcan siempre la honestidad, la honradez, la valentía política, la objetividad en los análisis y que estos reflejen los valores, las luchas y condiciones de nuestra sociedad.
- ✓ Es internacionalista y profundamente solidaria con las causas más justas de todos los pueblos y con sus compañeros de fila.

La Unión de Jóvenes Comunistas realiza su trabajo con los estudiantes a través de la Federación Estudiantil Universitaria (FEU) y la Federación de Estudiantes de la Enseñanza Media (FEEM), organizaciones de masas que aceptan libre y conscientemente su papel dirigente, y a las cuales orienta sobre la base del respeto a su funcionamiento autónomo y su independencia orgánica. (2)

La Unión de Jóvenes Comunistas dirige, orienta y controla la labor de la Organización de Pioneros “José Martí”.

Igualmente la Unión de Jóvenes Comunistas, en su responsabilidad con los jóvenes cubanos, atiende y dirige los proyectos juveniles a ella subordinados, así como a la Asociación Hermanos Saíz y a las Brigadas Técnicas Juveniles. (7)

La Unión de Jóvenes Comunistas se estructura y funciona orgánicamente de acuerdo con los principios del centralismo democrático, que norma su vida interna y constituye una condición esencial en la unidad de acción y en su cohesión política e ideológica. (7)

Esto se expresa en que la elección de los diferentes organismos de dirección de la Unión de Jóvenes Comunistas se realiza democráticamente desde la base hasta los organismos superiores, y por consiguiente tienen la obligación de rendir cuentas y de responder sistemáticamente de su gestión ante los órganos y organismos que los eligieron, así como ante los organismos superiores. (7)

Como reflejo de ello todos los comités de base, los organismos de dirección y sus integrantes actúan sobre la base de la disciplina partidista; por lo que las decisiones acordadas por la mayoría, como

resultado de la más amplia y libre discusión, son de obligatorio cumplimiento para sí mismo, para los que les están subordinados y para cada uno de sus integrantes. (7)

### **1.9 Historia de la UJC en la UCI**

Las primeras ideas sobre el Proyecto Futuro se explican por el Comandante en Jefe, el 23 de marzo del 2002, junto al Grupo de Trabajo de la Batalla de Ideas. El 14 y 15 de septiembre llegaban los futuros líderes de la informática cubana y el mismo día 14 se reunían en la noche por primera vez los cuadros profesionales de la UJC que llegaban de cada provincia. (8)

La militancia era abrumadora y se posibilitó la creación del Comité de Base, cada uno de los 67 grupos estudiantiles que para entonces se definieron; a 6 meses exactos del surgimiento de este programa de la Revolución se comenzaron las clases y el propio día siguiente, 24 de septiembre, se constituyeron los 67 Comités de Base e igual cifra de Brigadas de la FEU con cuadros de la máxima instancia de ambas organizaciones juveniles. (8)

Los trabajadores constituían sus organizaciones de base para el 4 de octubre, y entre el 2 y el 7 como preámbulo de la jornada ideológica Camilo-Che se eligieron los 6 Comité Primarios.(8)

16 cuadros profesionales procedentes de las 14 provincias y el municipio especial Isla de la Juventud, una representación estudiantil de cada facultad, la Presidenta de la FEU y dos profesores jóvenes conformaban el Comité UJC de la Universidad de las Ciencias Informáticas, contabilizando 25 miembros, cuya constitución fue presidida por dos compañeros miembros del Buró Nacional de la UJC y la máxima dirección del proyecto el 9 de octubre del 2002. (8)

En noviembre se recibía al Primer Secretario de la Unión de Jóvenes Comunistas ante la totalidad de los secretarios de base y posteriormente en diciembre, la universidad en pleno presencié la primera visita del Comandante en Jefe a la UCI, se había interiorizado ya la misión de formar una universidad de excelencia. (8)

El 26 de diciembre la UCI participó como invitada con un grupo de 8 compañeros en el XIII Pleno del Comité Nacional de la UJC, donde intervinieron 2 de ellos al discutirse el tema de los Programas de la Revolución, ellos fueron nuestra Presidenta de la FEU y el Secretario de la UJC del centro. (8)

A partir del segundo mes del 2003 se declara oficialmente Comité Especial de la UJC al órgano directivo de los jóvenes comunistas de la UCI entre balances, lo que implica una subordinación directa al Comité Nacional y un rigor extremadamente mayor en el funcionamiento, así como en el trabajo político ideológico, esto se produce en la reunión extraordinaria del Comité UJC del 30 de enero con la

presencia del Organizador del Comité Nacional de la UJC y participando todos los Secretarios Generales de organizaciones de base en este punto informativo. (8)

En el curso 2002-2003 nuestra militancia contó con 1632 efectivos de los cuales 1512 eran estudiantes, 84 Comités de Base y ya al arribar al 41 Aniversario de la organización se concretaban 15 nuevos militantes en la esfera de los trabajadores. (8)

Hoy crecen las filas de nuestra vanguardia informática contando con 8933 efectivos entre los cuales 7253 son estudiantes, 891 profesores y 789 trabajadores de la universidad agrupados en 493 organizaciones de base que son atendidas por 13 cuadros profesionales de la UJC.

### **1.10 Sistemas informáticos vinculados al campo de acción**

No existen antecedentes de sistemas a nivel internacional relacionados con la UJC; esta es una organización que solo radica en Cuba y en el ámbito nacional no se conoció ningún sistema con igual propósito, sin embargo se estudiaron algunos sistemas con propósitos similares de los cuales se realiza un análisis a continuación:

#### **1.10.1 Internacional**

##### **1.10.1.1 Sistema de Gestión Escolar Módulo Registro Académico**

Fue creado con la finalidad de permitir el registro, procesamiento y recuperación de datos de los estudiantes que se manejan en cada Centro Educativo del Salvador, con el propósito de mecanizar el procesamiento de la matrícula, notas y emisión de reportes de una manera efectiva y eficiente. Este módulo a pesar de llevar un registro histórico por alumnos, no se ajusta a los requerimientos de la UJC en la UCI y al ser una aplicación Desktop no cumple con los objetivos trazados en la organización.

#### **1.10.2 Nacional**

##### **1.10.2.1 Sistema automatizado para el control de los expedientes de tutoría en la Sede Universitaria de Florencia**

Fue creado con el objetivo de elaborar una herramienta Web que contribuyera a la correcta actualización de los expedientes de Tutoría en la carrera de Psicología. Este sistema brinda la posibilidad de crear expedientes y modificarlos. Aunque este gestiona parte de los procesos, no registra los datos necesarios y específicos que la UJC necesita para el control de los efectivos de la organización.



### **1.10.3 En la Universidad de Ciencias Informáticas**

#### **1.10.3.1 Análisis y diseño de una aplicación informática para la gestión de información de la UJC en la UCI**

Es un trabajo de diploma que recoge el análisis y diseño de una aplicación informática para la gestión de información de la UJC en la UCI, con el propósito de que posteriormente sirviera como base para la implementación del mismo, pero se adopta por parte del proyecto y del cliente la idea de realizar un nuevo diseño e incorporar algunas ideas y procesos fundamentales que se debían poner en práctica.

#### **1.10.3.2 Sistema Integral de Gestión de la UJC Nacional: Módulo Militante**

Es un trabajo de diploma que presenta similitudes con el presente trabajo, sin embargo presenta características diferentes en cuanto a la gestión de las estructuras. Además la aplicación que se obtendrá como resultado será una aplicación Desktop, la cual no cumple con las expectativas del cliente.

Después del estudio de los sistemas anteriores se decide no utilizar ninguno de estos porque no se ajustan a las necesidades y características de la UJC en la UCI. Se decide realizar una aplicación que permita llevar el control de la movilidad de los efectivos de la organización y el manejo de los datos referentes de cada uno de ellos.

### **1.11 Herramientas, Lenguajes, Metodologías y Entornos de Desarrollo**

#### **1.11.1 Metodologías de desarrollo de software**

Un proceso de software detallado y completo suele denominarse "Metodología". Las metodologías definen con precisión los artefactos, roles y actividades involucrados, junto con prácticas y técnicas recomendadas.

El uso de estas conlleva a construir software de calidad, en el tiempo esperado y con el coste esperado. También están pensadas para el uso exhaustivo de documentación durante todo el ciclo del proyecto.

##### **1.11.1.1 Proceso Unificado de Desarrollo de Software**

Para guiar el desarrollo de este software se utilizará la metodología RUP, llamada así por sus siglas en inglés *Rational Unified Process*, es un proceso de desarrollo de software que puede especializarse en una gran variedad de sistemas de software, en diferentes áreas de aplicación, diferentes tipos de organizaciones, diferentes niveles de aptitud y diferentes tamaños de proyecto. RUP utiliza el Lenguaje Unificado de Modelado (UML, *Unified Modeling Language*) para preparar todos los esquemas de un sistema de software. UML es una parte esencial del Proceso Unificado, sus desarrollos fueron paralelos. (9)

Aspectos que diferencian a RUP de las demás metodologías y lo que lo hace único es que en RUP, los casos de uso no son sólo una herramienta para especificar los requisitos del sistema, sino que también guían su diseño, implementación y prueba. Los casos de uso constituyen un elemento integrador y una guía del trabajo. Además de utilizar los casos de uso para guiar el proceso; se presta especial atención al establecimiento temprano de una buena arquitectura que no se vea fuertemente impactada ante cambios posteriores durante la construcción y el mantenimiento. También este propone que cada fase se desarrolle en iteraciones.

El proceso Unificado se repite a lo largo de una serie de ciclos que constituyen la vida de un sistema. Cada ciclo consta de cuatro fases: inicio, elaboración, construcción y transición. (9)

### 1.11.2 Herramientas CASE

Las herramientas CASE (*Computer Aided Software Engineering*, Ingeniería de Software Asistida por Ordenador) permiten incrementar la productividad y el control de calidad en cualquier proceso de elaboración de software, mejorar la planificación de un proyecto, automatizar el desarrollo del software, la documentación, la generación de código, las pruebas de errores y la gestión del proyecto. Además facilitan el uso de las distintas metodologías propias de la ingeniería del software.

#### 1.11.2.1 Visual Paradigm

Visual Paradigm para UML es una herramienta profesional que soporta el ciclo de vida completo del desarrollo de software: análisis y diseño orientados a objetos, construcción, pruebas y despliegue.

Entre sus principales características se tienen las siguientes:

- ✓ Visualiza, comprende y mejora sus procesos de negocio con la más completa herramienta de modelado de procesos de negocio *Business Process Modeling Notation* (BPMN).
- ✓ Dispone de mapeo relacional de objetos para Java, .NET y PHP.
- ✓ Posee una excelente interoperabilidad en una única plataforma de desarrollo.
- ✓ Genera la documentación del proyecto en varios formatos como HTML, MS Word y PDF.
- ✓ Presenta ingeniería de ida y vuelta.
- ✓ Se integra fácilmente con varios IDEs, entre ellos Eclipse, NetBeans.

### 1.11.3 Lenguaje de Modelado

Es un conjunto estandarizado de símbolos y de modos de disponerlos para modelar un diseño de software orientado a objetos. Se usa generalmente en combinación con una metodología de desarrollo de software para avanzar de una especificación inicial a un plan de implementación y para comunicar dicho plan a todo un equipo de desarrolladores.

#### 1.11.3.1 Lenguaje Unificado de Modelado

Es un lenguaje de modelado visual que se usa para especificar, visualizar, construir y documentar artefactos de un sistema de software (10), está especialmente pensado para apoyar un estilo de desarrollo iterativo e incremental y presenta tecnología orientada a objetos.

Proporciona una organización en el proceso de diseño de forma tal que los analistas, clientes, desarrolladores y otras personas involucradas en el desarrollo del sistema lo comprendan.

Ayuda al usuario a entender la realidad de la tecnología y la posibilidad de que reflexione antes de invertir y gastar grandes cantidades en proyectos que no estén seguros en su desarrollo, reduciendo el coste y el tiempo empleado en la construcción de las piezas que constituirán el modelo.

Tiene una notación gráfica muy expresiva que permite representar en mayor o menor medida todas las fases de un proyecto informático: desde el análisis con los casos de uso, el diseño con los diagramas de clases, objetos, etc., hasta la implementación y configuración con los diagramas de despliegue.

### 1.11.4 Lenguajes de programación

Un lenguaje de programación es un lenguaje que puede ser utilizado para controlar el comportamiento físico o lógico de una máquina. Consiste en un conjunto de símbolos y reglas sintácticas y semánticas que definen su estructura y el significado de sus elementos y expresiones. Un lenguaje de programación permite a uno o más programadores especificar de manera precisa sobre qué datos debe operar una computadora.

#### 1.11.4.1 PHP

PHP es un acrónimo recursivo que significa *Hypertext Pre-processor*. Se trata de un lenguaje interpretado de alto nivel embebido en páginas HTML y ejecutado en el servidor, su creación y desarrollo se da en el ámbito de los sistemas libres y es usado para la creación de páginas web dinámicas. Puede ser ejecutado en la mayoría de los sistemas operativos tales como UNIX, LINUX y Windows y posee facilidad para interactuar con bases de datos como MySQL, Postgres, Oracle, permitiendo la creación de aplicación web robustas. (11)

Otras características que presenta PHP son:

- ✓ Soporte para la Programación Orientada a Objetos.
- ✓ Soporte nativo para SQLite.
- ✓ Soporte integrado para SOAP.

#### **1.11.4.2 JavaScript**

Es un lenguaje de programación interpretado. No requiere de compilación ya que el lenguaje funciona del lado del cliente, los navegadores son los encargados de interpretar estos códigos. Se trata de un lenguaje diseñado específicamente para el desarrollo de aplicaciones cliente-servidor, es utilizado para crear programas encargados de realizar acciones dentro del ámbito de una página web y van incrustados en los documentos HTML, y se encargan de realizar acciones en el cliente, como pueden ser pedir datos, confirmaciones, mostrar mensajes, crear animaciones, comprobar campos.

#### **1.11.5 Entorno de desarrollo**

Es un programa compuesto por un conjunto de herramientas para un programador. Puede dedicarse en exclusiva a un sólo lenguaje de programación o bien, poder utilizarse para varios. Es un entorno de programación que ha sido empaquetado como un programa de aplicación, es decir, consiste en un editor de código, un compilador, un depurador y un constructor de interfaz gráfica GUI. Pueden ser aplicaciones por sí solas o pueden ser parte de aplicaciones existentes.

##### **1.11.5.1 Eclipse**

Eclipse es un Entorno de Desarrollo Integrado (IDE) que fue creado inicialmente por la IBM y actualmente es desarrollado por la Fundación Eclipse. Permite crear entornos de desarrollo integrados para distintos lenguajes programación como Java, PHP, Python y C++, es multiplataforma, presenta soporte para distintas arquitecturas y se le puede añadir soporte de lenguajes adicionales mediante pluggins.

##### **1.11.6 Servidor Web**

Un servidor web es un programa que sirve para atender y responder a las diferentes peticiones de ejecución que le hará un cliente o un usuario de Internet, este se encarga de contestar a estas peticiones de forma adecuada, entregando como resultado una página web o información de todo tipo de acuerdo a los comandos solicitados.

### **1.11.6.1 Apache**

Es un servidor web HTTP de código abierto, es multiplataforma, permite configurar y personalizar cada uno de los mensajes de error que se pueden producir por la utilización del servidor. Es posible configurarlo para que ejecute un determinado script cuando ocurra uno en concreto. Cuenta con los archivos Log, donde registra gran cantidad de información global del sistema, errores producidos en un determinado tiempo, en la cual estos archivos son de gran importancia para los administradores de sistemas y pueden influenciar de alguna manera las políticas de seguridad debido a la gran cantidad de información que contiene. Es altamente configurable de diseño modular.

### **1.11.7 Gestor de Base de Datos**

Los sistemas de gestión de base de datos (SGBD); son un tipo de software muy específico, dedicado a servir de interfaz entre la base de datos, el usuario y las aplicaciones que la utilizan, el propósito de estos es manejar de manera clara, sencilla y ordenada un conjunto de datos que posteriormente se convertirán en información relevante.

#### **1.11.7.1 PostgreSQL**

PostgreSQL es un Sistema de Gestión de Bases de Datos de software libre, presenta alta concurrencia, para ello utiliza la tecnología MVCC, que evita bloqueos innecesarios, un lector nunca es bloqueado por un escritor. Tiene soporte para lenguajes procedurales internos, incluyendo un lenguaje nativo denominado PL/pgSQL, también soporta integridad referencial, la cual es utilizada para garantizar la validez de los datos de la base de datos, es multiplataforma y presenta una documentación muy bien organizada, pública y libre.

### **1.11.8 Framework**

Un framework, en el desarrollo de software, es una estructura de soporte definido, mediante la cual otro proyecto de software puede ser organizado y desarrollado. Este simplifica el desarrollo de una aplicación mediante la automatización de algunos de los patrones utilizados para resolver las tareas comunes, proporciona estructura al código fuente, forzando al desarrollador a crear código más legible y más fácil de mantener y por último, facilita la programación de aplicaciones, ya que encapsula operaciones complejas en instrucciones sencillas.

#### **1.11.8.1 Symfony**

Es un framework diseñado para el desarrollo de las aplicaciones web, en otras palabras Symfony es un enorme conjunto de herramientas y utilidades que simplifican el desarrollo de estas aplicaciones.

Sus principales características son:

- ✓ Separa la lógica de negocio, la lógica de servidor y la presentación de la aplicación web.
- ✓ Independiente del sistema gestor de bases de datos
- ✓ La capa de internacionalización que incluye Symfony permite la traducción de los datos y de la interfaz, así como la adaptación local de los contenidos.
- ✓ La capa de presentación utiliza plantillas y layouts que pueden ser creados por diseñadores HTML sin ningún tipo de conocimiento del framework. Los helpers incluidos permiten minimizar el código utilizado en la presentación, ya que encapsulan grandes bloques de código en llamadas simples a funciones.
- ✓ Los formularios incluyen validación automatizada y relleno automático de datos, lo que asegura la obtención de datos correctos y mejora la experiencia de usuario.

### **1.11.9 Sistema de control de versiones**

Un sistema de control de versiones es un sistema de gestión de archivos y directorios, cuya principal característica es mantener la historia de los cambios y modificaciones que se han realizado sobre ellos a lo largo del tiempo.

#### **1.11.9.1 Subversion**

Es un software de sistema de control de versiones, libre, bajo una licencia de tipo Apache/BSD y se le conoce también como svn por ser ese el nombre de la herramienta de línea de comandos.

Para garantizar un correcto control de versiones y gestión de cambio se decidió utilizar el cliente TortoiseSVN, que es un cliente gratuito de código abierto, que maneja ficheros y directorios a lo largo del tiempo.

Dentro de sus principales características se encuentran:

- ✓ Además de los cambios en el contenido de los documentos se mantiene la historia de todas las operaciones de cada elemento, incluyendo la copia, cambio de directorio o de nombre.
- ✓ Mejor uso del ancho de banda, ya que en las transacciones se transmiten sólo las diferencias y no los archivos completos.
- ✓ Soporte tanto de ficheros de texto como de binarios.
- ✓ Mantiene versiones no sólo de archivos, sino también de directorios.

## **1.12 Conclusiones**

En este capítulo, basándose en el problema del trabajo y teniendo en cuenta que en la UJC UCI existen los requerimientos de hardware necesarios para instalar los servidores de aplicación y de bases de datos, se decidió desarrollar una aplicación Web que permita implantar mejoras en el desarrollo de los procesos de la organización. Esta propuesta de solución facilitaría el trabajo de los funcionarios de la institución, disminuirían los tiempos a la hora de realizar búsquedas de información y se tendría una mejor organización de toda la documentación existente.

Una vez decidido desarrollar este tipo de aplicación, para darle solución a las dificultades existentes en la UJC UCI, se decide desarrollarla utilizando como lenguaje de programación PHP, como metodología de desarrollo RUP, lenguaje de modelado UML y herramienta CASE Visual Paradigm.

## **Capítulo 2. Características del Sistema**

### **2.1 Introducción**

En el presente capítulo se realiza la descripción de la propuesta de solución de este trabajo. Se describen los procesos del negocio que tiene que ver con el objeto de estudio y se enumeran los requisitos funcionales y no funcionales que debe tener el sistema que se propone, lo que permite hacer una concepción general del mismo.

### **2.2 Modelamiento del Negocio**

El Modelamiento del Negocio brinda una visión general de los procesos que existen en un determinado Negocio, permitiendo comprender a que se dedica el mismo, así como establecer una comunicación entre el cliente y el equipo de desarrollo. (12)

#### **2.2.1 Análisis de los procesos de Negocio**

La UJC como organización necesita llevar un control de la estadística de cada uno de sus miembros, para ello es necesario saber todos los datos de una persona como militante. En la UJC de la UCI se gestiona la información de cada militante en dos departamentos: Procesos Políticos y Documentación y Control. Los objetivos estratégicos de estos departamentos son:

El Departamento de Documentación y Control se encarga de llevar el control de:

- ✓ La movilidad de los militantes de la organización, ejecutando la incorporación de todos los miembros del universo juvenil aprobados como nuevos militantes, como resultado del proceso de crecimiento. También se realizan los procesos de traslado e incorporación de los militantes en cada Comité de Bases y de igual manera se ejecutan las diferentes bajas de los militantes aprobadas en el departamento de procesos políticos.
- ✓ Las activaciones y desactivaciones de las diferentes organizaciones de base, que incluyen: Comités Primarios, Comités de Base Independientes y Comités de Base.
- ✓ Los militantes pendientes a incorporar.

El Departamento de Procesos Políticos se encarga del control y seguimiento del:

- ✓ Proceso de crecimiento a la organización.



Todos estos procesos son muy engorrosos y son llevados a cabo de forma manual por lo que en ocasiones no coincide la información de un departamento con otro, por eso se decide automatizar gran parte de ellos, a continuación se exponen estos procesos.

### **2.2.2 Procesos que serán objeto de automatización**

- ✓ Crear estructuras organizativas.

El proceso comienza cuando se decide incorporar a los militantes dentro de un Comité (Comité UJC, Comité Primario, Comité de Base o Comité de Base Independiente).

- ✓ Gestión de los datos de cada miembro del universo juvenil.

El proceso comienza cuando una persona informa que no es militante, esta persona comienza a formar parte del universo juvenil del comité de base en el que radica y a partir de ese momento se comienza la gestión de sus datos.

- ✓ Realizar crecimiento del universo juvenil.

El proceso comienza cuando la persona acepta ser militante. Se selecciona un dúo de crecimiento que será el que realice las investigaciones de la persona a crecer. El resultado del proceso de la investigación se analizará para decidir si se va a crecer o no a la persona. Si en algún momento la persona se acoge al principio de voluntariedad se termina el proceso de crecimiento.

- ✓ Dar Alta por Crecimiento.

El proceso comienza cuando a un miembro del universo juvenil se le aprueba el proceso de crecimiento. Una vez aprobado este proceso se procede a ingresarle los datos como militante en la Planilla DM y el miembro del universo juvenil inicia su vida como militante.

- ✓ Dar Alta por Traslado Externo.

El proceso comienza cuando el militante arriba a la universidad. Este debe presentarse al departamento de Documentación y Control con su expediente y su boleta de traslado. El militante es incorporado en un comité.

- ✓ Dar Alta por Ajuste.

El proceso comienza cuando se detectan errores de cómputo al controlar los militantes, cuando se incorpora a un militante del PCC que ostentaba la doble militancia y que por interés del PCC debe continuar con esa condición para fortalecer su C/B o cuando un militante es trasladado para un C/B y no llega a incorporarse en el mismo, regresando al C/B que lo trasladó.

✓ Dar Alta por Traslado Interno

El proceso comienza cuando el militante solicita un movimiento para un nuevo comité de base. Este es trasladado hacia el comité que solicitó.

✓ Crear Expediente del militante.

El proceso comienza cuando un miembro del universo juvenil es dado de alta como militante o cuando es dado de alta por reincorporación a las filas de la UJC.

✓ Dar Baja por Ajuste.

El proceso comienza cuando se detecta errores de cómputo al controlar los militantes, cuando el militante que presentaba doble militancia cumple con la tarea asignada por parte del PCC y deja de pertenecer a las filas de la UJC o cuando el militante no regresa al antiguo CB y se da de alta en un nuevo comité de base.

✓ Dar Baja Natural.

El proceso comienza cuando el militante presenta motivo de baja, se determina que el militante que llegó a la edad límite tiene buena conducta dentro de la UJC pero presenta problemas de salud o problemas familiares que le impiden el pase al PCC.

✓ Dar Baja por Defunción.

El proceso comienza con el fallecimiento del militante.

✓ Dar Baja por Traslado Externo

El proceso comienza cuando el militante informa que se va de la institución. Se da de baja al militante entregándole el expediente y la boleta de traslado.

✓ Dar Baja por Traslado Interno

El proceso comienza cuando el militante solicita trasladarse hacia un nuevo comité de base. Este es trasladado hacia el comité que solicitó.

### **2.2.3 Reglas del negocio a considerar**

Las reglas de negocio describen políticas que deben cumplirse o condiciones que deben satisfacerse, por lo que regulan algún aspecto del negocio.

Se identificaron las siguientes reglas que debe seguirse en el análisis y diseño de la aplicación, con el fin de garantizar las restricciones que existen en el negocio:

- ✓ Los nombres de los Comités Primarios dentro de un Comité UJC no pueden ser iguales.
- ✓ Para desactivar un Comité Primario no deben existir Comités de Base subordinados a ese Comité Primario.
- ✓ Para desactivar un Comité UJC no deben existir Comités de Base o Comités Primarios subordinados a ese Comité UJC.
- ✓ Para poder modificar los datos de un militante este ya debe existir.
- ✓ Cada clasificador general debe tener asociado un clasificador ocupacional.
- ✓ Cada sector de la economía debe tener asociada la rama.
- ✓ En la lista de las provincias hay que incorporar a la UCI y el Comité Especial de la UJC.
- ✓ Debe tenerse en cuenta a las FAR, el MININT y el exterior como otras categorías para los movimientos.
- ✓ Los nombres de los Comités de Base de un Comité Primario o de un municipio no deben ser iguales.
- ✓ Para realizarse un crecimiento el joven debe estar entre los 14 y 29 años y debe formar parte del Universo Juvenil.
- ✓ El militante puede acogerse al principio de voluntariedad una vez iniciado el proceso de crecimiento en cualquier paso excepto una vez que tenga fecha de ingreso a la organización.

### **2.3 Información que se maneja**

Para la realización de este modelado se requiere del modelo de expediente del militante y para describir los diferentes procesos se utilizaron los estatutos de la UJC, los mismos fueron suministrados por la dirección de la UJC en la UCI.

### **2.4 Modelo de Negocio**

#### **2.4.1 Actores del Negocio**

Según la metodología seleccionada un actor del negocio es cualquier individuo, grupo, entidad, organización, máquina o sistema de información externos; con los que el negocio interactúa. Lo que se modela como actor es el rol que se juega cuando se interactúa con el negocio para beneficiarse de sus resultados. (12) A continuación se presentan los actores que intervienen en el negocio.

**Tabla 2.1 Actores del Negocio**

Actor	Descripción
Persona	Es la persona que llega a la institución que no es militante y que en ese momento tampoco forma parte del universo juvenil; es la misma persona a la que se le realiza el proceso de crecimiento una vez que forme parte del universo juvenil.
Militante	Es la persona que solicita que se le inicien los procesos de dar alta y dar baja.
Miembro de la Dirección UJC	Es la persona encargada de solicitar de que se inicien los procesos de dar alta y baja por ajuste y es el encargado de informar el inicio de procesos orientados por la dirección de la organización.

### 2.4.2 Trabajadores del Negocio

Según RUP un trabajador del negocio es una abstracción de una persona (o grupo de personas), una máquina o un sistema automatizado; que actúa en el negocio realizando una o varias actividades, interactuando con otros trabajadores del negocio y manipulando entidades del negocio. Representa un rol. (12) A continuación se muestran los trabajadores presentes en el negocio.

**Tabla 2.2 Trabajadores del Negocio**

Trabajador	Descripción
Funcionario de Documentación y Control.	Interviene en la gestión del expediente de un militante y en la gestión de las altas y bajas que se realizan.
Funcionario de Procesos Políticos	Interviene en la gestión de los datos del universo juvenil y en el proceso de crecimiento a la UJC.
Secretario C/B	Interviene en todos los procesos del militante en el C/B.
Miembro del C/P	Interviene en todos los procesos de la militancia para tener un control del estado de la misma. Es el intermediario entre el secretario C/B y el funcionario de documentación y control.

Comisión UJC	Interviene en el proceso de dar Baja Natural.
Dúo de Crecimiento	Interviene en el proceso de realizarle crecimiento a un universo juvenil.
Comisión de Crecimiento	Interviene en el proceso de crecimiento.
Miembro del Buró UJC	Interviene en la gestión de las estructuras.

### 2.4.3 Diagramas de caso de uso del negocio

Un diagrama de casos de uso del negocio representa gráficamente a los procesos del negocio y su interacción con los actores del negocio (12). A continuación se muestran los distintos casos de uso que fueron identificados en el negocio.



Figura 1 Diagrama de caso de usos del negocio

### 2.4.4 Realización de Casos de Uso del Negocio

La realización de un caso de uso del negocio consta de una descripción textual por cada caso de uso, un diagrama de actividades y un diagrama de clases del negocio. A continuación se presenta la descripción del caso de uso del negocio más relevante y el diagrama de clases del negocio. Los diagramas de actividades y las descripciones textuales de cada uno de manera detallada se encuentran en el [anexo 1](#).

**Tabla 2.3 Descripción textual del CUN\_ Gestionar Datos del UJ**

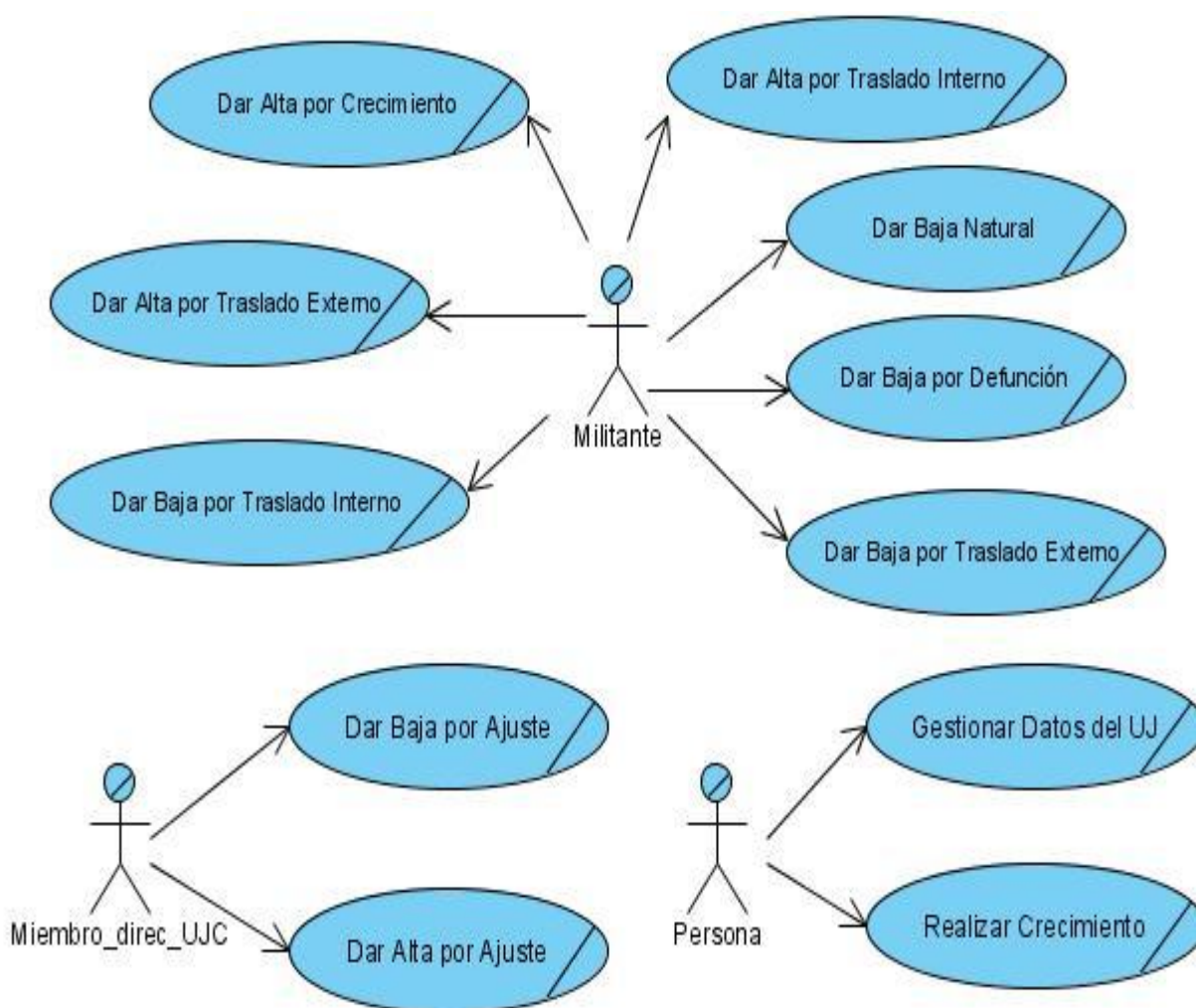
Caso de uso del negocio	Gestionar Datos del UJ
<b>Actores</b>	Persona
<b>Resumen</b>	El caso de uso inicia cuando una persona informa que no es militante, esta persona comienza a formar parte del universo juvenil del comité de base en el que radica y a partir de ese momento se comienza la gestión de sus datos.
Acción del actor	Respuesta del proceso de negocio
1. La persona solicita ser miembro del universo juvenil de su comité de base.	2. El Funcionario de Procesos Políticos solicita los datos de la persona.
3. La persona informa sus datos al Funcionario de Procesos Políticos.	4. El Funcionario de Procesos Políticos adiciona los datos de la persona en la planilla UJ
	5. El Funcionario de Procesos Políticos informa a la persona que sus datos fueron adicionados
6. La persona revisa los datos e informa al Funcionario de Procesos Políticos que están correctos.	7. El Funcionario de Procesos Políticos archiva la planilla UJ.
	8. Se termina el caso de uso.
<b>Flujo Alternativo 6.</b>	

<p>6. La persona revisa los datos e informa al Funcionario de Procesos Políticos que están incorrectos.</p>	<p>6.1 El Funcionario de Procesos Políticos actualiza los datos. Se pasa a la acción 7.</p>
---	---



Figura 2 Diagrama de clases del negocio

## 2.5 Especificación de los requisitos de software

Un requerimiento es una representación documentada de una condición o capacidad que necesita un usuario para resolver un problema o lograr un objetivo, que puede ser alcanzada o poseída por un sistema o componente de un sistema para satisfacer un contrato, estándar, u otro documento impuesto formalmente.

Permite definir el ámbito del sistema, define una interfaz de usuarios para el sistema, enfocada a las necesidades y metas del usuario. Establece y mantiene un acuerdo entre clientes y otros involucrados sobre lo que el sistema debería hacer. (13)

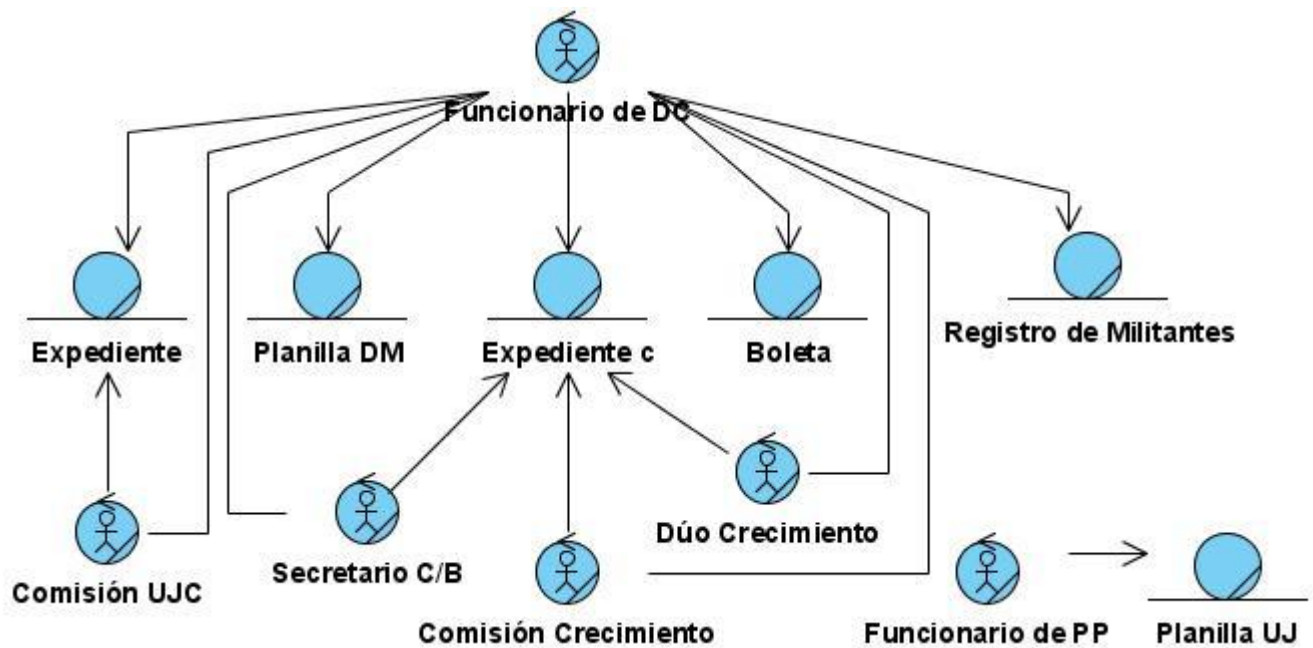
### 2.5.1 Requerimientos Funcionales

Los requerimientos funcionales no son más que las condiciones o capacidades que el sistema debe cumplir. (13) Los requerimientos funcionales que debe cumplir la aplicación a desarrollar son los que a continuación se relacionan:

**R1** Crear un usuario.

1.1 Datos a insertar:

1.1.1 Nombre de usuario.

1.1.2 Contraseña.

1.1.3 Repetir contraseña.

1.1.4 Nombre completo.

1.1.5 Activo.

1.1.6 Tipo de Rol.

1.1.5.1 Funcionario de Procesos Políticos.

1.1.5.2 Funcionario de Documentación y Control.

1.1.5.3 Miembro del Buró UJC.

1.1.5.4 Funcionario de gestión de usuarios.

**R2** Modificar un usuario.

2.1 Se selecciona el usuario.

2.2 Se modifican los datos deseados, todos pueden ser modificados

**R3** Eliminar un usuario.

3.1 Se muestra un mensaje de confirmación que si es aceptado se eliminará el usuario buscado.

**R4** Autenticar usuario.

4.1 Permite la entrada al sistema del usuario y el acceso solo a las acciones que puede hacer según su rol.

4.1.1 Datos a insertar:

4.1.1.1 Usuario.

4.1.1.2 Contraseña.

**R5** Crear Comité.

5.1 Se insertan los datos de un comité que no estén registrado en el sistema.

5.1.1 Datos a insertar:

5.1.1.1 Nombre.

5.1.1.2 Estructura.

5.1.1.3 Comité superior.

5.1.1.4 Provincia.

5.1.1.5 Municipio.

5.1.1.6 Centro.

5.1.1.7 Sector de la economía.

5.1.1.8 Rama.



**R6** Modificar Comité.

6.1 Busca los comités que existen en el sistema.

6.1.1 Criterio de búsqueda:

6.1.1.1 Nombre del comité.

6.1.2 Resultado de la búsqueda:

6.1.2.1 Listado con todos los nombres de los comités que coinciden con el criterio de búsqueda, el tipo de comité y el comité superior al cual se subordina.

6.2 Se modifica el nombre de un comité.

**R7** Buscar Militante.

7.1 Criterio de búsqueda.

7.1.1 Nombre del Militante.

7.2 Resultado de la búsqueda.

7.2.1 Listado con todos los nombres de los militantes que coinciden con el criterio de búsqueda, el comité al que pertenecen y la funcionalidad que se pueda realizar sobre ese militante.

**R8** Crear un Universo Juvenil.

8.1 Se insertan los datos de un nuevo universo juvenil.

8.1.1 Datos a insertar:

8.1.1.1 Nombre(s).

8.1.1.2 Apellidos

8.1.1.3 Carnet de Identidad.

8.1.1.4 Sexo

8.1.1.5 Raza

8.1.1.6 Clasificador General.

8.1.1.7 Clasificador Ocupacional.

8.1.1.8 Nivel Cultural.

8.1.1.9 Observaciones.

8.1.1.10 Ubicación.

8.1.1.11 Fue Militante.

8.1.1.12 Procesar.

8.1.1.13 Comité.

8.1.1.14 Estructura.

**R9** Modificar datos del Universo Juvenil.

9.1 Busca a los miembros del universo juvenil que están en el sistema.

24.1 Criterio de búsqueda:

9.1.1.1 Nombre del miembro del universo juvenil.

- 9.2 Resultado de la búsqueda:
  - 9.2.1 Nombre del miembro del universo juvenil.
  - 9.2.2 Comité al que pertenece el miembro del universo juvenil.
- 9.3 Se modifican los datos, todos pueden ser modificados.

**R10** Eliminar Universo Juvenil.

- 10.1 Busca a los miembros del universo juvenil que están en el sistema.
  - 10.1.1 Criterio de búsqueda.
    - 10.1.1.1 Nombre del miembro del universo juvenil.
- 10.2 Resultado de la búsqueda:
  - 10.2.1 Nombre del miembro del universo juvenil.
  - 10.2.2 Comité al que pertenece el miembro del universo juvenil.
- 10.3 Se muestra un mensaje de confirmación que si es aceptado se elimina al miembro del universo juvenil.

**R11** Crear Crecimiento.

- 11.1 Busca a los miembros del universo juvenil que están en el sistema.
  - 11.1.1 Criterio de búsqueda:
    - 11.1.1.1 Nombre del miembro del universo juvenil.
  - 11.1.2 Resultado de la búsqueda:
    - 11.1.2.1 Nombre del miembro del universo juvenil.
    - 11.1.2.2 Comité al que pertenece el miembro del universo juvenil.
- 11.2 Agregar pasos y su fecha de cumplimiento dentro del proceso.
  - 11.2.1 Si el miembro del Universo Juvenil se acoge al principio de voluntariedad debe terminar el proceso de crecimiento.
  - 11.2.2 Pasos:
    - 11.2.2.1 Vía de ingreso.
      - 11.2.2.1.1 Asamblea de ejemplares.
      - 11.2.2.1.2 Consulta de las masas.
    - 11.2.2.2 Inicio de crecimiento.
    - 11.2.2.3 Principio de voluntariedad.
    - 11.2.2.4 Escuela política.
    - 11.2.2.5 Ingreso.
    - 11.2.2.6 Fecha de fin del proceso.
- 11.3 Modificar Pasos.
  - 11.3.1 Se modifican las fechas de los pasos.
  - 11.3.2 Se modifica la vía de ingreso.
- 11.4 Eliminar Pasos.

11.4.1 El sistema muestra un mensaje de confirmación, que si es aceptado se eliminará dicho paso y los que estén a continuación de este.

**R12 Crear Expediente del Militante.**

12.1 Se crea un expediente cuando se da un alta que no sea por traslado interno.

12.1.1 Datos del expediente.

12.1.1.1 Datos Personales:

- 12.1.1.1.1 Nombre (s).
- 12.1.1.1.2 Apellidos.
- 12.1.1.1.3 Ciudadanía.
- 12.1.1.1.4 Carnet de Identidad.
- 12.1.1.1.5 Número de Carnet del militante.
- 12.1.1.1.6 Sexo.
- 12.1.1.1.7 Color de la piel.
- 12.1.1.1.8 Nivel cultural vencido.
- 12.1.1.1.9 Clasificador Ocupacional.
- 12.1.1.1.10 Clasificador General.
- 12.1.1.1.11 Labor.
- 12.1.1.1.12 Condición.
- 12.1.1.1.13 Servicio Militar.
- 12.1.1.1.14 Estudiante.
- 12.1.1.1.15 Año que cursa

12.1.1.2 Datos Familiares:

- 12.1.1.2.1 Parentesco.
- 12.1.1.2.2 Nombre (s).
- 12.1.1.2.3 Apellidos.

12.1.1.3 Dirección particular:

- 12.1.1.3.1 Provincia.
- 12.1.1.3.2 Municipio.
- 12.1.1.3.3 Dirección local.
- 12.1.1.3.4 Lugar de nacimiento.
  - 12.1.1.3.4.1 Provincia.
  - 12.1.1.3.4.2 Municipio.

12.1.1.4 Proceso de Ingreso:

- 12.1.1.4.1 Vía de ingreso.
  - 12.1.1.4.1.1 Asamblea de ejemplares.
  - 12.1.1.4.1.2 Consulta de las masas.

- 12.1.1.4.2 Escuela política.
- 12.1.1.4.3 Fecha de ingreso a la UJC (Día, Mes, Año).
- 12.1.1.4.4 Provincia.
- 12.1.1.4.5 Municipio.

12.1.1.5 Misiones:

- 12.1.1.5.1 Misión.
- 12.1.1.5.2 Motivo.
- 12.1.1.5.3 Fecha inicio.
- 12.1.1.5.4 País.
- 12.1.1.5.5 Duración.

12.1.1.6 Asignación:

- 12.1.1.6.1 Comité.
- 12.1.1.6.2 Estructura.

12.1.1.7 Cargos.

- 12.1.1.7.1 Cargo.
- 12.1.1.7.2 Año.

12.1.1.8 Teléfonos:

- 12.1.1.8.1 Número.
- 12.1.1.8.2 Descripción.

**R13** Modificar datos del Expediente.

- 13.1 Se realiza una búsqueda.
- 13.2 Se modifican los datos, todos pueden ser modificados.

**R14** Permitir Alta por Crecimiento.

- 14.1 Se realiza una búsqueda.
  - 14.1.1 Criterio de búsqueda:
    - 14.1.1.1 Nombre del miembro del universo juvenil.
- 14.2 Resultado de la búsqueda:
  - 14.2.1 Listado de miembros del universo juvenil que tengan el proceso de crecimiento terminado y coincidan con el criterio de búsqueda.
- 14.3 Se crea un nuevo expediente.

**R15** Permitir Alta por Ajuste.

- 15.1 Tipos de Altas por ajuste:
  - 15.1.1 Error de cómputo.
    - 15.1.1.1 Se crea un expediente.
  - 15.1.2 Doble militancia.
    - 15.1.2.1 Se crea un expediente.

15.1.3 Regreso al antiguo Comité de Base.

15.1.3.1 Busca a los militantes que hallan sido bajas por traslado externo.

15.1.3.1.1 Criterio de búsqueda:

3.1 Nombre del militante.

15.1.3.1.2 Resultado de la búsqueda:

15.1.3.1.2.1 Listado de los militantes que hallan sido dados de baja por traslado externo y su comité de base.

15.1.3.2 Se le asigna al militante el comité de base.

15.1.3.3 Se le da de alta en el sistema.

**R16** Permitir Traslado Interno.

16.1 Se realiza una búsqueda

16.2 Datos para realizar el traslado:

16.2.1 Estructura.

16.2.2 Comité.

16.3 Se da de baja al militante del comité de base y se le da de alta en el nuevo comité de base.

**R17** Permitir Alta por Traslado Externo.

17.1 Se selecciona el tipo de traslado externo y la fecha del último me que cotizó el militante.

17.1.1 Tipos de traslado externos:

17.1.1 Provincia.

17.1.2 Municipio.

17.1.3 FAR.

17.1.4 MININT.

17.1.5 Exterior.

**R18** Permitir Baja por Traslado Externo.

18.1 Se realiza una búsqueda.

18.2 Se selecciona el motivo de la baja.

18.2.1 Motivos de la baja:

18.2.1.1 Municipio.

18.2.1.2 Provincia.

18.2.1.3 FAR.

18.2.1.4 MININT.

18.2.1.5 Exterior.

18.3 Se muestra un mensaje de confirmación, que si es aceptado se elimina al militante del sistema.

**R19** Permitir Baja por Ajuste.

19.1 Busca a los militantes que tengan doble militancia.

19.1.1 Criterio de búsqueda.

19.1.1.1 Nombre del militante.

19.1.2 Resultado de la búsqueda.

19.1.2.1 Listado de los militantes con doble militancia, comité al cual pertenece el militante y la funcionalidad que se puede realizar sobre ese militante.

19.1.3 Se muestra un mensaje de confirmación, que si es aceptado se elimina al militante del sistema.

**R20** Permitir Baja Natural.

20.1 Se realiza una búsqueda.

20.2 Se muestra un mensaje de confirmación, que si es aceptado se elimina al militante del sistema.

**R21** Permitir Baja por Defunción.

21.1 Se realiza una búsqueda.

21.2 Se muestra un mensaje de confirmación, que si es aceptado se elimina al militante del sistema.

**R22** Crear Centro.

22.1 Datos para crear el centro:

22.1.1 Nombre del centro.

22.1.2 Tipo de centro.

**R23** Modificar Centro.

23.1 Muestra una tabla con los centros que ya existen en el sistema.

23.2 Se modifican los datos, todos pueden ser modificados.

**R24** Crear Cargo.

24.1 Datos para crear el cargo:

24.1.1 Cargo (Nombre).

**R25** Modificar Cargo

25.1 Muestra una tabla con los cargos que ya existen en el sistema.

25.2 Se modifican los datos, todos pueden ser modificados.

**R26** Crear Misión.

26.1 Datos para crear la misión.

26.1.1 Nombre de la misión.

26.1.2 Tipo de misión.

**R27** Modificar Misión.

27.1 Muestra una tabla con las misiones que ya existen en el sistema, con e tipo de la misión.

27.2 Se modifican los datos, todos los datos pueden ser modificados.

**R28** Crear Rol.

28.1 Datos para crear el rol:

28.1.1 Nombre.

28.1.2 Descripción del rol.

28.1.3 Permisos.

**R29** Modificar Rol.

29.1 Se modifican los datos, todos pueden ser modificados.

**R30** Crear Permisos.

30.1 Datos para crear un permiso:

30.1.1 Nombre.

30.1.2 Descripción.

**R31** Modificar permisos.

31.1 Se modifican los datos, todos pueden ser modificados.

### 2.5.2 Requerimientos no Funcionales

Los requerimientos no funcionales son propiedades o cualidades que el producto debe tener. Debe pensarse en estas propiedades como las características que hacen al producto atractivo, usable, rápido o confiable. (13) Los requerimientos no funcionales que debe cumplir la aplicación a desarrollar son los que a continuación se exponen:

#### Usabilidad

Para utilizar el sistema es necesario poseer conocimientos elementales de computación y de ambiente web en sentido general. El sistema debe garantizar un acceso fácil y rápido, contando con un menú que satisfaga las necesidades de los usuarios.

#### Apariencia o interfaz externa

La interfaz de usuario del sistema debe cumplir con los requisitos siguientes:

- ✓ Las ventanas del sistema contendrán claro y bien estructurados los datos, permitirán la interpretación correcta de la información.
- ✓ La entrada de datos incorrecta será detectada claramente e informada al usuario.
- ✓ Todos los textos y mensajes en pantalla aparecerán en idioma español.
- ✓ Su funcionamiento será intuitivo y requerirá de información mínima.

### **Rendimiento**

El tiempo de respuesta debe ser generalmente rápido ante cada una de las acciones que solicite el usuario, el sistema debe ser capaz de procesar y mostrar la información lo más rápido posible.

### **Soporte**

- ✓ Entrenamiento a los usuarios
- ✓ Gestor de base de datos con soporte para grandes volúmenes de datos y alta velocidad de procesamiento.

### **Portabilidad**

El sistema debe permitir ser ejecutado sobre los Sistemas Operativos Windows y Linux

### **Seguridad**

- ✓ Se mantendrá seguridad y control a nivel de usuarios y contraseñas, garantizando el acceso de los mismos sólo a los niveles establecidos de acuerdo a la función que realizan.
- ✓ Ofrecer una advertencia antes de realizar acciones irreversibles (Ej. eliminar cualquier documento o información).
- ✓ Confidencialidad: La información manejada por el sistema estará protegida de acceso no autorizado y divulgación.
- ✓ Integridad: La información manejada por el sistema será objeto de cuidadosa protección contra la corrupción y estados inconsistentes, de la misma forma será considerada igual a la fuente o autoridad de los datos.
- ✓ Disponibilidad: La disponibilidad del sistema debe estar bajo la modalidad de 24 horas al día y los 7 días de la semana.

### **Confiabilidad**

- ✓ Debe recuperarse en el menor tiempo posible en caso de producirse una falla.
- ✓ Se debe prever el mayor número de errores en el sistema y cómo solucionarlos.

### **Políticos-culturales**

Se seleccionará un personal para laborar en la Unión de Jóvenes Comunista de la Universidad de las Ciencias Informáticas que posea las habilidades necesarias para que en la misma se pueda iniciar y realizar los procesos del sistema.



### Legales

El Módulo Militante será propiedad de la Unión de Jóvenes Comunistas, entregándose la aplicación y el código fuente.

### Restricciones en el diseño y la implementación

Se utiliza

- ✓ Como lenguaje de implementación: PHP.
- ✓ Como metodología: RUP.
- ✓ Como lenguaje de modelado: UML.
- ✓ Como herramienta CASE: Visual Paradigm.
- ✓ Como framework: Symfony.

### Software

Se requiere para el funcionamiento del sistema disponer de un servidor que cuente con un Sistema Operativo Linux ó un Sistema Operativo Windows 2000 o superior, Apache 2.0 y PostgreSQL 8.2 o versiones superiores. Los usuarios del sistema deberán contar con un navegador Internet Explorer 6.0 o Mozilla Firefox 2.0 o superior, para poder acceder a las opciones que brinda el sistema.

### Hardware

- ✓ Microprocesador Pentium IV a 3.0 GHz o superior.
- ✓ 512 MB de RAM o superior.

## 2.6 Descripción de la Solución Propuesta

El Sistema Integral de Gestión de la UJC UCI tiene como misión desarrollar un sistema con alto grado de automatización y profesionalidad, que brinde soluciones efectivas a las problemáticas de la UJC en la UCI.

El módulo Militante es un módulo web que solo puede ser usado por los usuarios con rol de Funcionario de Procesos Políticos, Funcionario de Documentación y Control, funcionario de gestión de usuarios y Miembro del Buró UJC autenticados en el sistema.

Por medio de este módulo los usuarios pueden gestionar estructuras organizativas, gestionar los datos de los miembros de la organización, realizar los procesos de crecimiento a la UJC, crear el expediente a un militante y dar de alta o de bajas a estos.

## 2.7 Modelado del Sistema

### 2.7.1 Actores del Sistema

Cada trabajador del negocio (inclusive si fuera un sistema ya existente) que tiene actividades a automatizar es un candidato a actor del sistema. Si algún actor del negocio va a interactuar con el sistema, entonces también será un actor del sistema (13). A continuación se muestran los actores que intervienen en el sistema.

**Tabla 2.4 Actores del Sistema**

Actor	Descripción
Funcionario de Documentación y Control	Es el responsable de gestionar el expediente del militante, así como los movimientos de los mismos.
Funcionario de Procesos Políticos	Es el responsable de gestionar datos del universo juvenil y realizar el crecimiento a la UJC.
Funcionario de Gestión de Usuarios	Es el responsable de gestionar los usuarios, los roles y los permisos.
Miembro del Buró UJC	Es el responsable de gestionar los comités y los centros.

### 2.7.2 Diagrama de casos de uso del sistema

Es un modelo de las funciones deseadas para el sistema y su entorno, y sirve como contrato entre el cliente y los desarrolladores. Se utiliza como entrada esencial para las actividades de análisis, diseño y prueba. (13) El diagrama donde se representa la relación existente entre los actores y los casos de uso se representa a continuación.



Figura 3 Diagrama de Casos de Usos del Sistema

### 2.7.3 Descripciones abreviadas de los casos de uso del sistema

**Tabla 2.5 Resumen del caso de uso Gestionar Usuario**

CU_1	Gestionar Usuario
<b>Actor</b>	Funcionario de Gestión de Usuario
<b>Descripción</b>	El caso de uso se inicia cuando el Funcionario de Gestión de Usuario decide Crear un nuevo usuario, Modificar o Eliminar uno existente. Este ejecuta una de estas opciones y finaliza así el caso de uso.
<b>Referencia</b>	RF 1, RF 2, RF 3

**Tabla 2.6 Resumen del caso de uso Autenticar**

CU_2	Autenticar
<b>Actor</b>	Usuario
<b>Descripción</b>	El caso de uso inicia cuando algún usuario desea llevar a cabo una operación en la aplicación. Permite al usuario autenticarse para tener acceso al sistema y finaliza así el caso de uso.
<b>Referencia</b>	RF 4

**Tabla 2.7 Resumen del caso de uso Gestionar Comité**

CU_3	Gestionar Comité
<b>Actor</b>	Miembro del Buró UJC
<b>Descripción</b>	El caso de uso inicia cuando el Miembro del Buró UJC decide Crear un nuevo comité o Modificar, Activar y Desactivar un comité existente. El Miembro del Buró UJC ejecuta una de estas opciones y finaliza así el caso de uso.
<b>Referencia</b>	RF 5, RF 6

**Tabla 2.8 Resumen del caso de uso Crear Universo Juvenil**

CU_4	Crear Universo Juvenil
<b>Actor</b>	Funcionario de Procesos Políticos
<b>Descripción</b>	El caso de uso inicia cuando el Funcionario de Procesos Políticos desea insertar un nuevo miembro al universo juvenil de un comité de base, este ejecuta las operaciones necesarias y el sistema inserta a la persona como parte de un universo juvenil de un comité de base, finalizando así el caso de uso.
<b>Referencia</b>	RF 8

**Tabla 2.9 Resumen del caso de uso Gestionar Universo Juvenil**

CU_5	Gestionar Universo Juvenil
<b>Actor</b>	Funcionario de Procesos Políticos
<b>Descripción</b>	El caso de uso inicia cuando el Funcionario de Procesos Políticos desea modificar los datos de un miembro del universo juvenil o cuando este desea eliminar a uno existente, este ejecuta las operaciones necesarias y el sistema actualiza los datos del miembro del universo juvenil o elimina a un miembro del sistema, finalizando así el caso de uso.
<b>Referencia</b>	RF 9, RF 10

**Tabla 2.10 Resumen del caso de uso Gestionar Crecimiento**

CU_6	Gestionar Crecimiento
<b>Actor</b>	Funcionario de Procesos Políticos
<b>Descripción</b>	El caso de uso inicia cuando el Funcionario de Procesos Políticos le inicia el proceso de crecimiento a un miembro del universo juvenil, en el se recogen los pasos que se siguen en el crecimiento; de los cuales una vez terminados se recoge su fecha de cumplimiento. El caso de uso termina cuando son completados todos los pasos (queriendo decir que ingresa a la UJC) o cuando se acoge al principio de voluntariedad (en este caso no ingresa a la UJC).
<b>Referencia</b>	RF 11

**Tabla 2.11 Resumen del caso de uso Crear Expediente**

CU_7	Crear Expediente
<b>Actor</b>	Funcionario de Documentación y Control
<b>Descripción</b>	El caso de uso inicia cuando el Funcionario de Documentación y Control solicita crear un nuevo expediente a través de algún tipo de alta, este ejecuta las operaciones necesarias y el sistema inserta un nuevo expediente, finalizando así el caso de uso.
<b>Referencia</b>	RF 12

**Tabla 2.12 Resumen del caso de uso Realizar Alta por Crecimiento**

CU_8	Realizar Alta por Crecimiento
<b>Actor</b>	Funcionario de Documentación y Control
<b>Descripción</b>	El caso de uso inicia cuando el Funcionario de Documentación y Control selecciona alta por crecimiento, este ejecuta las operaciones necesarias y el sistema inserta un nuevo militante y le crea el expediente. Finalizando así el caso de uso.
<b>Referencia</b>	RF 14

**Tabla 2.13 Resumen del caso de uso Realizar Baja Natural**

CU_9	Realizar Baja Natural
<b>Actor</b>	Funcionario de Documentación y Control
<b>Descripción</b>	El caso de uso inicia cuando el Funcionario de Documentación y Control selecciona baja natural, este ejecuta las operaciones necesarias y el sistema le da de baja al militante, finalizando así el caso de uso.
<b>Referencia</b>	RF 20

**Tabla 2.14 Resumen del caso de uso Realizar Alta por Ajuste**

CU_10	Realizar Alta por Ajuste
<b>Actor</b>	Funcionario de Documentación y Control
<b>Descripción</b>	El caso de uso inicia cuando el Funcionario de Documentación y Control selecciona alta por ajuste, este ejecuta las operaciones necesarias y el sistema permite crear un expediente al militante, o asignarle al militante un comité de base, finalizando así el caso de uso.
<b>Referencia</b>	RF 15

**Tabla 2.15 Resumen del caso de uso Realizar Alta por Traslado Externo**

CU_11	Realizar Alta por Traslado Externo
<b>Actor</b>	Funcionario de Documentación y Control
<b>Descripción</b>	El caso de uso inicia cuando el Funcionario de Documentación y Control selecciona alta por traslado externo, este ejecuta las operaciones necesarias y el sistema permite insertar un nuevo militante y crearle el expediente correspondiente. Finalizando así el caso de uso.
<b>Referencia</b>	RF 17

**Tabla 2.16 Resumen del caso de uso Realizar Baja por Defunción**

CU_12	Realizar Baja por Defunción
<b>Actor</b>	Funcionario de Documentación y Control
<b>Descripción</b>	El caso de uso inicia cuando el Funcionario de Documentación y Control selecciona baja por defunción, este ejecuta las operaciones necesarias y el sistema le da de baja al militante, finalizando así el caso de uso.
<b>Referencia</b>	RF 21

**Tabla 2.17 Resumen del caso de uso Traslado Interno**

CU_13	Traslado Interno
<b>Actor</b>	Funcionario de Documentación y Control
<b>Descripción</b>	El caso de uso inicia cuando el Funcionario de Documentación y Control selecciona alta por traslado interno, este ejecuta las operaciones necesarias y el sistema da de baja al militante del comité de base en el que se encuentre militando e inmediatamente lo incorpora en un nuevo comité de base, finalizando así el caso de uso.
<b>Referencia</b>	RF 16

**Tabla 2.18 Resumen del caso de uso Buscar Militante**

CU_14	Buscar Militante
<b>Actor</b>	Funcionario Documentación y Control.
<b>Descripción</b>	El caso de uso inicia cuando se selecciona buscar a un militante. Se introduce el criterio de búsqueda (nombre del militante) y el sistema muestra un listado con: los nombres de los militantes correspondientes al criterio introducido, el comité al que pertenecen y la funcionalidad que se pueda realizar sobre ese militante. Finalizando así el caso de uso.
<b>Referencia</b>	RF 7

**Tabla 2.19 Resumen del caso de uso Realizar Baja por Traslado Externo**

CU_15	Realizar Baja por Traslado Externo
<b>Actor</b>	Funcionario de Documentación y Control
<b>Descripción</b>	El caso de uso inicia cuando el Funcionario de Documentación y Control selecciona baja por traslado externo, este ejecuta las operaciones necesarias y el sistema da de baja al militante, finalizando así el caso de uso.
<b>Referencia</b>	RF 18



**Tabla 2.20 Resumen del caso de uso Realizar Baja por Ajuste**

CU_16	Realizar Baja por Ajuste
<b>Actor</b>	Funcionario de Documentación y Control
<b>Descripción</b>	El caso de uso inicia cuando el Funcionario de Documentación y Control selecciona baja por ajuste, este ejecuta las operaciones necesarias y el sistema le da de baja al militante, finalizando así el caso de uso.
<b>Referencia</b>	RF 19

**Tabla 2.21 Resumen del caso de uso Gestionar Centro**

CU_17	Gestionar Centro
<b>Actor</b>	Miembro del Buró UJC
<b>Descripción</b>	El caso de uso se inicia cuando el Miembro del Buró UJC decide crear un nuevo centro o modificar un centro ya existente, este ejecuta las operaciones necesarias y el sistema crea o actualiza un centro, finalizando así el caso de uso.
<b>Referencia</b>	RF 22, RF 23

**Tabla 2.22 Resumen del caso de uso Modificar Expediente**

CU_18	Modificar Expediente
<b>Actor</b>	Funcionario de Documentación y Control
<b>Descripción</b>	El caso de uso inicia cuando el Funcionario de Documentación y Control solicita Modificar un expediente existente, este ejecuta las operaciones necesarias y el sistema actualiza los cambios realizados sobre el expediente, finalizando así el caso de uso.
<b>Referencia</b>	RF 13

**Tabla 2.23 Resumen del caso de uso Gestionar Cargo**

CU_19	Gestionar Cargo
<b>Actor</b>	Funcionario de Documentación y Control
<b>Descripción</b>	El caso de uso se inicia cuando el Funcionario de Documentación y Control decide crear un nuevo cargo o modificar un cargo ya existente, este ejecuta las operaciones necesarias y el sistema crea o actualiza un cargo, finalizando así el caso de uso.
<b>Referencia</b>	RF 24, RF 25

**Tabla 2.24 Resumen del caso de uso Gestionar Misión Internacionalista**

CU_20	Gestionar Misión Internacionalista
<b>Actor</b>	Funcionario de Documentación y Control
<b>Descripción</b>	El caso de uso se inicia cuando el Funcionario de Documentación y Control decide crear una nueva misión o modificar una misión ya existente, este ejecuta las operaciones necesarias y el sistema crea o modifica una misión, finalizando así el caso de uso.
<b>Referencia</b>	RF 26, RF 27

**Tabla 2.25 Resumen del caso de uso Gestionar Roles**

CU_21	Gestionar Roles
<b>Actor</b>	Funcionario de Gestión de Usuarios.
<b>Descripción</b>	El caso de uso se inicia cuando el Funcionario de Gestión de Usuarios decide crear un nuevo rol o modificar uno existente, este ejecuta las operaciones necesarias y el sistema crea o modifica un rol, finalizando así el caso de uso.
<b>Referencia</b>	RF 28, RF 29

**Tabla 2.26 Resumen del caso de uso Gestionar Permisos**

CU_22	Gestionar Permisos
<b>Actor</b>	Funcionario de Gestión de Usuarios.
<b>Descripción</b>	El caso de uso se inicia cuando el Funcionario de Gestión de Usuarios decide crear un nuevo permiso o modificar uno existente, este ejecuta las operaciones necesarias y el sistema crea o modifica un permiso, finalizando así el caso de uso.
<b>Referencia</b>	RF 30, RF 31

### 2.7.4 Casos de uso por ciclo

Basado en las características de RUP, se hizo una división de los casos de uso en 3 ciclos de desarrollo. A continuación se muestra una tabla con el nombre de cada caso de uso, el ciclo al que corresponde y la justificación de cada uno.

**Tabla 2.27 Casos de uso por ciclo**

Ciclo	Nombre de caso de uso	Justificación de la selección
1	Autenticar	Son los casos de usos base del sistema para que se puedan llevar a cabo los procesos de la organización.
	Gestionar Usuario	
	Gestionar Comité	
	Gestionar Centro	
	Gestionar Roles	
	Gestionar Permisos	
2	Crear Universo Juvenil	Son los casos de usos de prioridad crítica que responden a las funcionalidades vitales para que la organización pueda gestionar sus procesos.
	Gestionar Universo Juvenil	
	Gestionar Crecimiento	
	Realizar Alta por Ajuste	
	Realizar Alta por Traslado Externo	
	Realizar Alta por Crecimiento	

	Crear Expediente	
	Modificar Expediente	
	Gestionar Cargos	
	Gestionar Misión Internacionalista	
	Buscar Militante	
	Traslado Interno	
3	Realizar Baja por Defunción	Son los casos de usos que permiten dar continuidad a los procesos de la organización.
	Realizar Baja por Ajuste	
	Realizar Baja Natural	
	Realizar Baja por Traslado Externo	

### 2.7.5 Expansión de los Casos de Uso

Mediante los casos de uso expandidos se describe paso a paso la secuencia de eventos que los actores utilizan para completar un proceso a través del sistema. En el [anexo 2](#) se encuentran las descripciones detalladas de los casos de usos del sistema.

## **2.8 Conclusiones**

En este capítulo se hizo una descripción de la solución propuesta, obteniéndose a partir del análisis de los procesos del negocio plasmados en las descripciones textuales, un listado con las funciones que debe tener el sistema, los cuales se representaron mediante un conjunto de diagramas de casos de uso. Partiendo de este punto se puede empezar a construir el sistema, tratando de que se cumplan todos los requerimientos y las funciones que se han considerado necesarias en este capítulo.

## **Capítulo 3 Análisis y Diseño del Sistema**

### **3.1 Introducción**

En el presente capítulo se desarrollará el análisis y diseño del sistema donde se comprenden perfectamente los requisitos del software y se transforman en un diseño que indica como debe ser implementado el software.

### **3.2 Modelo de Análisis**

Este ofrece una especificación más precisa de los requisitos, que la obtenida como resultado de la captura de requisitos y los estructura de modo que facilita su comprensión, modificación y mantenimiento. Este modelo se describe utilizando el lenguaje de los desarrolladores y por tanto puede ser utilizado para razonar el funcionamiento interno del sistema.

Las clases que se utilizan para modelar el análisis, se centran en el tratamiento de los requerimientos funcionales y posponen los no funcionales, y se estereotipan de la siguiente manera:

- ✓ Clase interfaz: Modelan la interacción entre el sistema y sus actores.
- ✓ Clase control: Representan coordinación, secuencia, transacciones y control de otros objetos.
- ✓ Clases entidad: Modelan información que posee larga vida y que es a menudo persistente.

#### **3.2.1 Diagrama de clases del análisis**

Un Diagrama de clases del análisis es un artefacto en el que se representan los conceptos en un dominio del problema. Representa las cosas del mundo real, no de la implementación automatizada de estas cosas. A continuación se representan los diagramas de los casos de uso Crear Universo Juvenil y Gestionar Universo Juvenil, los restantes diagramas se pueden encontrar en el [anexo 3](#).



Figura 4 Diagrama de clase del análisis del caso de uso Crear Universo Juvenil



Figura 5 Diagrama de clase del análisis del caso de uso Gestionar Universo Juvenil

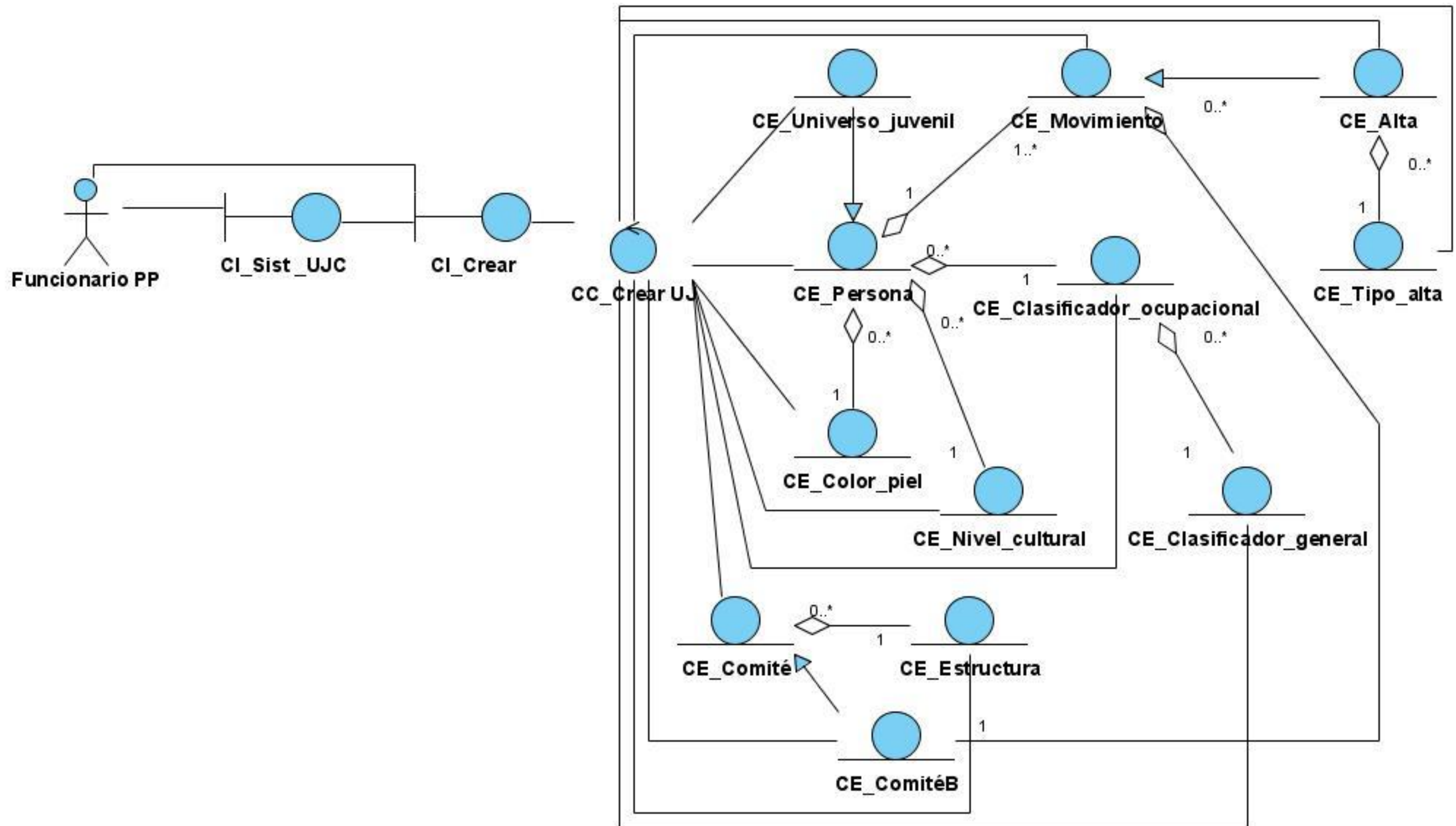

### 3.3 El uso del patrón arquitectónico MVC que Implementa Symfony

Symfony está basado en un patrón clásico del diseño web conocido como arquitectura MVC, que está formado por 3 niveles: (14)

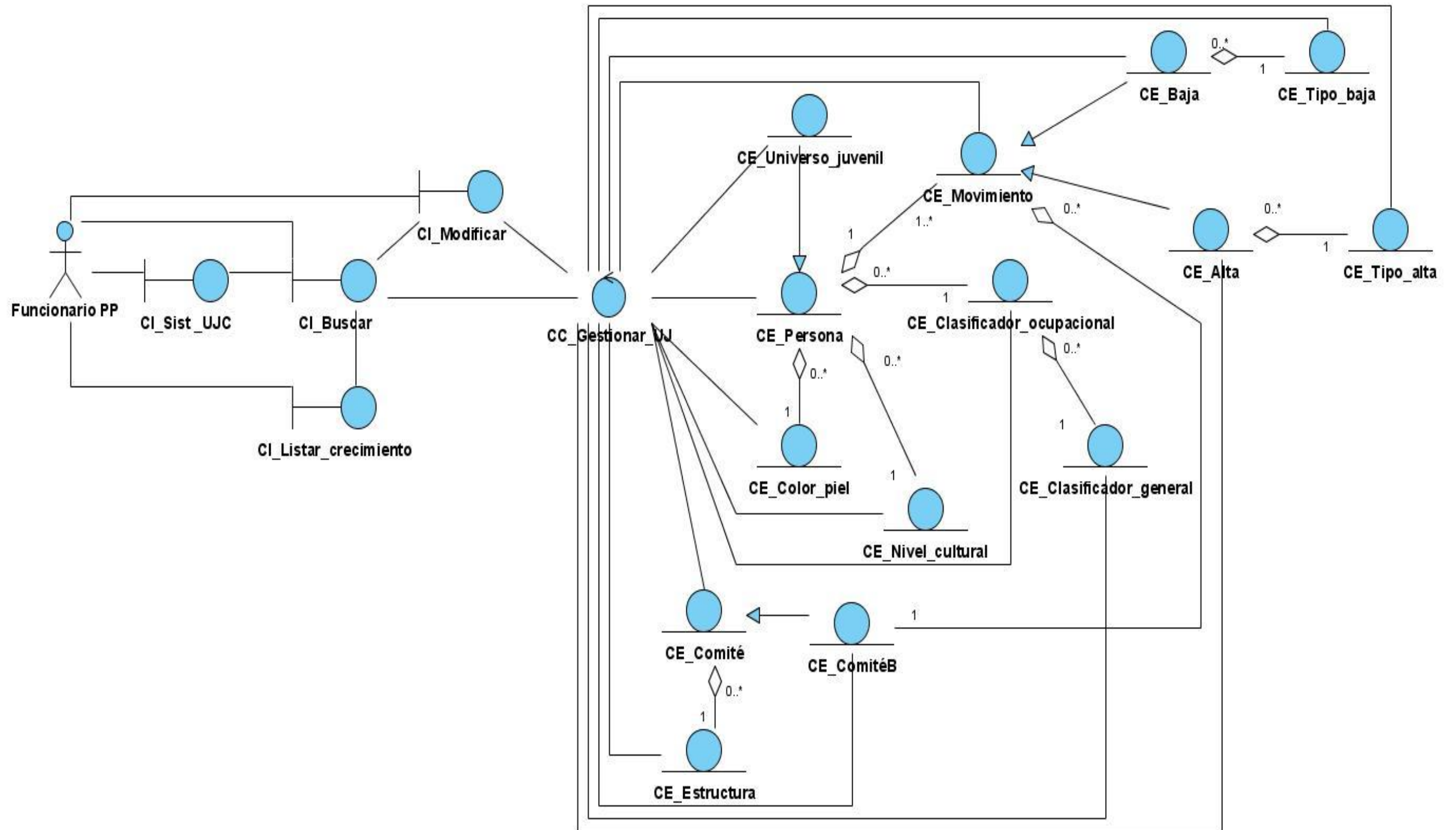
- ✓ El modelo representa la información con la que trabaja la aplicación, es decir, su lógica de negocio.
- ✓ La vista transforma el modelo en una página web que permite al usuario interactuar con ella.
- ✓ El controlador se encarga de procesar las interacciones del usuario y realiza los cambios apropiados en el modelo o en la vista.

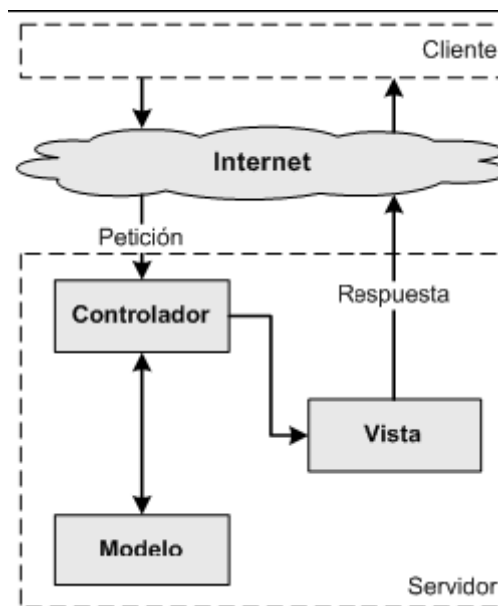

**Figura 6 Patrón Modelo, Vista, Controlador (MVC), definido en la guía definitiva de Symfony**

La arquitectura MVC separa la lógica de negocio (el modelo) y la presentación (la vista) por lo que se consigue un mantenimiento más sencillo de las aplicaciones. El controlador se encarga de aislar al modelo y a la vista de los detalles del protocolo utilizado para las peticiones (HTTP, consola de comandos, email, etc.). El modelo se encarga de la abstracción de la lógica relacionada con los datos, haciendo que la vista y las acciones sean independientes de, por ejemplo, el tipo de gestor de bases de datos utilizado por la aplicación. (14)

La implementación que realiza Symfony de la arquitectura MVC incluye varias clases como son: (14)

- ✓ `sfController` es la clase del controlador. Se encarga de decodificar la petición y transferirla a la acción correspondiente.
- ✓ `sfRequest` almacena todos los elementos que forman la petición (parámetros, cookies, cabeceras, etc.)

- ✓ `sfResponse` contiene las cabeceras de la respuesta y los contenidos. El contenido de este objeto se transforma en la respuesta HTML que se envía al usuario.
- ✓ El singleton de contexto (que se obtiene mediante `sfContext::getInstance()`) almacena una referencia a todos los objetos que forman el núcleo de Symfony y puede ser accedido desde cualquier punto de la aplicación.

Symfony toma lo mejor de la arquitectura MVC y la implementa de forma que el desarrollo de aplicaciones sea rápido y sencillo. Para realizar una página sencilla son necesarios los siguientes componentes: (14)

- ✓ La capa del Modelo
  - Abstracción de la base de datos
  - Acceso a los datos
- ✓ La capa de la Vista
  - Vista
  - Plantilla
  - Layout
- ✓ La capa del Controlador
  - Controlador frontal
  - Acción

El controlador frontal y el layout son comunes para todas las acciones de la aplicación. Se pueden tener varios controladores y varios layouts, pero solamente es obligatorio tener uno de cada. El controlador frontal es un componente que sólo tiene código relativo al MVC, por lo que no es necesario crear uno, ya que Symfony lo genera de forma automática. (14)

Las clases de la capa del modelo también se generan automáticamente, en función de la estructura de datos de la aplicación. La librería Propel se encarga de esta generación automática, ya que crea el esqueleto o estructura básica de las clases y genera automáticamente el código necesario y la abstracción de la base de datos es completamente invisible al programador, ya que la realiza otro componente específico llamado Creole. Así, si se cambia el sistema gestor de bases de datos en

cualquier momento, no se debe reescribir ni una línea de código, ya que tan sólo es necesario modificar un parámetro en un archivo de configuración. (14)

### **3.4 Patrones de diseños**

Un patrón de diseño es una descripción de clases y objetos comunicándose entre sí, adaptada para resolver un problema de diseño general en un contexto particular. (15)

#### **3.4.1 Patrón Creador**

Este patrón permite darle solución al problema de quién es el responsable de crear alguna nueva instancia de alguna clase. Un ejemplo que muestra la aplicación de este patrón es cuando en las clases Actions se crean instancias de las clases modelo. El "action" tiene el Id de una persona y desea ver los datos de la misma, para esto necesita entonces, crear una instancia de esa persona.

#### **3.4.2 Patrón Experto**

En las clases del modelo se encuentran las denominadas "Peer", estas proporcionan los medios necesarios para obtener los registros de las tablas de la base de datos y por tanto deben implementar la responsabilidad de realizar las acciones directamente con ella y aquí es donde se pone de manifiesto el patrón experto, que no es más que determinar cuál es la clase que debe asumir una responsabilidad a partir de la información que posee cada una.

#### **3.4.3 Patrón Controlador, Alta Cohesión**

El controlador se encarga de asignar la responsabilidad de controlar el flujo de eventos del sistema a clases específicas. Este delega en otras clases las actividades con las que mantiene un modelo de alta cohesión.

En Symfony todas las peticiones al sistema son manejadas por un controlador que se divide en varios componentes encargados de la seguridad, validaciones, configuración y enrutamiento, de igual modo se definen las acciones a ejecutar por el sistema en las clases Actions.

#### **3.4.4 Patrón Decorator**

El mismo responde a la necesidad de añadirle dinámicamente funcionalidades a un objeto determinado. En Symfony el archivo layout.php contiene al layout de la página (plantilla global), esta almacena el código HTML que es común a todas las páginas de la aplicación, para no tener que repetirlo en cada una. El contenido de la plantilla se integra en el Layout, o si se mira desde el otro punto de vista, el Layout decora la plantilla. Este comportamiento es una implementación del patrón de diseño llamado "Decorator". (14)

### 3.4.5 Patrón Front Controller

La aplicación de este patrón se manifiesta en la capa de Controladores, donde existe una estructura de clases bien definida. Todas las peticiones web son manejadas por un controlador frontal de la aplicación, que en el caso del framework es el **index.php**. Este es el encargado de despachar las peticiones más que ejecutar la acción que se detecta, permitiendo un mejor control del flujo de eventos del sistema.

### 3.5 Diagrama de clases del diseño

En el diseño se modela el sistema de manera que soporte todos los requisitos, incluyendo los no funcionales. Este modelo se utiliza como una entrada fundamental de las actividades de implementación.

### 3.6 Pautas de Diseño

Para un mejor entendimiento de los diagramas de clases de diseño que se muestran a continuación es necesario que se hagan algunas aclaraciones:

- ✓ El Subsistema Componentes Symfony, está compuesto por los componentes (clases núcleo del framework), que brinda Symfony para su uso, ejemplo security.yml, no se representan porque no es un diagrama de componentes lo que se quiere modelar sino un diagrama de clases del diseño.
- ✓ Se utilizan estereotipos ServerPage para las páginas web que tienen lógica del negocio y estereotipos normal para las clases que no son web, sino que son clases.php, ejemplo nombre\_class\_Actions.
- ✓ La relación de dependencia estereotipada con <<include>> entre algunas clases está justificado precisamente por los elementos propios de la programación en PHP: una clase incluye el código de la otra.
- ✓ Entre las clases bases existe una relación de asociación sin navegabilidad porque cualquiera de las dos puede crear instancias de la otra. Y la multiplicidad expresa que una instancia de la clase Base\_nombre\_Peer puede crear de 1 a varias instancias de la clase Base\_nombre cuando se ejecuta.

Se usan paquetes para distribuir y mostrar cuáles clases tienen cada responsabilidad del patrón Modelo-Vista-Controlador. A continuación se muestran los diagramas de clases del diseño para los casos de uso del sistema Crear Universo Juvenil y Gestionar Universo Juvenil. Los restantes diagramas se encuentran en [anexo 4](#).



Figura 7 Diagrama de clases del diseño, caso de uso Crear Universo Juvenil



Figura 8 Diagrama de clases del diseño, caso de uso Crear Universo Juvenil. Paquete Modelo

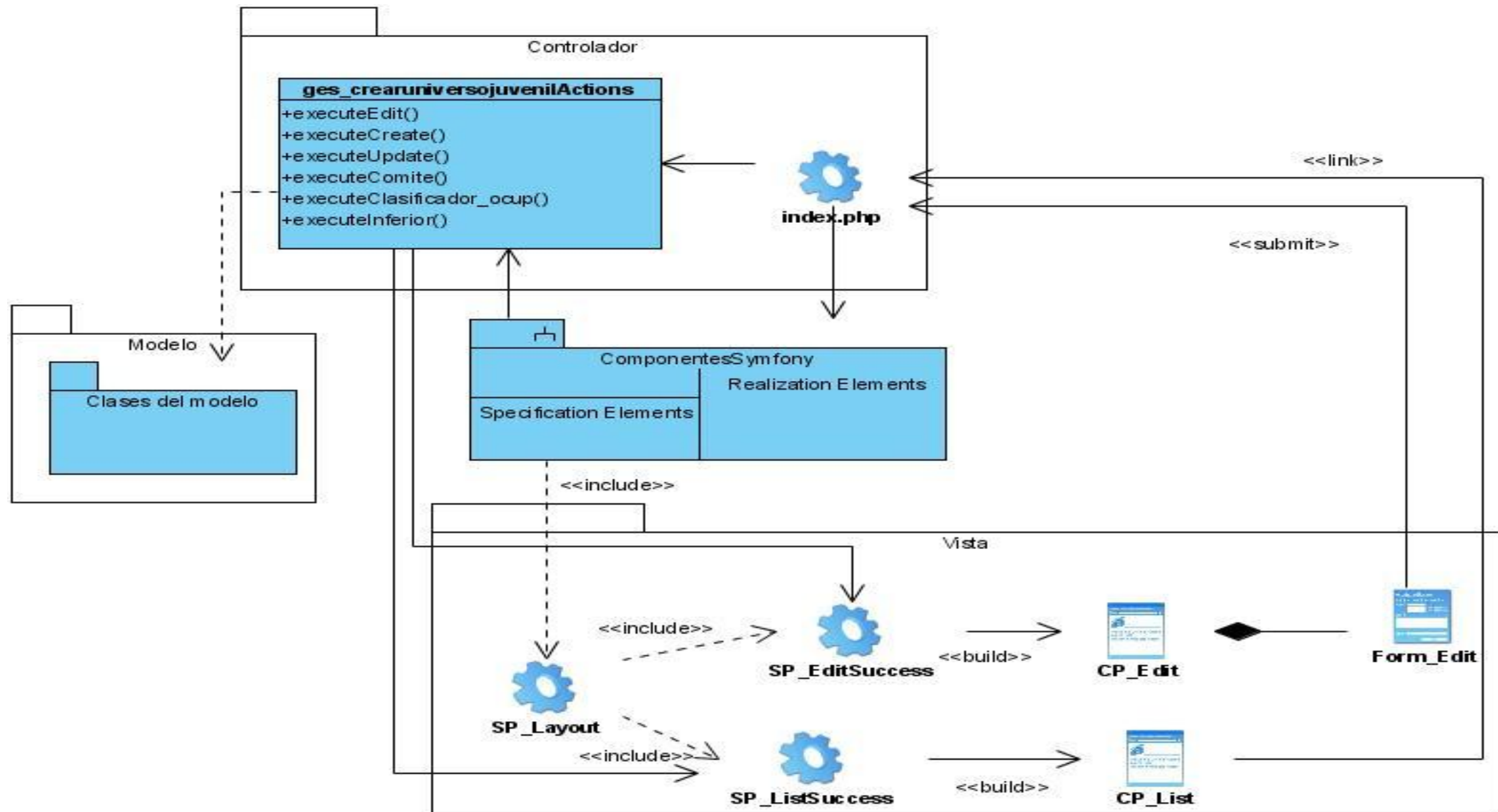

Figura 9 Diagrama de clases del diseño, caso de uso Gestionar Universo Juvenil



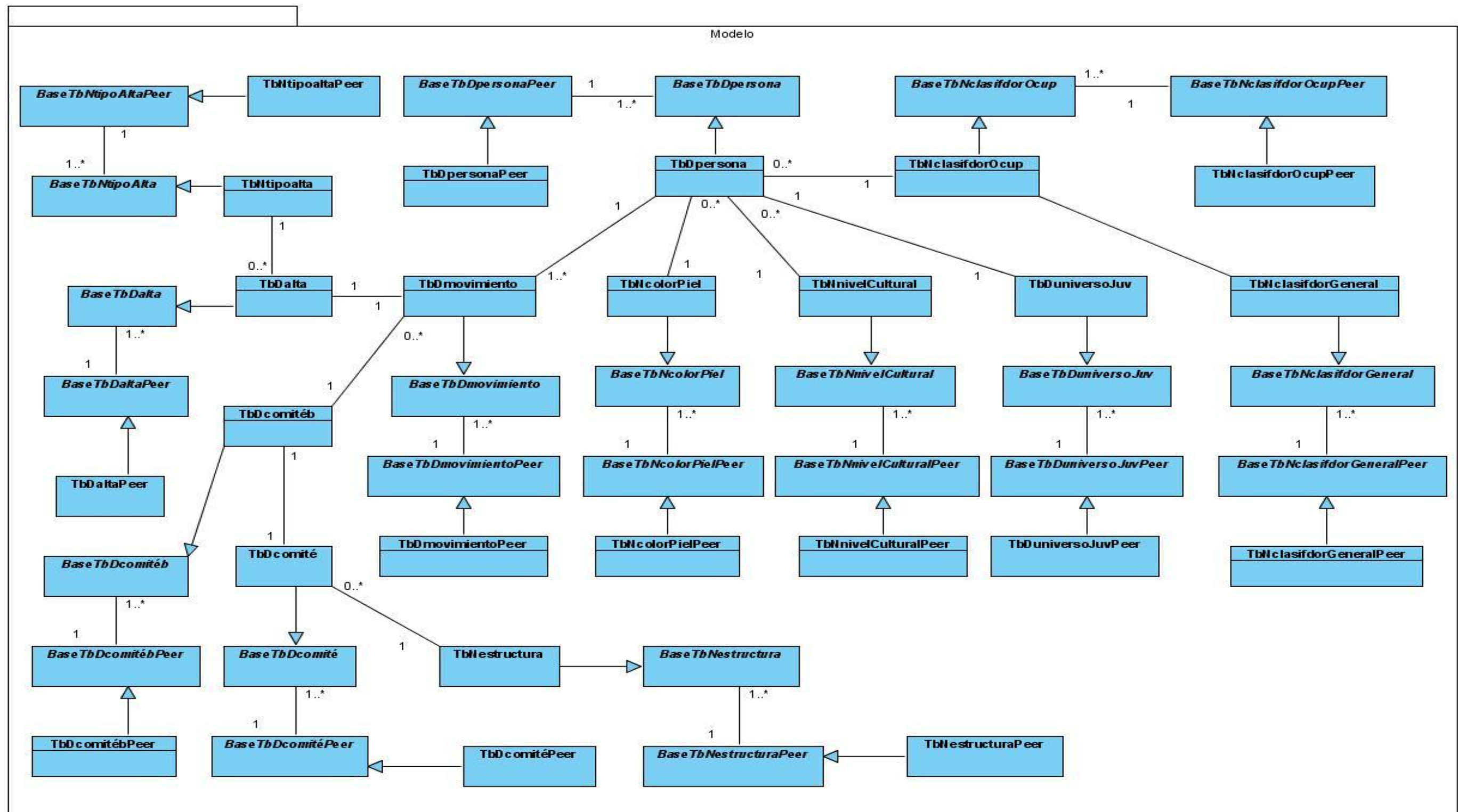

### 3.7 Descripciones de las clases del diseño

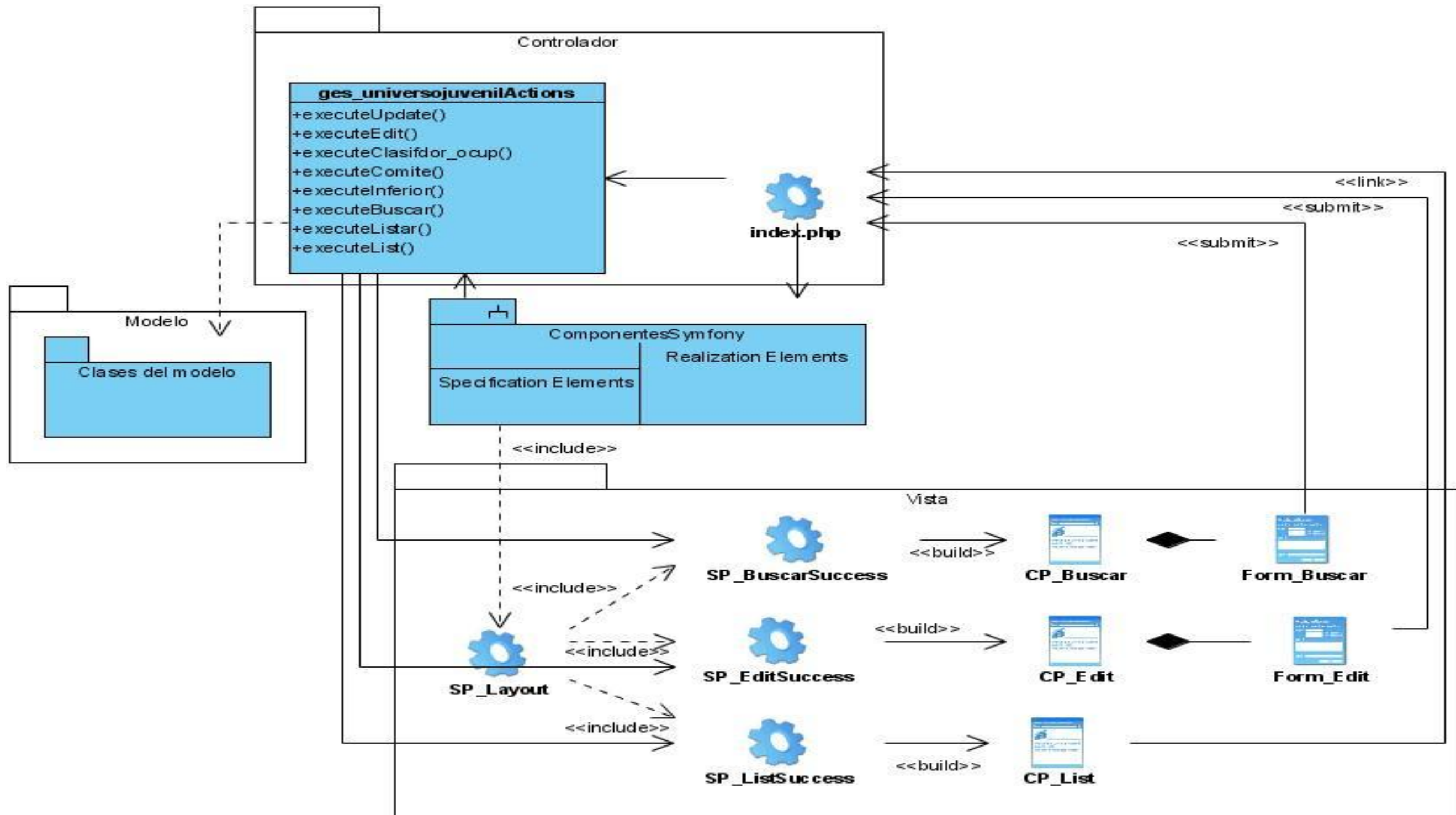
A continuación se presentan las descripciones de las clases del diseño de los casos de uso Crear Universo Juvenil y Gestionar Universo Juvenil. En el [anexo 5](#) se encuentran las restantes descripciones.

**Tabla 3.1 Descripción de las clases del diseño**

Nombre de la Clase	ges_universojuvenilActions
<b>Nombre del método:</b>	executeUpdate()
Descripción:	Este método se encarga de insertar un universo juvenil si no existe en el sistema o modifica los datos de un universo juvenil determinado.
<b>Nombre del método:</b>	executeEdit()
Descripción:	Se encarga de obtener los datos de un miembro del universo juvenil que se va a modificar.
<b>Nombre del método:</b>	executeClasifdor_ocup()
Descripción:	Se encarga de obtener los clasificadores ocupacionales según el clasificador general escogido.
<b>Nombre del método:</b>	executeComite()
Descripción:	Se encarga de obtener los comités según el tipo de estructura.
<b>Nombre del método:</b>	executeBuscar()
Descripción:	Método para mostrar la interfaz con los resultados de la búsqueda de los miembros del universo juvenil.
<b>Nombre del método:</b>	executeListar()
Descripción:	Obtiene los miembros del universo juvenil cuyo nombre(s) y apellido(s) coinciden con el criterio de búsqueda introducido.
<b>Nombre del método:</b>	executeCreate()
Descripción:	Se encarga de crear una entidad vacía de tipo universo juvenil.

### 3.8 Diagrama de interacción

En los diagramas de secuencia se muestran las interacciones entre objetos mediante transferencia de mensajes entre objetos y subsistema. Seguidamente se representan los diagramas correspondientes a los casos de uso Crear Universo Juvenil y Gestionar Universo Juvenil, los restantes diagramas se encuentran en el [anexo 6](#).



Figura 11 Diagrama de secuencia, caso de uso Crear Universo Juvenil



Figura 12 Diagrama de secuencia, caso de uso Gestionar Universo Juvenil. Sección Modificar

### 3.9 Diseño de la Base de Datos

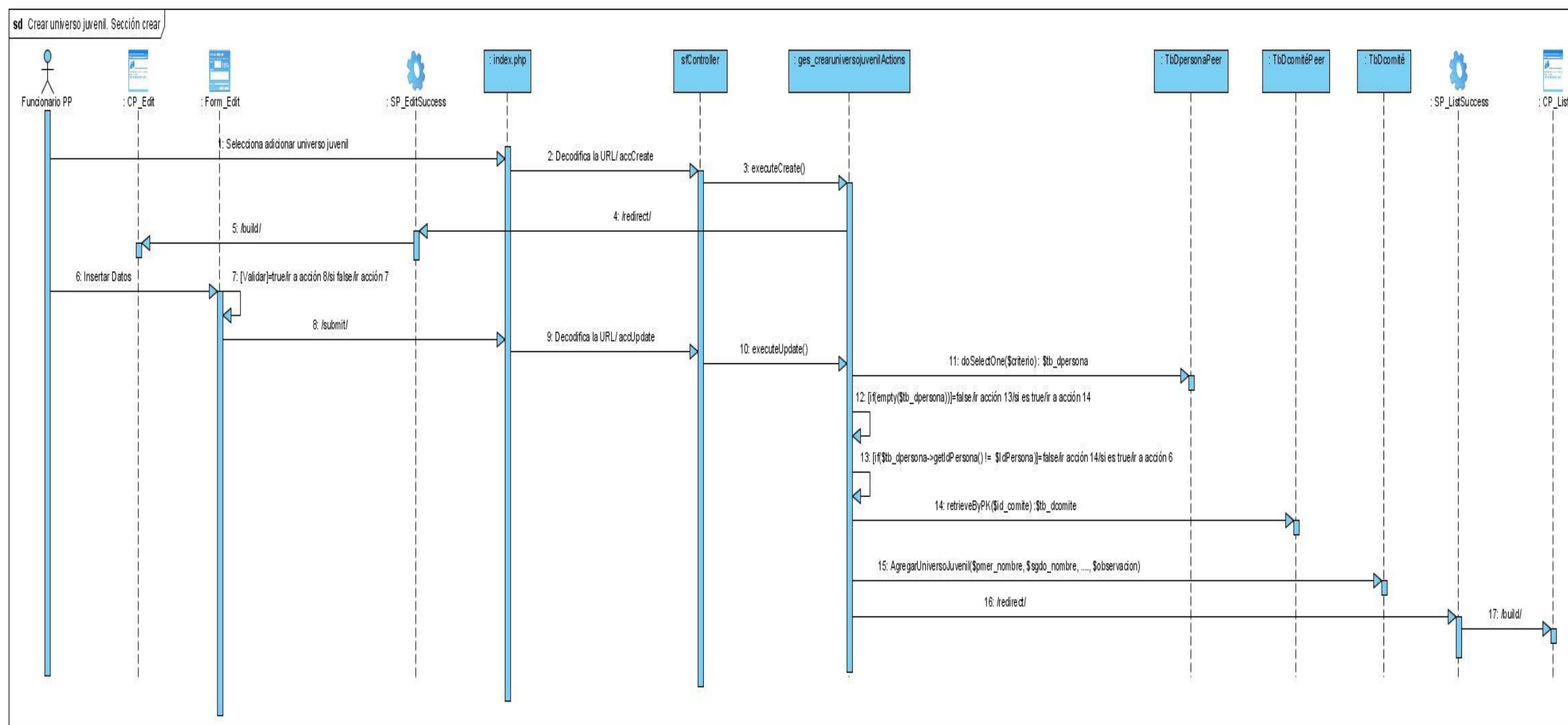
El modelo Entidad/Interrelación (E/R), es un método de diseño de bases de datos, que representa los datos mediante una serie de entidades que disponen de atributos. El resultado de este proceso es una base de datos normalizada que facilita el acceso a los datos y evita su duplicado. A continuación se expone el diagrama de entidad relación.

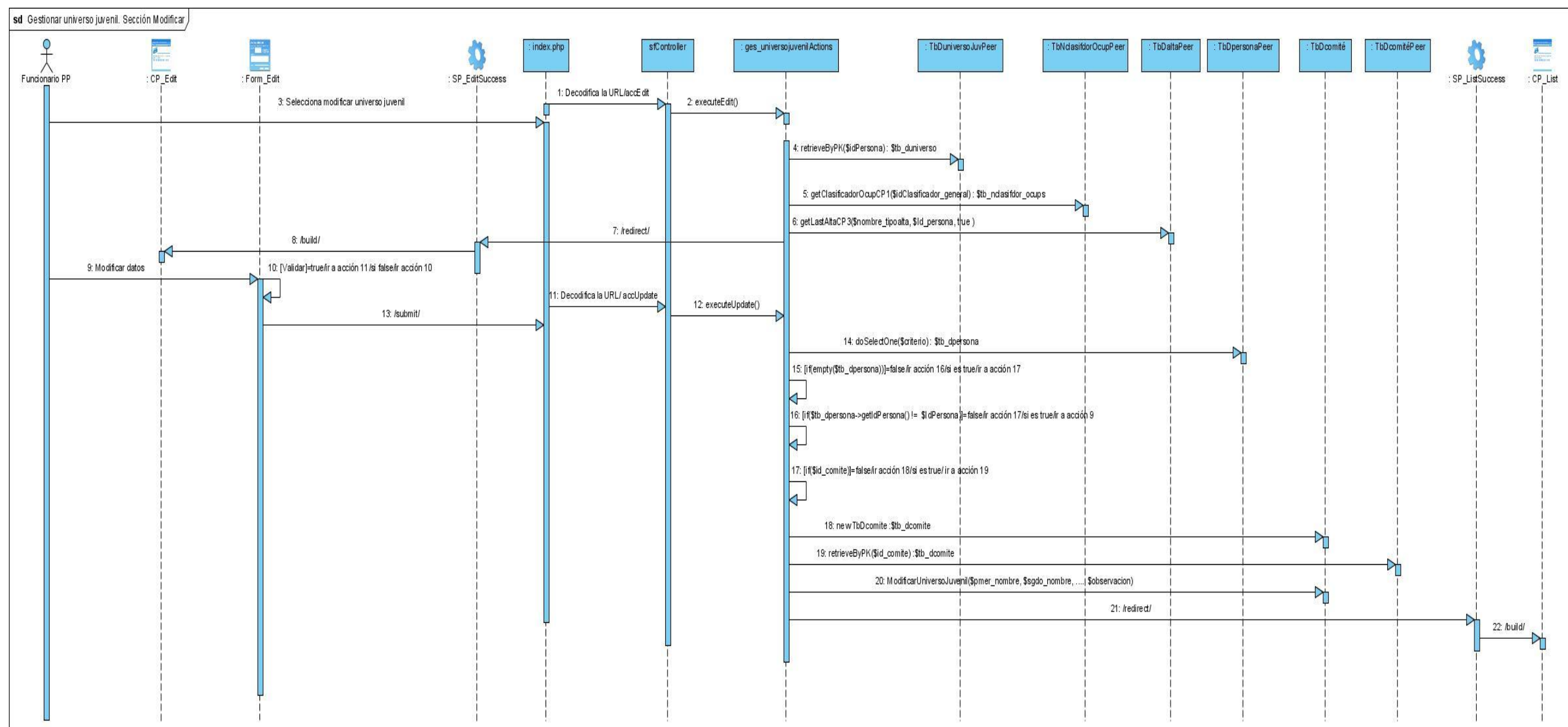

Figura 13 Diagrama entidad relación



Figura 14 Diagrama entidad relación (continuación)

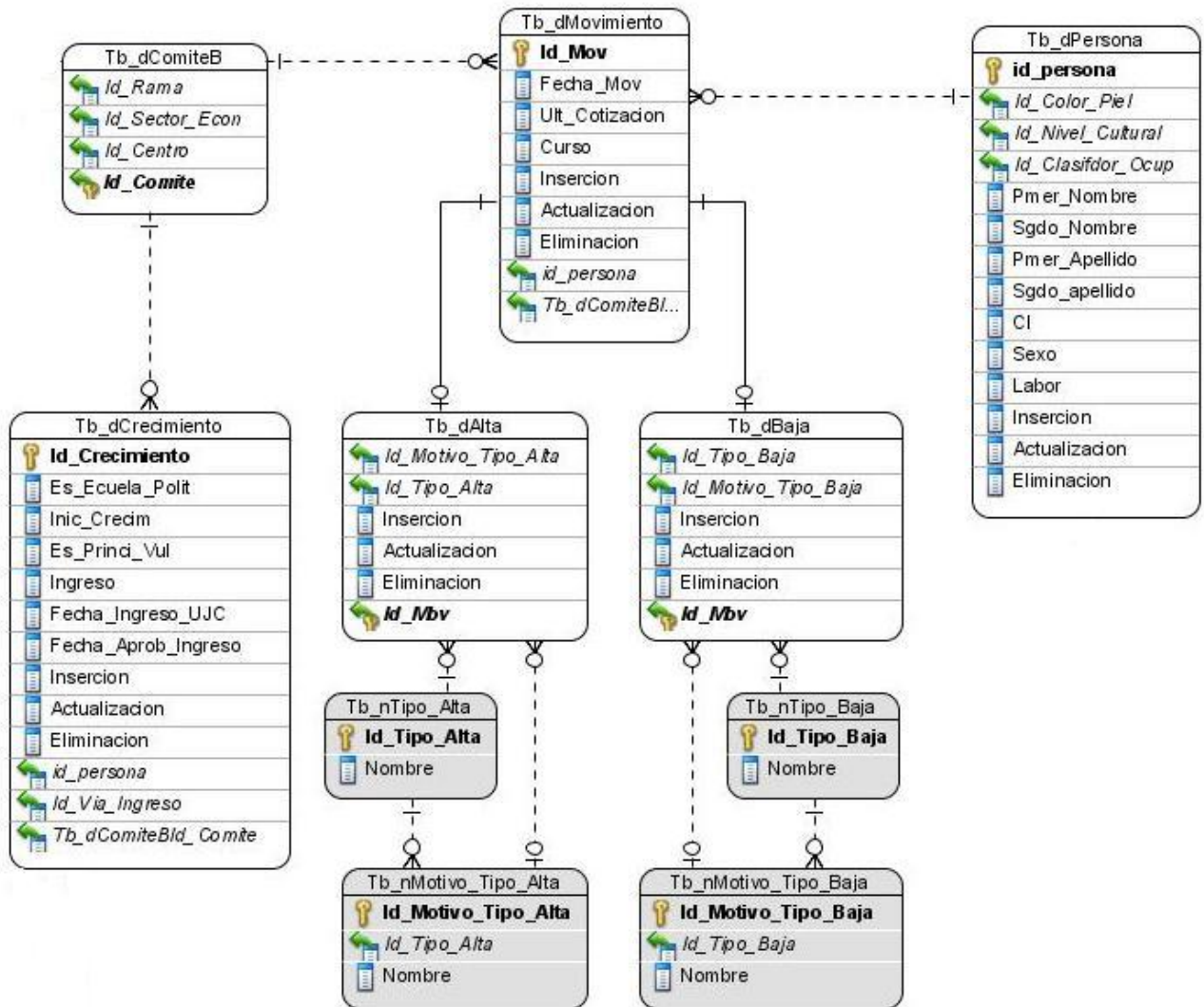

Figura 15 Diagrama entidad relación (continuación)

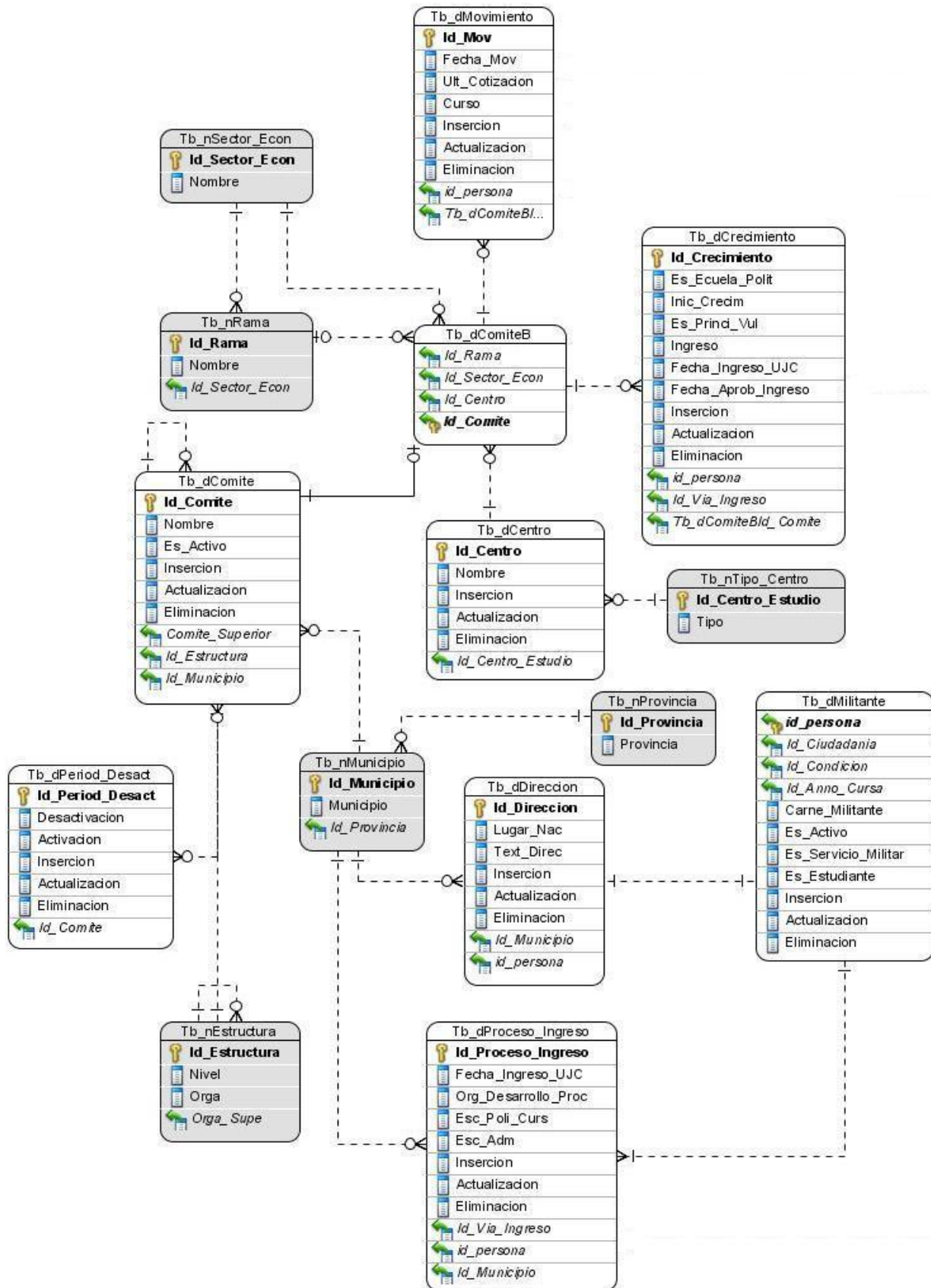

Figura 16 Diagrama entidad relación (continuación)

### 3.10 Descripción de las tablas de la base de datos

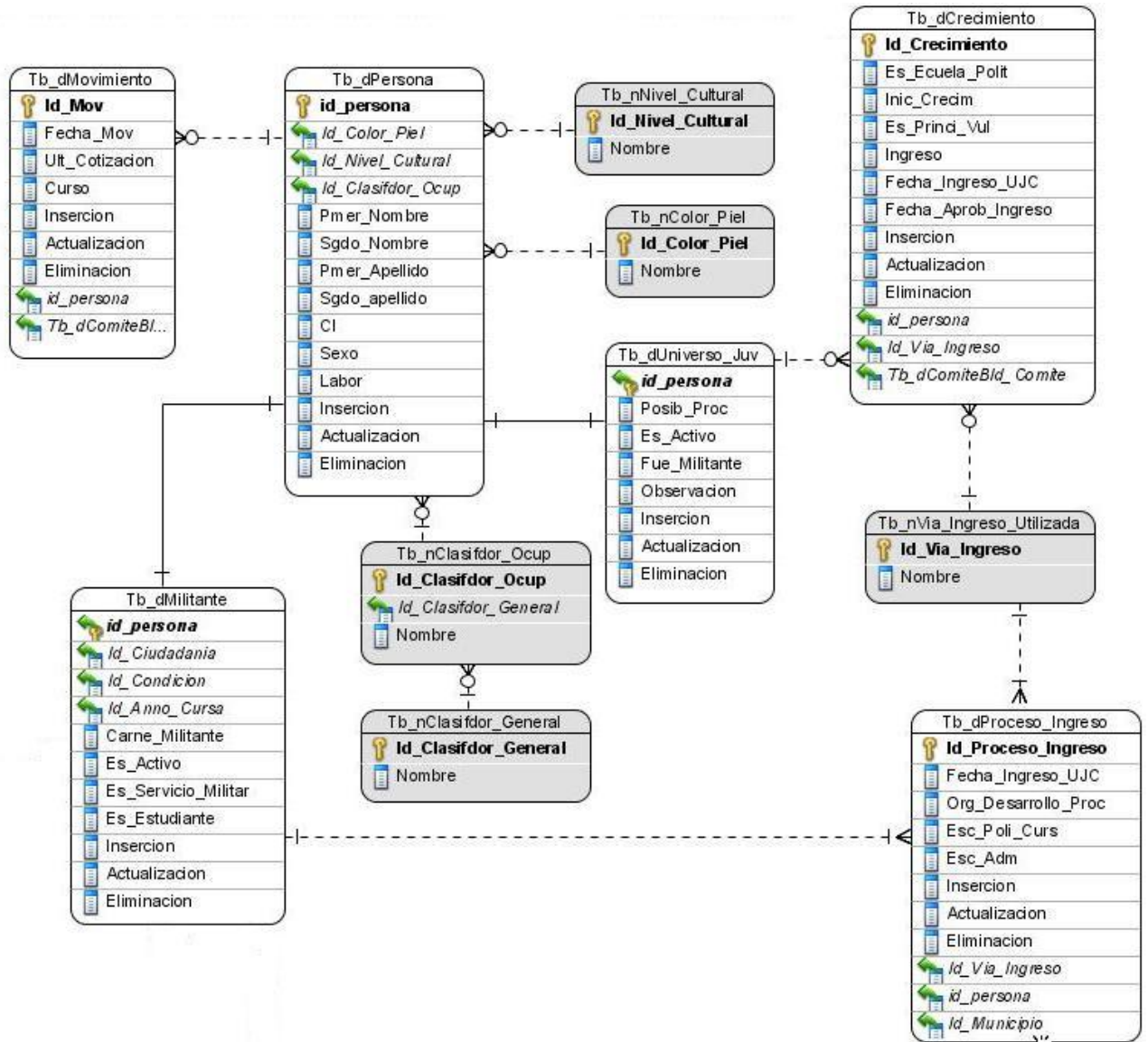
En el [Anexo 7](#) se muestran las descripciones de las restantes tablas de la base de datos.

**Tabla 3.2 Descripción de la tabla Tb\_dCrecimiento**

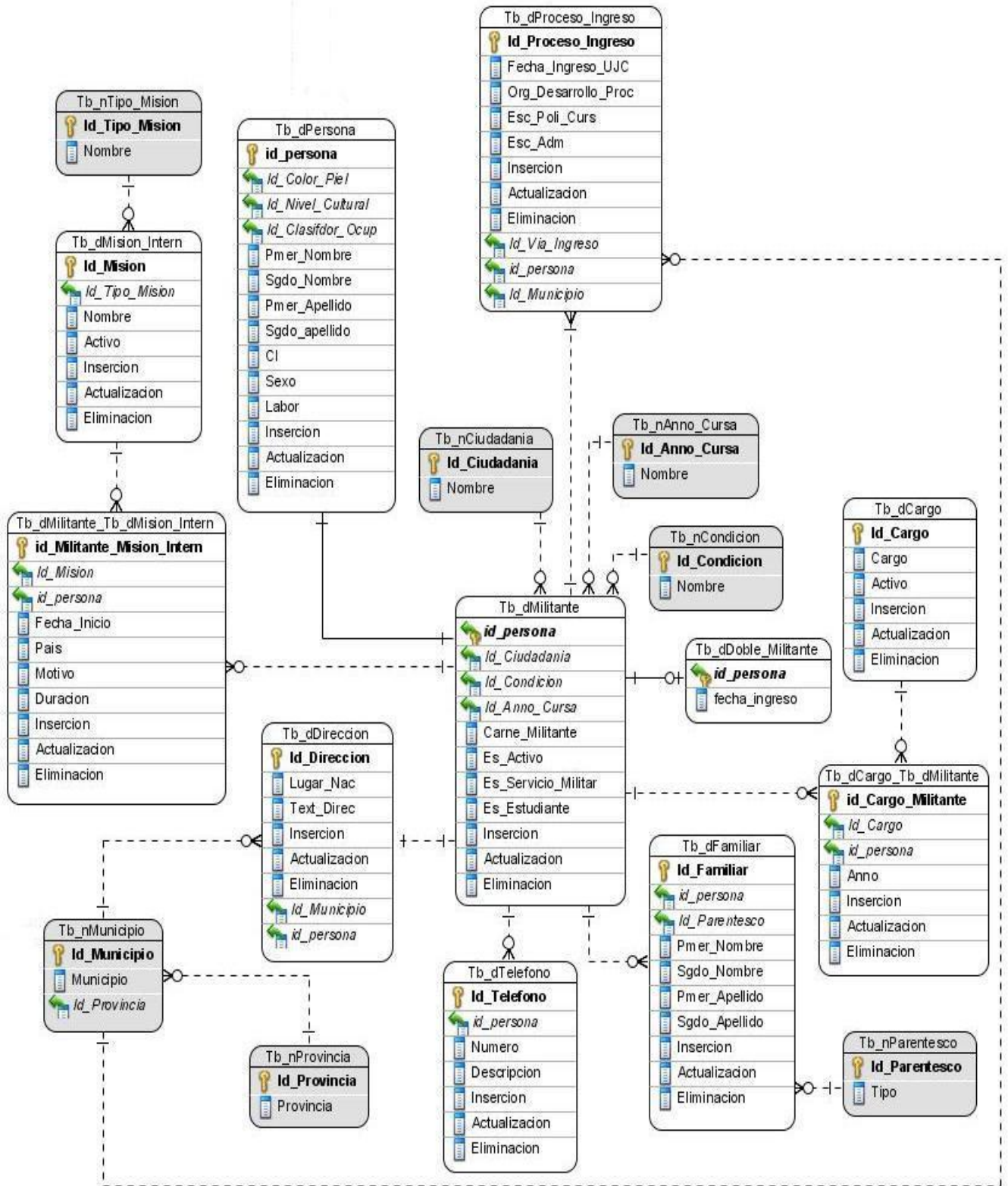
Nombre	Descripción			
Tb_dCrecimiento	Guarda información de todos los crecimientos realizados al Universo Juvenil			
Atributo	Tipo	PK/FK	Null	Descripción
Id_Crecimiento	varchar(34)	PK	No	Identificador principal del crecimiento.
id_persona	varchar(255)	FK	No	Hace referencia al identificador de la persona a la cual se le realiza un crecimiento.
Id_Via_Ingreso	int4(0)	FK	Si	Hace referencia al identificador de la vía de ingreso por la cual se le realiza el crecimiento
Id_Comite	varchar(34)	FK	Si	Hace referencia al identificador del comité por el cual se le realiza el crecimiento al miembro del universo juvenil.
Es_Ecuella_Polit	date(0)		Si	Hace referencia a la fecha en la que cursa escuela política
Inic_Crecim	date(0)		Si	Hace referencia a la fecha en la que se inicia el proceso.
Es_Princi_Vul	date(0)		Si	Hace referencia a la fecha en la que se acoge al principio de voluntariedad.
Ingreso	bool(0)		Si	Expresa a través de verdadero o falso si al miembro del universo juvenil se le aprueba el proceso de ingreso a las filas de la UJC
Fecha_Ingreso_UJC	date(0)		Si	Hace referencia a la fecha de ingreso a las filas de la UJC
Fecha_Aprob_Ingreso	date(0)		Si	Hace referencia a la fecha de aprobación de ingreso a las filas de la UJC.



Insercion	bool(0)		No	Expresa a través de verdadero o falso si se creó el objeto Crecimiento.
Actualizacion	bool(0)		No	Expresa a través de verdadero o falso si se modificó el objeto Crecimiento
Eliminacion	bool(0)		No	Expresa a través de verdadero o falso si se eliminó el objeto Crecimiento

**Tabla 3.3 Descripción de la tabla Tb\_dMovimiento**

Nombre	Descripción			
Tb_dMovimiento	Guarda información referente a los movimientos de una persona.			
Atributo	Tipo	PK/FK	Null	Descripción
Id_Mov	varchar(34)	PK	No	Identificador principal del movimiento.
id_persona	varchar(255)	FK	Si	Hace referencia al identificador de la persona a la cual se le realiza un movimiento.
Id_Comite	varchar(34)	FK	No	Hace referencia al identificador del comité por el cual se realiza el movimiento.
Fecha_Mov	date(0)		No	Hace referencia a la fecha del movimiento.
Ult_Cotizacion	date(0)		Si	Hace referencia a la fecha del último mes que cotizó el militante.
Curso	varchar(255)		No	Hace referencia al curso escolar en el cual se realizo un movimiento. Ej. 2008-2009
Insercion	bool(0)		No	Expresa a través de verdadero o falso si se creó el objeto Movimiento.
Actualizacion	bool(0)		No	Expresa a través de verdadero o falso si se modificó el objeto

				Movimiento.
Eliminacion	bool(0)		No	Expresa a través de verdadero o falso si se eliminó el objeto Movimiento.

**Tabla 3.4 Descripción de la tabla Tb\_dPersona**

Nombre	Descripción			
Tb_dPersona	Guarda información de las personas.			
Atributo	Tipo	PK/FK	Null	Descripción
id_persona	varchar(255)	PK	No	Identificador principal de la persona.
Id_Color_Piel	int4(0)	FK	No	Hace referencia al identificador del color de la piel de la persona.
Id_Nivel_Cultural	int4(0)	FK	No	Hace referencia al identificador del nivel cultural de la persona.
Id_Clasifdor_Ocup	varchar(255)	FK	Si	Hace referencia al identificador del clasificador ocupacional de la persona.
Pmer_Nombre	varchar(255)		No	Hace referencia al primer nombre de la persona
Sgdo_Nombre	varchar(255)		Si	Hace referencia al segundo nombre de la persona
Pmer_Apellido	varchar(255)		No	Hace referencia al primer apellido de la persona
Sgdo_apellido	varchar(255)		No	Hace referencia al segundo apellido de la persona
CI	varchar(11)		No	Hace referencia al carné de identidad de la persona
Sexo	char(1)		No	Hace referencia al sexo de la persona
Labor	varchar(255)		No	Hace referencia a la labor de la persona
Insercion	bool(0)		No	Expresa a través de verdadero o falso si se creó el objeto Persona.

Actualizacion	bool(0)		No	Expresa a través de verdadero o falso si se modificó el objeto Persona.
Eliminacion	bool(0)		No	Expresa a través de verdadero o falso si se eliminó el objeto Persona.

**Tabla 3.5 Descripción de la tabla Tb\_dComiteB**

Nombre	Descripción			
Tb_dComiteB	Guarda información de los Comités que sean Comité de Base Independientes o Comité de Base.			
Atributo	Tipo	PK/FK	Null	Descripción
Id_Comite	varchar(34)	PK/FK	No	Identificar principal del Comité de Base y de Comité de Base independiente.
Id_Rama	int4(0)	FK	Si	Hace referencia al identificador de la rama del Comité de Base o del Comité de Base independiente.
Id_Sector_Econ	int4(0)	FK	Si	Hace referencia al identificador del sector de la economía del Comité de Base o del Comité de Base independiente.
Id_Centro	varchar(255)	FK	Si	Hace referencia al identificador del centro del Comité de Base o del Comité de Base independiente.

Tabla 3.6 Descripción de la tabla Tb\_dUniverso\_Juv

Nombre	Descripción			
Tb_dUniverso_Juv	Guarda la información referente al Universo Juvenil.			
Atributo	Tipo	PK/FK	Null	Descripción
id_persona	varchar(255)	PK/FK	No	Identificador principal de la persona que es universo juvenil.
Posib_Proc	bool(0)		No	Expresa a través de verdadero o falso si el miembro del universo juvenil puede ser procesado o no.
Es_Activo	bool(0)		Si	Expresa a través de verdadero o falso si esta activa o no la persona como miembro del universo juvenil.
Fue_Militante	bool(0)		No	Expresa a través de verdadero o falso si el miembro del universo juvenil fue alguna vez militante.
Observacion	text(0)		Si	Hace referencia a alguna observación que se le quiera hacer a la persona.
Insercion	bool(0)		No	Expresa a través de verdadero o falso si se creó el objeto Universo Juvenil.
Actualizacion	bool(0)		No	Expresa a través de verdadero o falso si se modificó el objeto Universo Juvenil.
Eliminacion	bool(0)		No	Expresa a través de verdadero o falso si se eliminó el objeto Universo Juvenil.

**Tabla 3.7 Descripción de la tabla Tb\_dCentro**

Nombre	Descripción			
Tb_dCentro	Guarda información referente a los centros.			
Atributo	Tipo	PK/FK	Null	Descripción
Id_Centro	varchar(255)	PK	No	Identificar principal del centro.
Id_Centro_Estudio	int4(0)	FK	Si	Hace referencia al tipo de centro.
Nombre	varchar(255)		No	Hace referencia al nombre del centro
Insercion	bool(0)		Si	Expresa a través de verdadero o falso si se creó el objeto Centro.
Actualizacion	bool(0)		Si	Expresa a través de verdadero o falso si se modificó el objeto Centro.
Eliminacion	bool(0)		Si	Expresa a través de verdadero o falso si se eliminó el objeto Centro.

**Tabla 3.8 Descripción de la tabla Tb\_dComite**

Nombre	Descripción			
Tb_dComite	Guarda información referente a los comités			
Atributo	Tipo	PK/FK	Null	Descripción
Id_Comite	varchar(34)	PK	No	Identificador principal del comité.
Id_Estructura	int4(0)	FK	Si	Hace referencia al identificador de la estructura que pertenece el comité.
Id_Municipio	int4(255)	FK	No	Hace referencia al identificador del municipio que pertenece el comité.
Comite_Superior	varchar(34)	FK	Si	Hace referencia al comité superior al que pertenece
Nombre	varchar(255)		No	Hace referencia al nombre del Comité
Es_Activo	bool(0)		No	Hace referencia a si el comité esta activo o no

Insercion	bool(0)		No	Expresa a través de verdadero o falso si se creó el objeto Comité.
Actualizacion	bool(0)		No	Expresa a través de verdadero o falso si se modificó el objeto Comité.
Eliminacion	bool(0)		No	Expresa a través de verdadero o falso si se eliminó el objeto Comité.

**Tabla 3.9 Descripción de la tabla Tb\_dAlta**

Nombre	Descripción			
Tb_dAlta	Guarda información referente a las altas.			
Atributo	Tipo	PK/FK	Null	Descripción
Id_Mov	varchar(34)	PK/FK	No	Identificador del movimiento al que pertenece el alta.
Id_Motivo_Tipo_Alta	int4(0)	FK	Si	Hace referencia al identificador del motivo del tipo de alta.
Id_Tipo_Alta	int4(0)	FK	No	Hace referencia al identificador del tipo de alta.
Insercion	bool(0)		No	Expresa a través de verdadero o falso si se creó el objeto Alta.
Actualizacion	bool(0)		No	Expresa a través de verdadero o falso si se modificó el objeto Alta.
Eliminacion	bool(0)		No	Expresa a través de verdadero o falso si se eliminó el objeto Alta.

**Tabla 3.10 Descripción de la tabla Tb\_dPeriod\_Desact**

Nombre	Descripción			
Tb_dPeriod_Desact	Guarda información referente al período de desactivación de un Comité.			
Atributo	Tipo	PK/FK	Null	Descripción
Id_Period_Desact	varchar(255)	PK	No	Identificador principal del periodo de desactivación.
Id_Comite	varchar(34)	FK	No	Hace referencia al comité que pertenece el periodo de desactivación
Desactivacion	date(0)		Si	Guarda la fecha de desactivación de ese periodo.
Activacion	date(0)		Si	Guarda la fecha de activación de ese periodo.
Insercion	bool(0)		Si	Expresa a través de verdadero o falso si se creó el objeto Período de Desactivación.
Actualizacion	bool(0)		Si	Expresa a través de verdadero o falso si se modificó el objeto Período de Desactivación.
Eliminacion	bool(0)		Si	Expresa a través de verdadero o falso si se eliminó el objeto Período de Desactivación.

**Tabla 3.11 Descripción de la tabla Tb\_dMision\_Intern**

Nombre	Descripción			
Tb_dMision_Intern	Guarda información referente a las misiones internacionalista.			
Atributo	Tipo	PK/FK	Null	Descripción
Id_Mision	varchar(255)	PK	No	Identificador principal de la misión internacionalista.
Id_Tipo_Mision	int4(0)	FK	Si	Hace referencia al tipo de misión.
Nombre	varchar(255)		No	Hace referencia al nombre de la misión.
Activo	bool(0)		No	Expresa a través de verdadero o falso si la misión está activa.
Insercion	bool(0)		No	Expresa a través de verdadero o falso si se creó el objeto Misión.
Actualizacion	bool(0)		No	Expresa a través de verdadero o falso si se modificó el objeto Misión.
Eliminacion	bool(0)		No	Expresa a través de verdadero o falso si se eliminó el objeto Misión.

**Tabla 3.12 Descripción de la tabla Tb\_dMilitante\_Tb\_dMision\_Intern**

Nombre	Descripción			
Tb_dMilitante_Tb_dMision_Intern	Guarda la información referente a la misión internacionalista que ha realizado un militante.			
Atributo	Tipo	PK/FK	Null	Descripción
id_Militante_Mision_Intern	varchar(255)	PK	No	Identificador principal de la misión del militante.
Id_Mision	varchar(255)	FK	No	Hace referencia al tipo de misión.
id_persona	varchar(255)	FK	No	Hace referencia al militante que realiza la misión.
Fecha_Inicio	date(0)		No	Hace referencia a la fecha de inicio de la misión.



País	varchar(255)		No	Hace referencia al país donde se realiza la misión.
Motivo	varchar(255)		Si	Hace referencia al motivo por el cual el militante participa en la misión.
Duración	varchar(255)		Si	Hace referencia al tiempo del militante en la misión.
Insercion	bool(0)		No	Expresa a través de verdadero o falso si se creó el objeto Misión Militante.
Actualizacion	bool(0)		No	Expresa a través de verdadero o falso si se modificó el objeto Misión Militante.
Eliminacion	bool(0)		No	Expresa a través de verdadero o falso si se eliminó el objeto Misión Militante.

**Tabla 3.13 Descripción de la tabla Tb\_dMilitante**

Nombre	Descripción			
Tb_dMilitante	Guarda la información referente a los militante de la UJC			
Atributo	Tipo	PK/FK	Null	Descripción
id_persona	varchar(255)	PK/FK	No	Identificador de la persona que es militante.
Id_Ciudadania	int4(0)	FK	No	Hace referencia al identificador de la ciudadanía del militante.
Id_Condicion	int4(0)	FK	Si	Hace referencia al identificador de la condición del militante.
Id_Anno_Cursa	int4(0)	FK	Si	Hace referencia al identificador del año que cursa el militante.
Carnet_Militante	varchar(255)		No	Hace referencia al carné de la militancia en la UJC

Es_Activo	bool(0)		No	Expresa a través de verdadero o falso si el militante está activo o no.
Es_Servicio_Militar	bool(0)		No	Expresa a través de verdadero o falso si el militante pasó el servicio militar o no.
Es_Estudiante	bool(0)		No	Expresa a través de verdadero o falso si el militante es estudiante o no.
Insercion	bool(0)		No	Expresa a través de verdadero o falso si se creó el objeto Militante.
Actualizacion	bool(0)		No	Expresa a través de verdadero o falso si se modificó el objeto Militante.
Eliminacion	bool(0)		No	Expresa a través de verdadero o falso si se eliminó el objeto Militante.

**Tabla 3.14 Descripción de la tabla Tb\_dProceso\_Ingreso**

Nombre	Descripción			
Tb_dProceso_Ingreso	Guarda la información de los procesos de ingreso de los militantes.			
Atributo	Tipo	PK/FK	Null	Descripción
Id_Proceso_Ingreso	varchar(255)	PK	No	Identificador principal del proceso de ingreso.
id_persona	varchar(255)	FK	Si	Hace referencia al identificador de la persona que se le realizó el proceso de ingreso.
Id_Municipio	int4(255)	FK	Si	Hace referencia al identificador del municipio donde se realizó el proceso de ingreso.
Id_Via_Ingreso	int4(0)	FK	Si	Hace referencia a la vía de ingreso utilizada.
Fecha_Ingreso_UJC	date(0)		Si	Hace referencia a la fecha en que el militante ingreso a la UJC.

Org_Desarrollo_Proc	varchar(255)		No	Hace referencia a la organización que desarrollo el proceso de ingreso.
Esc_Poli_Curs	bool(0)		No	Expresa mediante verdadero o falso si el militante cursó escuela política.
Esc_Adm	bool(0)		No	Expresa mediante verdadero o falso si el militante cursó escuela administrativa.
Insercion	bool(0)		No	Expresa a través de verdadero o falso si se creó el objeto Proceso de Ingreso.
Actualizacion	bool(0)		No	Expresa a través de verdadero o falso si se modificó el objeto Proceso de Ingreso.
Eliminacion	bool(0)		No	Expresa a través de verdadero o falso si se eliminó el objeto Proceso de Ingreso.

**Tabla 3.15 Descripción de la tabla Tb\_dCargo**

Nombre	Descripción			
Tb_dCargo	Guarda información referente a los cargos.			
Atributo	Tipo	PK/FK	Null	Descripción
Id_Cargo	varchar(34)	PK	No	Identificador principal del cargo.
Cargo	varchar(255)		No	Hace referencia al nombre del cargo.
Activo	bool(0)		No	Expresa mediante verdadero o falso si el cargo está activo o no.
Insercion	bool(0)		No	Expresa a través de verdadero o falso si se creó el objeto Cargo.
Actualizacion	bool(0)		No	Expresa a través de verdadero o falso si se modificó el objeto Cargo.
Eliminacion	bool(0)		No	Expresa a través de verdadero o falso si se eliminó el objeto Cargo.

### 3.11 Diagrama de despliegue

El modelo de despliegue describe la distribución física del sistema en términos de cómo se distribuye la funcionalidad entre los nodos de cómputo.



Figura 17 Diagrama de despliegue

### **3.12 Conclusiones**

En este capítulo se realizó un modelo detallado de la solución propuesta, a través del modelado de los diagramas de clases del análisis y los diagramas de clases del diseño de los casos de usos más relevantes, se efectuó la distribución física del sistema a través de un modelo de. A partir del diseño realizado los desarrolladores contarán con mayor información para llevar a cabo la implementación del sistema.

Los diagramas de diseño y despliegue serán la entrada principal para el Flujo de Trabajo de Implementación.

## **Capítulo 4 Implementación y Prueba**

### **4.1 Introducción**

En este capítulo se representa mediante el modelo de componentes la organización y las dependencias lógicas que existen entre los ficheros que contienen código fuente. También se hace la evaluación de la solución propuesta mediante las pruebas de caja negra y se realiza la estimación del esfuerzo.

### **4.2 Modelo de implementación**

El modelo de implementación representa la composición física de la implementación en términos de subsistemas de implementación, y elementos de implementación (directorios y archivos, incluyendo código fuente, datos y archivos ejecutables).

### **4.3 Diagramas de componentes**

Un diagrama de componentes muestra las organizaciones y dependencias lógicas entre componentes software, sean estos componentes de código fuente, binarios o ejecutables. A continuación se muestran los diagramas de componentes de los casos de uso Crear Universo Juvenil y Gestionar Universo Juvenil, los restantes diagramas se encuentran en el [anexo 8](#).



Figura 18 Diagrama de componente del caso de uso Crear Universo Juvenil



Figura 19 Diagrama de componente del caso de uso Gestionar Universo Juvenil

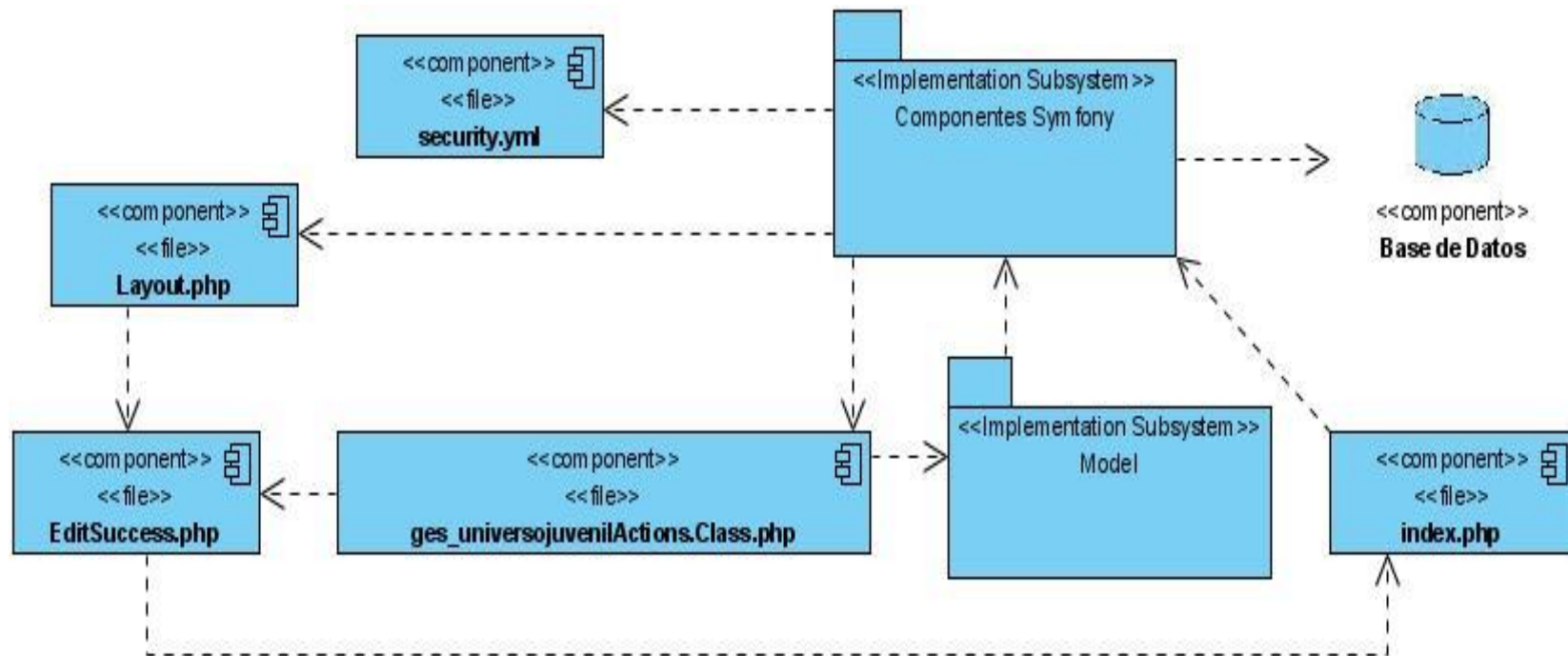

#### **4.4 Modelo de prueba**

Las pruebas son una actividad en la cual un sistema o componente es ejecutado bajo condiciones o requerimientos especificados, los resultados son observados y registrados, y se hace una evaluación de algún aspecto del sistema o componente.

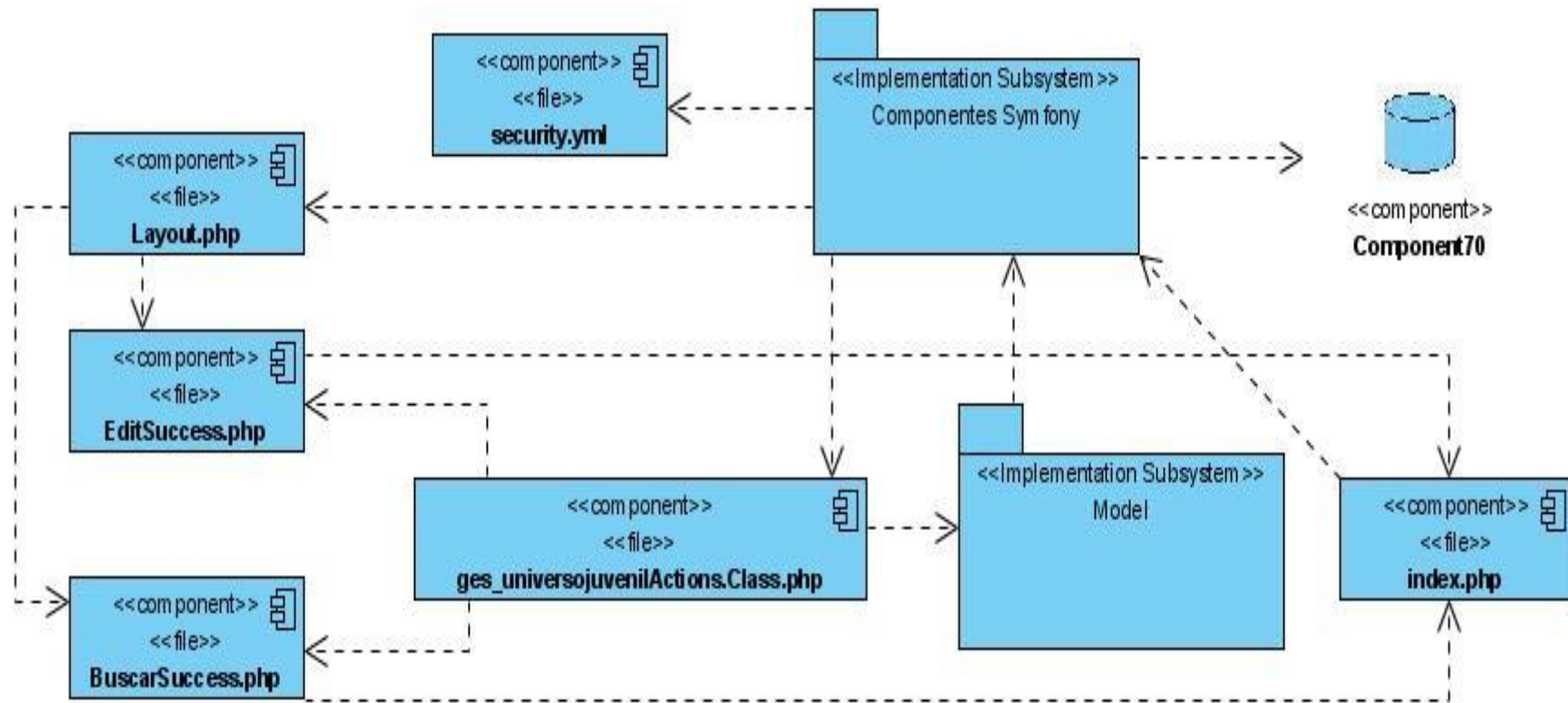
Las pruebas de caja negra se realizan sobre la interfaz del programa a probar, entendiendo por interfaz las entradas y salidas de dicho programa. No es necesario conocer la lógica del programa, únicamente la funcionalidad que debe realizar.

El método de prueba de caja negra que se utilizará es el de partición de equivalencia, que divide el campo de entrada de un programa en clases de datos de los que se pueden derivar casos de prueba.

Los casos de pruebas diseñados incluyen

- ✓ Clases válidas: entradas válidas al programa.
- ✓ Clases no válidas: valores de entrada erróneos.

Si la condición de entrada es un:

- ✓ Rango, se define una clase de equivalencia válida y dos no válidas
- ✓ Valor específico, se define una clase de equivalencia válida y dos no válidas
- ✓ Miembro de conjunto, se define una clase de equivalencia válida y otra no válida
- ✓ Lógica, se define una clase válida y otra no válida

Se representan a continuación los casos de prueba para el caso de uso Crear Universo Juvenil y Gestionar crecimiento, los restantes casos de prueba se pueden encontrar en el [anexo 9](#).

**Tabla 4.1 Caso de prueba, caso de uso: Crear Universo Juvenil**

Condición de entrada	Casos válidos	Casos no válidos
Primer nombre	Letras del abecedario español.	No introducir el nombre o introducir números y caracteres especiales
Segundo nombre	Letras del abecedario español.	Introducir números o caracteres especiales
Primer apellido	Letras del abecedario español.	No introducir el nombre o introducir números y caracteres especiales
Segundo apellido	Letras del abecedario español.	No introducir el nombre o introducir números y caracteres especiales
Carné de identidad	Números.	No introducir el número de carné de identidad Introducir Letras del abecedario español y caracteres especiales Introducir un total de dígitos menor o que 11.
Clasificador general	Seleccionable.	No seleccionar el clasificador general.
Labor	Letras del abecedario español.	No introducir la labor o introducir números y caracteres especiales.
Estructura	Seleccionable	No seleccionar la estructura.

**Tabla 4.2 Valores válidos para el caso de prueba**

<b>Caso de uso:</b> Crear Universo Juvenil.
<b>Caso de prueba:</b> Crear un miembro del universo juvenil entrando correctamente los datos.
<p><b>Entrada:</b> El usuario introduce todos los datos de forma correcta para crear un miembro del universo juvenil.</p> <p><b>Datos personales</b></p> <p><b>Primer nombre:</b> marlen</p> <p><b>Segundo nombre:</b></p> <p><b>Primer apellido:</b> fajardo</p> <p><b>Segundo apellido:</b> díaz</p> <p><b>Carné de identidad:</b> 86100212258</p> <p><b>Clasificador general:</b> técnicos</p> <p><b>Labor:</b> otras</p> <p><b>Estructura:</b> comité primario</p>
<b>Resultados:</b> El sistema introduce los datos e ingresa a la persona como miembro del universo juvenil de un comité.
<b>Condiciones:</b> Debe introducir correctamente los datos.

**Tabla 4.3 Caso de prueba con el primer nombre**

<b>Caso de uso:</b> Crear Universo Juvenil.
<b>Caso de prueba:</b> Crear un miembro del universo juvenil introduciendo el primer nombre incorrectamente.
<b>Entrada:</b> El usuario introduce incorrectamente el primer nombre.  <b>Datos personales</b> Primer nombre: m@rlen <i>“Debe escribir solo letras”</i> Segundo nombre: Primer apellido: fajardo Segundo apellido: díaz Carné de identidad: 86100212258 Clasificador general: técnicos Labor: otras Estructura: comité primario
<b>Resultados:</b> El sistema muestra un mensaje indicándole al usuario los datos que están incorrectos.
<b>Condiciones:</b> Debe introducir correctamente los datos.

**Tabla 4.4 Caso de prueba con el primer nombre**

<b>Caso de uso:</b> Crear Universo Juvenil.
<b>Caso de prueba:</b> Crear un miembro del universo juvenil introduciendo el primer nombre incorrectamente.
<b>Entrada:</b> El usuario introduce incorrectamente el primer nombre.  <b>Datos personales</b> Primer nombre: ma8rlen <i>“Debe escribir solo letras”</i> Segundo nombre: Primer apellido: fajardo Segundo apellido: díaz Carné de identidad: 86100212258 Clasificador general: técnicos Labor: otras Estructura: comité primario
<b>Resultados:</b> El sistema muestra un mensaje indicándole al usuario los datos que están incorrectos.
<b>Condiciones:</b> Debe introducir correctamente los datos.

**Tabla 4.5 Caso de prueba con el primer nombre**

<b>Caso de uso:</b> Crear Universo Juvenil.
<b>Caso de prueba:</b> Crear un miembro del universo juvenil sin llenar el campo primer nombre.
<p><b>Entrada:</b> El usuario no llena el campo primer nombre.</p> <p><b>Datos personales</b></p> <p>Primer nombre: <i>“Debe llenar el campo primer nombre”</i></p> <p>Segundo nombre:</p> <p>Primer apellido: fajardo</p> <p>Segundo apellido: díaz</p> <p>Carné de identidad: 86100212258</p> <p>Clasificador general: técnicos</p> <p>Labor: otras</p> <p>Estructura: comité primario</p>
<b>Resultados:</b> El sistema muestra un mensaje indicándole al usuario el error.
<b>Condiciones:</b> Debe llenar el campo.

**Tabla 4.6 Caso de prueba con el segundo nombre**

<b>Caso de uso:</b> Crear Universo Juvenil.
<b>Caso de prueba:</b> Crear un miembro del universo juvenil introduciendo el segundo nombre incorrectamente.
<p><b>Entrada:</b> El usuario introduce incorrectamente el segundo nombre.</p> <p><b>Datos personales</b></p> <p>Primer nombre: marlen</p> <p>Segundo nombre: meli&amp;a <i>“Debe escribir solo letras”</i></p> <p>Primer apellido: fajardo</p> <p>Segundo apellido: díaz</p> <p>Carné de identidad: 86100212258</p> <p>Clasificador general: técnicos</p> <p>Labor: otras</p> <p>Estructura: comité primario</p>
<b>Resultados:</b> El sistema muestra un mensaje indicándole al usuario los datos que están incorrectos.
<b>Condiciones:</b> Debe introducir correctamente los datos.

**Tabla 4.7 Caso de prueba con el segundo nombre**

<b>Caso de uso:</b> Crear Universo Juvenil.
<b>Caso de prueba:</b> Crear un miembro del universo juvenil introduciendo el segundo nombre incorrectamente.
<b>Entrada:</b> El usuario introduce incorrectamente el segundo nombre.  <b>Datos personales</b> Primer nombre: marlen Segundo nombre: meli6a <i>“Debe escribir solo letras”</i> Primer apellido: fajardo Segundo apellido: díaz Carné de identidad: 86100212258 Clasificador general: técnicos Labor: otras Estructura: comité primario
<b>Resultados:</b> El sistema muestra un mensaje indicándole al usuario los datos que están incorrectos.
<b>Condiciones:</b> Debe introducir correctamente los datos.

**Tabla 4.8 Caso de prueba con el primer apellido**

<b>Caso de uso:</b> Crear Universo Juvenil.
<b>Caso de prueba:</b> Crear un miembro del universo juvenil introduciendo el primer apellido incorrectamente.
<b>Entrada:</b> El usuario introduce incorrectamente el primer apellido.  <b>Datos personales</b> Primer nombre: marlen Segundo nombre: Primer apellido: fajardo <i>“Debe escribir solo letras”</i> Segundo apellido: díaz Carné de identidad: 86100212258 Clasificador general: técnicos Labor: otras Estructura: comité primario
<b>Resultados:</b> El sistema muestra un mensaje indicándole al usuario los datos que están incorrectos.
<b>Condiciones:</b> Debe introducir correctamente los datos.

**Tabla 4.9 Caso de prueba con el primer apellido**

<b>Caso de uso:</b> Crear Universo Juvenil.
<b>Caso de prueba:</b> Crear un miembro del universo juvenil introduciendo el primer apellido incorrectamente.
<b>Entrada:</b> El usuario introduce incorrectamente el primer apellido.  <b>Datos personales</b> <b>Primer nombre:</b> marlen <b>Segundo nombre:</b> <b>Primer apellido:</b> faj0ardo <i>“Debe escribir solo letras”</i> <b>Segundo apellido:</b> díaz <b>Carné de identidad:</b> 86100212258 <b>Clasificador general:</b> técnicos <b>Labor:</b> otras <b>Estructura:</b> comité primario
<b>Resultados:</b> El sistema muestra un mensaje indicándole al usuario los datos que están incorrectos.
<b>Condiciones:</b> Debe introducir correctamente los datos.

**Tabla 4.10 Caso de prueba con el primer apellido**

<b>Caso de uso:</b> Crear Universo Juvenil.
<b>Caso de prueba:</b> Crear un miembro del universo juvenil sin llenar el campo primer apellido.
<b>Entrada:</b> El usuario no llena el campo primer apellido.  <b>Datos personales</b> <b>Primer nombre:</b> marlen <b>Segundo nombre:</b> <b>Primer apellido:</b> <i>“Debe llenar el campo primer apellido”</i> <b>Segundo apellido:</b> díaz <b>Carné de identidad:</b> 86100212258 <b>Clasificador general:</b> técnicos <b>Labor:</b> otras <b>Estructura:</b> comité primario
<b>Resultados:</b> El sistema muestra un mensaje indicándole al usuario el error.
<b>Condiciones:</b> Debe llenar el campo.

**Tabla 4.11 Caso de prueba con el segundo apellido**

<b>Caso de uso:</b> Crear Universo Juvenil.
<b>Caso de prueba:</b> Crear un miembro del universo juvenil introduciendo el segundo apellido incorrectamente.
<b>Entrada:</b> El usuario introduce incorrectamente el segundo apellido.  <b>Datos personales</b> Primer nombre: marlen Segundo nombre: Primer apellido: fajardo Segundo apellido: dí/az <b>“Debe escribir solo letras”</b> Carné de identidad: 86100212258 Clasificador general: técnicos Labor: otras Estructura: comité primario
<b>Resultados:</b> El sistema muestra un mensaje indicándole al usuario los datos que están incorrectos.
<b>Condiciones:</b> Debe introducir correctamente los datos.

**Tabla 4.12 Caso de prueba con el segundo apellido**

<b>Caso de uso:</b> Crear Universo Juvenil.
<b>Caso de prueba:</b> Crear un miembro del universo juvenil introduciendo el segundo apellido incorrectamente.
<b>Entrada:</b> El usuario introduce incorrectamente el segundo apellido.  <b>Datos personales</b> Primer nombre: marlen Segundo nombre: Primer apellido: fajardo Segundo apellido: día1z <b>“Debe escribir solo letras”</b> Carné de identidad: 86100212258 Clasificador general: técnicos Labor: otras Estructura: comité primario
<b>Resultados:</b> El sistema muestra un mensaje indicándole al usuario los datos que están incorrectos.
<b>Condiciones:</b> Debe introducir correctamente los datos.

**Tabla 4.13 Caso de prueba con el segundo apellido**

<b>Caso de uso:</b> Crear Universo Juvenil.
<b>Caso de prueba:</b> Crear un miembro del universo juvenil sin llenar el campo segundo apellido.
<b>Entrada:</b> El usuario no llena el campo segundo apellido.  <b>Datos personales</b> <b>Primer nombre:</b> marlen <b>Segundo nombre:</b> <b>Primer apellido:</b> fajardo <b>Segundo apellido:</b> <i>“Debe llenar el campo segundo apellido”</i> <b>Carné de identidad:</b> 86100212258 <b>Clasificador general:</b> técnicos <b>Labor:</b> otras <b>Estructura:</b> comité primario
<b>Resultados:</b> El sistema muestra un mensaje indicándole al usuario el error.
<b>Condiciones:</b> Debe llenar el campo.

**Tabla 4.14 Caso de prueba con el número carné de identidad**

<b>Caso de uso:</b> Crear Universo Juvenil.
<b>Caso de prueba:</b> Crear un miembro del universo juvenil introduciendo el número de carné de identidad incorrectamente.
<b>Entrada:</b> El usuario introduce incorrectamente el número de carné de identidad.  <b>Datos personales</b> <b>Primer nombre:</b> marlen <b>Segundo nombre:</b> <b>Primer apellido:</b> fajardo <b>Segundo apellido:</b> díaz <b>Carné de identidad:</b> 86100S12258 <i>“Carné incorrecto, solo puede contener números”</i> <b>Clasificador general:</b> técnicos <b>Labor:</b> otras <b>Estructura:</b> comité primario
<b>Resultados:</b> El sistema muestra un mensaje indicándole al usuario los datos que están incorrectos.
<b>Condiciones:</b> Debe introducir correctamente los datos.



**Tabla 4.15 Caso de prueba con el número carné de identidad**

<b>Caso de uso:</b> Crear Universo Juvenil.
<b>Caso de prueba:</b> Crear un miembro del universo juvenil introduciendo el número de carné de identidad incorrectamente.
<p><b>Entrada:</b> El usuario introduce incorrectamente el número de carné de identidad.</p> <p><b>Datos personales</b></p> <p>Primer nombre: marlen</p> <p>Segundo nombre:</p> <p>Primer apellido: fajardo</p> <p>Segundo apellido: díaz</p> <p>Carné de identidad: 861002122 <b><i>“El campo carné de identidad debe contener 11 dígitos”</i></b></p> <p>Clasificador general: técnicos</p> <p>Labor: otras</p> <p>Estructura: comité primario</p>
<b>Resultados:</b> El sistema muestra un mensaje indicándole al usuario los datos que están incorrectos.
<b>Condiciones:</b> Debe introducir correctamente los datos.

**Tabla 4.16 Caso de prueba con el número carné de identidad**

<b>Caso de uso:</b> Crear Universo Juvenil.
<b>Caso de prueba:</b> Crear un miembro del universo juvenil sin llenar el campo número de carné de identidad.
<p><b>Entrada:</b> El usuario no llena el campo número de carné de identidad.</p> <p><b>Datos personales</b></p> <p>Primer nombre: marlen</p> <p>Segundo nombre:</p> <p>Primer apellido: fajardo</p> <p>Segundo apellido: díaz</p> <p>Carné de identidad: <b><i>“Debe llenar el campo carné de identidad”</i></b></p> <p>Clasificador general: técnicos</p> <p>Labor: otras</p> <p>Estructura: comité primario</p>
<b>Resultados:</b> El sistema muestra un mensaje indicándole al usuario el error.
<b>Condiciones:</b> Debe llenar el campo.

**Tabla 4.17 Caso de prueba con el clasificador general**

<b>Caso de uso:</b> Crear Universo Juvenil.
<b>Caso de prueba:</b> Crear un miembro del universo juvenil sin seleccionar el clasificador general.
<p><b>Entrada:</b> El usuario no selecciona el clasificador general.</p> <p><b>Datos personales</b>  <b>Primer nombre:</b> marlen  <b>Segundo nombre:</b>  <b>Primer apellido:</b> fajardo  <b>Segundo apellido:</b> díaz  <b>Carné de identidad:</b> 86100212258  <b>Clasificador general:</b> <i>“Debe elegir un clasificador general”</i>  <b>Labor:</b> otras  <b>Estructura:</b> comité primario</p>
<b>Resultados:</b> El sistema muestra un mensaje indicándole al usuario el error.
<b>Condiciones:</b> Debe seleccionar un clasificador general.

**Tabla 4.18 Caso de prueba con la labor**

<b>Caso de uso:</b> Crear Universo Juvenil.
<b>Caso de prueba:</b> Crear un miembro del universo juvenil introduciendo incorrectamente la labor.
<p><b>Entrada:</b> El usuario introduce incorrectamente la labor.</p> <p><b>Datos personales</b>  <b>Primer nombre:</b> marlen  <b>Segundo nombre:</b>  <b>Primer apellido:</b> fajardo  <b>Segundo apellido:</b> díaz  <b>Carné de identidad:</b> 86100212258  <b>Clasificador general:</b> técnico  <b>Labor:</b> otras+ <i>“Debe escribir solo letras”</i>  <b>Estructura:</b> comité primario</p>
<b>Resultados:</b> El sistema muestra un mensaje indicándole al usuario los datos que están incorrectos.
<b>Condiciones:</b> Debe introducir correctamente los datos.

**Tabla 4.19 Caso de prueba con la labor**

<b>Caso de uso:</b> Crear Universo Juvenil.
<b>Caso de prueba:</b> Crear un miembro del universo juvenil introduciendo incorrectamente la labor.
<p><b>Entrada:</b> El usuario introduce incorrectamente la labor.</p> <p><b>Datos personales</b>  <b>Primer nombre:</b> marlen  <b>Segundo nombre:</b>  <b>Primer apellido:</b> fajardo  <b>Segundo apellido:</b> díaz  <b>Carné de identidad:</b> 86100212258  <b>Clasificador general:</b> técnico  <b>Labor:</b> otras98 <b>“Debe escribir solo letras”</b>  <b>Estructura:</b> comité primario</p>
<b>Resultados:</b> El sistema muestra un mensaje indicándole al usuario los datos que están incorrectos.
<b>Condiciones:</b> Debe introducir correctamente los datos.

**Tabla 4.20 Caso de prueba con la labor**

<b>Caso de uso:</b> Crear Universo Juvenil.
<b>Caso de prueba:</b> Crear un miembro del universo juvenil sin llenar el campo labor.
<p><b>Entrada:</b> El usuario no llena el campo labor.</p> <p><b>Datos personales</b>  <b>Primer nombre:</b> marlen  <b>Segundo nombre:</b>  <b>Primer apellido:</b> fajardo  <b>Segundo apellido:</b> díaz  <b>Carné de identidad:</b> 86100212258  <b>Clasificador general:</b> técnico  <b>Labor:</b> <b>“Debe llenar el campo labor”</b>  <b>Estructura:</b> comité primario</p>
<b>Resultados:</b> El sistema muestra un mensaje indicándole al usuario el error.
<b>Condiciones:</b> Debe llenar el campo.

**Tabla 4.21 Caso de prueba con la estructura**

<b>Caso de uso:</b> Crear Universo Juvenil.
<b>Caso de prueba:</b> Crear un miembro del universo juvenil sin seleccionar una estructura.
<b>Entrada:</b> El usuario no selecciona una estructura.  <b>Datos personales</b> <b>Primer nombre:</b> marlen <b>Segundo nombre:</b> <b>Primer apellido:</b> fajardo <b>Segundo apellido:</b> díaz <b>Carné de identidad:</b> 86100212258 <b>Clasificador general:</b> técnico <b>Labor:</b> otras <b>Estructura:</b> <i><b>“Debe elegir un comité de base o un comité de base independiente”</b></i>
<b>Resultados:</b> El sistema muestra un mensaje indicándole al usuario el error.
<b>Condiciones:</b> Debe seleccionar un comité de base o un comité de base independiente.

**Tabla 4.22 Caso de prueba, caso de uso: Gestionar Crecimiento**

Condición de entrada	Casos válidos	Casos no válidos
Inicio de crecimiento	Seleccionable	No seleccionar una fecha de inicio de crecimiento.  Introducir una fecha incorrecta. Introducir caracteres especiales. Introducir letras.
Escuela política	Seleccionable	No seleccionar una fecha.  Introducir una fecha incorrecta. Introducir caracteres especiales. Introducir letras.
Fecha fin del proceso	Seleccionable	No seleccionar una fecha de fin del proceso.  Introducir una fecha incorrecta. Introducir caracteres especiales. Introducir letras.

**Tabla 4.23 Valores válidos para el caso de prueba**

<b>Caso de uso:</b> Gestionar Crecimiento
<b>Caso de prueba:</b> Insertar los pasos del proceso de crecimiento, seleccionando correctamente los datos.
<b>Entrada:</b> El usuario selecciona correctamente los datos.  Inicio de crecimiento: 2009-05-11  Escuela política: 2009-05-11  Fecha fin del proceso: 2009-05-11
<b>Resultados:</b> El sistema introduce los datos y lista el proceso de crecimiento.
<b>Condiciones:</b> Debe introducir correctamente los datos.

**Tabla 4.24 Caso de prueba con el inicio de crecimiento**

<b>Caso de uso:</b> Gestionar Crecimiento
<b>Caso de prueba:</b> Insertar un paso en el proceso de crecimiento, sin seleccionar la fecha
<b>Entrada:</b> El usuario selecciona correctamente los datos.  Inicio de crecimiento: <b><i>“Debe llenar el campo inicio de crecimiento”</i></b>  Escuela política: 2009-05-11  Fecha fin del proceso: 2009-05-11
<b>Resultados:</b> El sistema muestra un mensaje indicándole al usuario el error.
<b>Condiciones:</b> Debe seleccionar o introducir la fecha de inicio de crecimiento.

**Tabla 4.25 Caso de prueba con escuela política**

<b>Caso de uso:</b> Gestionar Crecimiento
<b>Caso de prueba:</b> Insertar un paso en el proceso de crecimiento, sin seleccionar la fecha
<b>Entrada:</b> El usuario selecciona correctamente los datos.  Inicio de crecimiento: 2009-05-11  Escuela política: <b><i>“Debe llenar el campo escuela política”</i></b>  Fecha fin del proceso: 2009-05-11
<b>Resultados:</b> El sistema muestra un mensaje indicándole al usuario el error.
<b>Condiciones:</b> Debe seleccionar o introducir la fecha en que curso la escuela política.

**Tabla 4.26 Caso de prueba con fecha fin del proceso**

<b>Caso de uso:</b> Gestionar Crecimiento
<b>Caso de prueba:</b> Insertar un paso en el proceso de crecimiento, sin seleccionar la fecha
<p><b>Entrada:</b> El usuario selecciona correctamente los datos.</p> <p>Inicio de crecimiento: 2009-05-11</p> <p>Escuela política: 2009-05-11</p> <p>Fecha fin del proceso: <b><i>“Debe llenar el campo fecha fin de proceso”</i></b></p>
<b>Resultados:</b> El sistema muestra un mensaje indicándole al usuario el error.
<b>Condiciones:</b> Debe seleccionar o introducir la fecha del fin del proceso.

**Tabla 4.27 Caso de prueba con el inicio de crecimiento**

<b>Caso de uso:</b> Gestionar Crecimiento
<b>Caso de prueba:</b> Insertar un paso en el proceso de crecimiento, introduciendo incorrectamente una fecha.
<p><b>Entrada:</b> El usuario selecciona correctamente los datos.</p> <p>Inicio de crecimiento: 2009-05-11 <b><i>“Introduzca una fecha correcta”</i></b></p> <p>Escuela política: 2009-05-11</p> <p>Fecha fin del proceso: 2009-05-11</p>
<b>Resultados:</b> El sistema muestra un mensaje indicándole al usuario los datos que están incorrectos.
<b>Condiciones:</b> Debe introducir o seleccionar correctamente los fecha.

**Tabla 4.28 Caso de prueba con escuela política**

<b>Caso de uso:</b> Gestionar Crecimiento
<b>Caso de prueba:</b> Insertar un paso en el proceso de crecimiento, introduciendo incorrectamente una fecha.
<p><b>Entrada:</b> El usuario selecciona correctamente los datos.</p> <p>Inicio de crecimiento: 2009-05-11</p> <p>Escuela política: 2009-05-11 <b><i>“Introduzca una fecha correcta”</i></b></p> <p>Fecha fin del proceso: 2009-05-11</p>
<b>Resultados:</b> El sistema muestra un mensaje indicándole al usuario los datos que están incorrectos.
<b>Condiciones:</b> Debe introducir o seleccionar correctamente los fecha.

**Tabla 4.29 Caso de prueba con fecha fin del proceso**

<b>Caso de uso:</b> Gestionar Crecimiento
<b>Caso de prueba:</b> Insertar un paso en el proceso de crecimiento, introduciendo incorrectamente una fecha.
<b>Entrada:</b> El usuario selecciona correctamente los datos.  Inicio de crecimiento: 2009-05-11  Escuela política: 2009-05-11  Fecha fin del proceso: 2009-P5-11 <b><i>“Introduzca una fecha correcta”</i></b>
<b>Resultados:</b> El sistema muestra un mensaje indicándole al usuario los datos que están incorrectos.
<b>Condiciones:</b> Debe introducir o seleccionar correctamente los fecha.

**Tabla 4.30 Caso de prueba con el inicio de crecimiento**

<b>Caso de uso:</b> Gestionar Crecimiento
<b>Caso de prueba:</b> Insertar un paso en el proceso de crecimiento, introduciendo incorrectamente una fecha.
<b>Entrada:</b> El usuario selecciona correctamente los datos.  Inicio de crecimiento: 2009-08-11* <b><i>“Introduzca una fecha correcta”</i></b>  Escuela política: 2009-05-11  Fecha fin del proceso: 2009-05-11
<b>Resultados:</b> El sistema muestra un mensaje indicándole al usuario los datos que están incorrectos.
<b>Condiciones:</b> Debe introducir o seleccionar correctamente los fecha.

**Tabla 4.31 Caso de prueba con escuela política**

<b>Caso de uso:</b> Gestionar Crecimiento
<b>Caso de prueba:</b> Insertar un paso en el proceso de crecimiento, introduciendo incorrectamente una fecha.
<b>Entrada:</b> El usuario selecciona correctamente los datos.  Inicio de crecimiento: 2009-05-11  Escuela política: 20!9-05-11 <b><i>“Introduzca una fecha correcta”</i></b>  Fecha fin del proceso: 2009-05-11
<b>Resultados:</b> El sistema muestra un mensaje indicándole al usuario los datos que están incorrectos.
<b>Condiciones:</b> Debe introducir o seleccionar correctamente los fecha.

**Tabla 4.32 Caso de prueba con fecha fin del proceso**

<b>Caso de uso:</b> Gestionar Crecimiento
<b>Caso de prueba:</b> Insertar un paso en el proceso de crecimiento, introduciendo incorrectamente una fecha.
<b>Entrada:</b> El usuario selecciona correctamente los datos.  Inicio de crecimiento: 2009-05-11  Escuela política: 2009-05-11  Fecha fin del proceso: 2009-15-11 <b><i>“Introduzca una fecha correcta”</i></b>
<b>Resultados:</b> El sistema muestra un mensaje indicándole al usuario los datos que están incorrectos.
<b>Condiciones:</b> Debe introducir o seleccionar correctamente los fecha.

**Tabla 4.33 Caso de prueba con el inicio de crecimiento**

<b>Caso de uso:</b> Gestionar Crecimiento
<b>Caso de prueba:</b> Insertar un paso en el proceso de crecimiento, introduciendo incorrectamente una fecha.
<b>Entrada:</b> El usuario selecciona correctamente los datos.  Inicio de crecimiento: 2009-08547-11 <b><i>“Introduzca una fecha correcta”</i></b>  Escuela política: 2009-05-11  Fecha fin del proceso: 2009-05-11
<b>Resultados:</b> El sistema muestra un mensaje indicándole al usuario los datos que están incorrectos.
<b>Condiciones:</b> Debe introducir o seleccionar correctamente los fecha.

**Tabla 4.34 Caso de prueba con escuela política**

<b>Caso de uso:</b> Gestionar Crecimiento
<b>Caso de prueba:</b> Insertar un paso en el proceso de crecimiento, introduciendo incorrectamente una fecha.
<b>Entrada:</b> El usuario selecciona correctamente los datos.  Inicio de crecimiento: 2009-05-11  Escuela política: 2009-05-11547 <b><i>“Introduzca una fecha correcta”</i></b>  Fecha fin del proceso: 2009-05-11
<b>Resultados:</b> El sistema muestra un mensaje indicándole al usuario los datos que están incorrectos.
<b>Condiciones:</b> Debe introducir o seleccionar correctamente los fecha.



**Tabla 4.35 Caso de prueba con fecha fin del proceso**

<b>Caso de uso:</b> Gestionar Crecimiento
<b>Caso de prueba:</b> Insertar un paso en el proceso de crecimiento, introduciendo incorrectamente una fecha.
<p><b>Entrada:</b> El usuario selecciona correctamente los datos.</p> <p>Inicio de crecimiento: 2009-05-11</p> <p>Escuela política: 2009-05-11</p> <p>Fecha fin del proceso: 2009-7855-11 <b>“Introduzca una fecha correcta”</b></p>
<b>Resultados:</b> El sistema muestra un mensaje indicándole al usuario los datos que están incorrectos.
<b>Condiciones:</b> Debe introducir o seleccionar correctamente los fecha.

#### 4.5 Estimación del esfuerzo

A partir de la información obtenida como resultado de la fase de inicio se tienen los conocimientos necesarios para tener una idea de lo que debe hacer el producto. Por lo tanto se puede definir qué es lo que realmente hace falta en cuanto a recursos humanos y materiales, lo que permite hacer una estimación del tiempo de duración del proyecto a través del Análisis por Puntos de Casos de Uso.

##### Análisis por Puntos de Casos de Uso

Se trata de un método de estimación del tiempo de desarrollo de un proyecto mediante la asignación de "pesos" a un cierto número de factores que lo afectan, para finalmente, contabilizar el tiempo total estimado para el proyecto a partir de esos factores.

Existe una posibilidad de predecir el tamaño de un sistema a partir de las características de sus requisitos, expresados en los casos de uso.

##### 4.5.1 Cálculo de Puntos de Casos de Uso sin ajustar

Se calcula a partir de la siguiente ecuación: **UUCP = UAW + UUCW**

**UUCP:** Puntos de Casos de Uso sin ajustar

**UAW:** Factor de Peso de los Actores sin ajustar

**UUCW:** Factor de Peso de los Casos de Uso sin ajustar

#### 4.5.1.1 Factor de Peso de los Actores sin ajustar

Este valor se calcula mediante un análisis de la cantidad de actores presentes en el sistema y la complejidad de cada uno de ellos. Los criterios a tener en cuenta se detallan a continuación.

**Tabla 4.36 Descripción de los tipos de actores y sus respectivos factores de peso.**

Tipo de actor	Descripción	Factor de Peso
Simple	Otro sistema que interactúa con el sistema a desarrollar mediante una interfaz de programación.	1
Medio	Otro sistema que interactúa con el sistema a desarrollar mediante un protocolo o una interfaz basada en texto.	2
Complejo	Una persona que interactúa con el sistema mediante una interfaz gráfica.	3

**Tabla 4.37 Factor de peso de los actores del sistema**

Actor del Sistema	Tipo de Actor	Factor de Peso
Funcionario de Documentación y Control	Complejo	3
Funcionario de Procesos Políticos	Complejo	3
Funcionario de Gestión de Usuarios	Complejo	3
Miembro del Buró UJC	Complejo	3

En la presente investigación existen 4 actores en el sistema y todos constituyen personas que interactúan con el sistema mediante una interfaz gráfica por lo que su factor de peso sería 3.

Por tanto:

**UAW** = Cantidad de Actores \* Factor de Peso

**UAW** = 4 \* 3

**UAW** = 12

#### 4.5.1.2 Factor de Peso de los Casos de Uso sin ajustar

Este valor se calcula mediante un análisis de la cantidad de Casos de Uso presentes en el sistema y la complejidad de cada uno de ellos.

**Tabla 4.38 Descripción de los tipos de Casos de Uso y sus respectivos factores de pesos**

Tipo de Caso de Uso	Descripción	Factor de peso
Simple	El caso de Uso contiene de 1 a 3 transacciones.	5
Medio	El caso de Uso contiene de 4 a 7 transacciones.	10
Complejo	El caso de Uso contiene más de 8 transacciones.	15

**Tabla 4.39 Factor de Peso de los Casos de Uso del Sistema**

Caso de Uso	Tipo de Caso de Uso	Factor de Peso
Gestionar Usuario	Medio	10
Gestionar Roles	Medio	10
Gestionar Permisos	Medio	10
Gestionar Centro	Medio	10
Gestionar Cargo	Medio	10
Gestionar Misión	Medio	10
Gestionar Datos UJ	Medio	10
Modificar Expediente	Medio	10
Realizar Alta por Ajuste	Medio	10
Realizar Baja por Traslado Externo	Medio	10
Realizar Baja por Ajuste	Medio	10
Gestionar Comité	Complejo	15
Gestionar Crecimiento	Complejo	15
Crear UJ	Simple	5
Autenticar Usuario	Simple	5

Crear Expediente	Simple	5
Realizar Alta por Crecimiento	Simple	5
Realizar Alta por Traslado Externo	Simple	5
Realizar Traslado Interno	Simple	5
Realizar Baja Natural	Simple	5
Realizar Baja por Defunción	Simple	5
Buscar Militante	Simple	5

**Simples:**  $9 \times 5 = 45$

**Medios:**  $11 \times 10 = 110$

**Complejos:**  $2 \times 15 = 30$

$45 + 110 + 30 = 185$

Por tanto los Puntos de Casos de Uso sin ajustar sería:

**UUCP = UAW + UUCW**

**UUCP = 12 + 185**

**UUCP = 197**

#### 4.5.2 Cálculo de Puntos de Casos de Uso ajustados

Que está dado por la siguiente ecuación: **UCP = UUCP x TCF x EF**

donde:

**UCP:** Puntos de Casos de Uso ajustados

**UUCP:** Puntos de Casos de Uso sin ajustar

**TCF:** Factor de complejidad técnica

**EF:** Factor de ambiente

Para el cálculo del Factor de complejidad técnica (TCF) se tiene en cuenta la cuantificación de un conjunto de factores que determinan la complejidad técnica del sistema. Cada uno de los factores se cuantifica con un valor de 0 a 5, donde 0 significa un aporte irrelevante y 5 un aporte muy importante.

**Tabla 4.40 Factor de Complejidad Técnica**

Factor	Descripción	Peso	Valor Asignado	Pesoi * Valor asignadoi
T1	Sistema Distribuido	2	0	0
T2	Objetivos de performance o tiempo de respuesta	1	3	3
T3	Eficiencia del usuario final	1	4	4
T4	Procesamiento interno complejo	1	2	2
T5	El código debe ser reutilizable	1	3	3
T6	Facilidad de instalación	0.5	3	1.5
T7	Facilidad de uso	0.5	4	2.0
T8	Portabilidad	2	4	8
T9	Facilidad de cambio	1	3	3
T10	Concurrencia	1	1	1
T11	Incluye especiales de seguridad	1	2	2
T12	Provee acceso directo a terceras partes	1	5	5
T13	Se requieren facilidades especiales de entrenamiento	1	3	3

$$TCF = 0.6 + 0.01 * \Sigma (\text{Pesoi} \times \text{Valor asignadoi})$$

$$TCF = 0.6 + 0.01 * 37.5$$

$$TCF = 0.6 + 0.375$$

$$TCF = 0.975$$

Para el cálculo del **factor ambiente** se tienen en cuenta las habilidades y el entrenamiento del grupo involucrado en el desarrollo del sistema. El cálculo del mismo es similar al cálculo del Factor de complejidad técnica, es decir, se trata de un conjunto de factores que se cuantifican con valores de 0 a 5.

**Tabla 4.41 Factor de Ambiente**

<b>Factor</b>	<b>Descripción</b>	<b>Peso</b>	<b>Valor Asignado</b>	<b>Peso<sup>i</sup> * Valor asignado<sup>i</sup></b>
<b>E1</b>	Familiaridad con el modelo de proyecto utilizado	1.5	3	4.5
<b>E2</b>	Experiencia en la aplicación	0.5	2	1
<b>E3</b>	Experiencia en orientación a objetos	1	1	1
<b>E4</b>	Capacidad del analista líder	0.5	4	2
<b>E5</b>	Motivación	1	2	2
<b>E6</b>	Estabilidad de los requerimientos	2	2	4
<b>E7</b>	Personal part-time	-1	1	-1
<b>E8</b>	Dificultad del lenguaje de programación	-1	3	-3

$$EF = 1.4 - 0.03 * \Sigma (\text{Peso}i * \text{Valor asignado}i)$$

$$EF = 1.4 - 0.03 * 10.5$$

$$EF = 1.4 - 0.315$$

$$EF = 1.085$$

Calculando los puntos de Caso de Uso Ajustados quedaría:

$$UCP = UUCP * TCF * EF$$

$$UCP = 197 * 0.975 * 1.085$$

$$UCP = 192.075 * 1.085$$

$$UCP = 208.40$$

#### De los Puntos de Casos de Uso a la estimación del esfuerzo

Que está dado por la siguiente ecuación:  $E = UCP * CF$

donde:

**E:** Esfuerzo estimado en horas hombres.

**UCP:** Punto de casos de usos ajustados.

**CF:** Factor de conversión.

Para calcular el **Factor de conversión** se tiene en cuenta:

- ✓ Se contabilizan cuántos factores de los que afectan al Factor de ambiente están por debajo del valor medio (3), para los factores E1 a E6.
- ✓ Se contabilizan cuántos factores de los que afectan al Factor de ambiente están por encima del valor medio (3), para los factores E7 y E8.

Existe cuatro valores menor que 3 entre los factores E1 y E6 y ninguno mayor que 3 entre los factores E7 y E8.

Total EF = 4+0

Total EF = 4

Como el total contabilizado es 4 se utiliza el **factor de conversión 28 horas-hombre/Punto de Casos de Uso.**

$E = UCP * CF$

$E = 208.40 * 28$

$E = 5835.2$  Horas-Hombre

**Tabla 4.42 Distribución del esfuerzo entre las actividades del proyecto**

Actividad	Porcentaje	Esfuerzo
Análisis	15.00 %	2917.60
Diseño	25.00%	4862.66
Programación	30.00 %	5835.2

Pruebas	15.00 %	2917.60
Sobrecarga(otras actividades)	15.00%	2917.60
Total	100.00 %	19450.66

El proyecto requiere (hasta las pruebas) de 2917.60 horas-hombre para su desarrollo. Trabajando 8 horas diarias se obtiene aproximadamente 364.7 días para el desarrollo del proyecto, por tanto, para un equipo de 2 personas trabajando 24 días al mes el proyecto tiene una duración de 7.60 meses aproximadamente.



#### **4.7 Conclusiones**

En este capítulo se definieron los elementos de implementación. La representación física de cada uno de los elementos que se muestran en el diagrama de componentes generado como artefacto en el modelo de implementación permite una mejor comprensión y gestión de los mismos. También se realizaron técnicas de evaluación dinámica asegurando la ausencia de errores en el sistema y se realizó la estimación del tiempo de duración del proyecto.

## **Conclusiones Generales**

Con la culminación del trabajo de diploma Sistema Integral de Gestión de la UJC UCI: Módulo Militante, se concluye que:

- ✓ A partir del estudio realizado de sistemas con propósitos similares se tomaron ideas para refinar algunas características que el sistema debía tener.
- ✓ Con la utilización de patrones de diseño y buenas prácticas de programación utilizadas en el análisis y diseño del módulo a desarrollar, posibilitó obtener una aplicación capaz de ser entendible por los funcionarios de la institución.
- ✓ Se ha logrado implementar un módulo que brindará todas las prestaciones necesarias para el buen control de los miembros de la organización, así como el fácil manejo de los datos referentes de cada uno.
- ✓ Con la obtención de la aplicación web los funcionarios de la UJC en la UCI tendrán una mejor organización de los procesos que se gestionen, integración entre los diferentes departamentos, control sobre el estado de la militancia, centralización y actualización de la información.
- ✓ Se ha dado cumplimiento a los objetivos planteados.

## **Recomendaciones**

Se recomienda:

- ✓ Realizar el análisis, diseño e implementación de nuevas funcionalidades que permitan ampliar la gestión de los procesos que se desarrollan dentro de la organización, tales como el proceso de sanciones y evaluaciones de los militantes, así como el registro de su cotización y el proceso de crecimiento al PCC.
- ✓ Implantar la aplicación en otras instituciones que:
  1. manejen el negocio abordado en el trabajo.
  2. cuenten con las capacidades requeridas para la instalación de la misma.
  3. requieran de una aplicación para llevar el control de la movilidad de los efectivos de la organización y el óptimo manejo de los datos referentes de cada uno de sus miembros.

## Referencias Bibliográficas

1. *Sitio Web Diario Granma*. [En línea] 20 de julio de 2007. [Citado el: 20 de noviembre de 2008.] <http://www.granma.cubaweb/2007/07/20/nacional/artic05.html>.
2. **Murray, Pablo**. *Gestión-Información-Conocimiento*. s.l. : Biblios, 2002. 14.
3. **Gloria Ponjuán Dante, ,Silvia Contardi**. *Gestión de información: dimensiones e implementación para el éxito organizacional*. s.l. : EDICIONES TREA S.L., 2007.
4. BSI Mexico. *Página de Inicio Mexico*. [En línea] [Citado el: 15 de enero de 2009.] Disponible en <http://www.bsigroup.com.mx/es-mx/Auditoria-y-Certificacion/Sistemas-de-Gestion/De-un-vistazo/Que-son-los-sistemas-de-gestion/>.
5. SIPAL. *Sistema Regional de Información Sobre Buenas Práctica en América Latina y El Caribe*. [En línea] [Citado el: 15 de enero de 2009.] Disponible en <http://www.sipalonline.org/glosario.html>.
6. Universidad de la Habana. [En línea] [Citado el: 15 de enero de 2009.] Disponible en [www.uh.cu/facultades/fcom/portal/interes\\_glosa\\_terminos.htm](http://www.uh.cu/facultades/fcom/portal/interes_glosa_terminos.htm).
7. **Organización, Departamento de**. Portal de la UJC en la UCI. [En línea] [Citado el: 18 de noviembre de 2008.] Disponible en <http://ujc.uci.cu/tematicas/documentos-normativos/ESTATUTOS.%20%20febrero%202005.doc/view>.
8. Portal de la UJC en la UCI. [En línea] [Citado el: 18 de noviembre de 2008.] Disponible en <http://ujc.uci.cu/tematicas/ujc-en-la-uci/historia/>.
9. **Ivar Jacobson, Grady Booch, James Rumbaugh**. *El Proceso Unificado de Desarrollo de Software*. s.l. : Addison Wesley.
10. —. *El Lenguaje Unificado de Modelado*. s.l. : Addison Wesley.
11. *Sitio Web PHP*. [En línea] [Citado el: 23 de noviembre de 2008.] Disponible en [http://www.php.net/..](http://www.php.net/)
12. Entorno Virtual de Aprendizaje. [En línea] 4 de mayo de 2009. [Citado el: 8 de mayo de 2009.]
13. Entorno Virtual de Aprendizaje. [En línea] 4 de mayo de 2009. [Citado el: 8 de mayo de 2009.] Disponible en <http://eva.uci.cu/mod/resource/view.php?id=12103>.
14. **Fabien Potencier, François Zaninotto**. *Symfony la guía definitiva*. 2008.
15. Entorno Virtual de Aprendizaje. [En línea] 4 de mayo de 2009. [Citado el: 15 de marzo de 2009.] Disponible en <http://eva.uci.cu/mod/resource/view.php?id=14077>.

## Bibliografías

1. **Felipe Nieves Cruz.** GestioPolis. [En línea] octubre de 2006. [Citado el: 26 de noviembre de 2009.] Disponible en <http://www.gestiopolis.com/canales7/mkt/investigacion-exploratoria-y-algunos-aportes-a-la-investigacion-de-mercados.htm>.
2. Universidad de Concepción. *Departamento de Ingeniería Informática y Ciencias de la Computación.* [En línea] [Citado el: 6 de marzo de 2009.] Disponible en <http://www.inf.udec.cl/~revista/ediciones/edicion8/Rbc.pdf>.
3. **Gracia, Joaquin.** IngenieroSoftware. [En línea] 27 de mayo de 2005. [Citado el: 2 de abril de 2009.] Disponible en <http://www.ingenierosoftware.com/analisisydiseno/patrones-diseno.php>.
4. Educación Observatorio Tecnológico. [En línea] 17 de enero de 2008. [Citado el: 18 de marzo de 2009.] Disponible en <http://observatorio.cnice.mec.es/modules.php?op=modload&name=News&file=article&sid=548>.
5. **Andy Kramek.** PortalFox. [En línea] 2 de diciembre de 2006. [Citado el: 27 de abril de 2009.] Disponible en <http://www.portalfox.com/modules.php?op=modload&name=Sections&file=index&req=viewarticle&articleid=143>.
6. LibrosWeb.es. [En línea] [Citado el: 20 de enero de 2009.] Disponible en <http://www.librosweb.es/>.
7. **Pérez, Javier Eguíluz.** Introducción a JavaScript. [En línea] [Citado el: 11 de abril de 2009.] Disponible en [http://www.librosweb.es/javascript/pdf/introduccion\\_javascript.pdf](http://www.librosweb.es/javascript/pdf/introduccion_javascript.pdf).
8. **Fabien Potencier, François Zaninotto.** *Symfony la guía definitiva.* 2008.
9. BSI. [En línea] [Citado el: 15 de enero de 2009.] Disponible en <http://www.bsigroup.com.mx/es-mx/Auditoria-y-Certificacion/Sistemas-de-Gestion/De-un-vistazo/Que-son-los-sistemas-de-gestion/>.
10. SIPAL. *Sistema Regional de Buenas Prácticas de Gestión Pública.* [En línea] [Citado el: 15 de enero de 2009.] Disponible en <http://www.sipalonline.org/glosario.html>.
11. **Yenes, Pedro Maestre.** *Diccionario de Gestión del Conocimiento e Informática.* s.l. : Fundación DINTEL, 2008.
12. **Gloria Ponjuán Dante, ,Silvia Contardi.** *Gestión de información: dimensiones e implementación para el éxito organizacional.* s.l. : EDICIONES TREA S.L., 2007.
13. **Dante, Gloria Ponjuán.** *Gestión de Información en las Organizaciones: Principios, conceptos y aplicaciones.* 1998.
14. **Lahoz, Carlos Gallús.** Web Estilo. [En línea] C.E.S. Fundación San Valero. [Citado el: 13 de febrero de 2009.] Disponible en <http://www.webestilo.com/php/php08a.phtml>.
15. **Alvarez, Miguel Angel.** Desarrolloweb.com. [En línea] 16 de noviembre de 2004. [Citado el: 17 de febrero de 2009.] Disponible en <http://www.desarrolloweb.com/articulos/1696.php>.

16. PHP en castellano. [En línea] [Citado el: 25 de febrero de 2009.] Disponible en <http://www.programacion.com/php>.
17. Visual Paradigm. [En línea] 20 de abril de 2009. [Citado el: 15 de mayo de 2009.] Disponible en <http://www.visual-paradigm.com/news/vpsuite40/vpuml70.jsp>.
18. emagister.com La guía inteligente de formación. [En línea] [Citado el: 22 de enero de 2009.] Disponible en <http://www.emagister.com/>.
19. **Xavier Ferré Grau, María Isabel Sánchez Segura.** Clikear.com. [En línea] 2004. [Citado el: 16 de marzo de 2009.] Disponible en <http://www.clikear.com/manuales/uml/index.aspx>.
20. Unified Modeling Lenguaje. [En línea] [Citado el: 20 de febrero de 2009.] Disponible en <http://www.clikear.com/manuales/uml/index.aspx>.
21. **Gallego, Juan Pablo Gomez.** Scribd. [En línea] 16 de septiembre de 2007. [Citado el: 1 de febrero de 2009.] Disponible en <http://www.scribd.com/doc/297224/RUP>.
22. **Larman, Craig.** *UML y Patrones Tomo 1.* La Habana : Editorial Félix Varela, 2004.
23. —. *UML y Patrones Tomo 2.* La Habana : Editorial Félix Varela, 2004.
24. **Pressman, Roger S.** *Ingeniería del software Un enfoque práctico Parte 1.* La Habana : Editorial Félix Varela, 2005.
25. —. *Ingeniería del Software Un enfoque práctico Parte 2.* La Habana : Editorial Félix varela, 2005.

## Glosario de Términos

**Aplicación:** Conjunto estructurado de programas informáticos cuya ejecución sistemática, en un computador, sobre un conjunto de datos, permite la automatización de un procedimiento específico de una organización.

**BPMN:** *Business Process Management Notation* (en español Notación para el Modelado de Procesos de Negocio) es una notación gráfica estandarizada que permite el modelado de procesos de negocio, en un formato de flujo de trabajo.

**Confidencialidad:** Aseguramiento que un objeto de información que viaje por una red de comunicaciones estará a salvo de ser conocido por un extraño.

**C++:** Es un lenguaje de programación diseñado a mediados de los años 1980 por Bjarne Stroustrup.

**Disponibilidad:** Grado de capacidad de los sistemas informáticos para alcanzar su plena operatividad de tal forma que sus usuarios puedan desarrollar con normalidad su trabajo a través de la utilización de los mismos en unas condiciones que en su peor situación, no perturben significativamente las tareas a desarrollar con su manejo.

**FEEM:** Federación de Estudiantes de la Enseñanza Media

**FEU:** Federación Estudiantil Universitaria

**GUI:** La interfaz gráfica de usuario (en Idioma inglés *Graphical User Interface*, GUI) es un tipo de interfaz de usuario que utiliza un conjunto de imágenes y objetos gráficos para representar la información y acciones disponibles en la interfaz

**HTML:** Siglas de *HyperText Markup Language* (Lenguaje de Marcas de Hipertexto), es el lenguaje de marcado predominante para la construcción de páginas web.

**IBM:** *International Business Machines* es una empresa que fabrica y comercializa herramientas, programas y servicios relacionados con la informática.

**Integridad:** Capacidad del sistema de información para garantizar, la excelencia en la calidad de todos los datos almacenados en el sistema y la garantía de que los datos e informaciones del sistema estén protegidos contra su eventual pérdida por la presencia de posibles contingencias.

**Java:** Lenguaje de programación orientado a objetos desarrollado por *Sun Microsystems*.

**MS Word:** Es un software destinado al procesamiento de textos.

**MySQL:** Es un sistema de gestión de base de datos relacional, multihilo y multiusuario.

**NetBeans:** Una plataforma para el desarrollo de aplicaciones de escritorio usando Java y a un entorno de desarrollo integrado (IDE) desarrollado usando la Plataforma NetBeans.

**Oracle:** Es un sistema de gestión de base de datos relacional desarrollado por *Oracle Corporation*.

**PDF:** Acrónimo del inglés Portable Document Format, formato de documento portátil, es un formato de almacenamiento de documentos, desarrollado por la empresa Adobe Systems.

**PHP:** PHP es un lenguaje de programación interpretado, diseñado originalmente para la creación de páginas web dinámicas.

**PHP Data Objects:** (o PDO) es una extensión que provee una capa de abstracción de acceso a datos para PHP 5, con lo cual se consigue hacer uso de las mismas funciones para hacer consultas y obtener datos de distintos manejadores de bases de datos.

**POO:** Programación Orientada a Objetos, es un paradigma de programación que usa objetos y sus interacciones para diseñar aplicaciones y programas de computadora. Está basado en varias técnicas, incluyendo herencia, modularidad, polimorfismo y encapsulamiento.

**Principio de voluntariedad:** Significa que no quiere seguir con la realización de sus proceso de crecimiento.

**Python:** Es un lenguaje de programación interpretado creado por Guido van Rossum.

**Sistema integral:** Un sistema formado por varios subsistemas los cuales pueden realizar una actividad determinada. Dichas actividades pueden ser medidas en cuanto a su resultado.

**Universo Juvenil:** todo joven en edad para ser militante activo que no forma parte de la UJC.

**UCI:** Universidad de las Ciencias Informáticas.

**UJC:** Unión de Jóvenes Comunista.

**Universo juvenil:** Todos los jóvenes entre los 16 y 30 años de edad que no forma parte de las filas de UJC.

**.NET:** Es un proyecto de Microsoft para crear una nueva plataforma de desarrollo de software con énfasis en transparencia de redes, con independencia de plataforma de hardware y que permita un rápido desarrollo de aplicaciones.



## Anexos

## Anexo 1 Diagrama de casos de uso del negocio

## Descripción textual del CUN\_ Dar Alta por Crecimiento

<b>Caso de uso del negocio</b>	Dar Alta por Crecimiento
<b>Actores</b>	Militante
<b>Resumen</b>	El caso de uso inicia cuando a un miembro del universo juvenil se le aprueba el proceso de crecimiento. Una vez aprobado este proceso se procede a ingresarle los datos como militante en la Planilla DM y el miembro del universo juvenil inicia su vida como militante.
<b>Acción del actor</b>	<b>Respuesta del proceso de negocio</b>
1. El miembro del universo juvenil se incorpora a la organización.	2. El Funcionario de Documentación y Control actualiza la planilla de militante.
	3. El Funcionario de Documentación y Control le da alta como militante, archiva el expediente de crecimiento y crea el expediente del militante.
	4. El Funcionario de Documentación y Control informa al miembro C/P los resultados del proceso.
	5. El miembro C/P recibe información y la entrega al secretario C/B quien informa al miembro del universo juvenil que ya es militante.
	6. Se termina el caso de uso.

## Descripción textual del CUN\_ Dar Alta por Traslado Externo

<b>Caso de uso del negocio</b>	Dar Alta por Traslado Externo
<b>Actores</b>	Militante
<b>Resumen</b>	El caso de uso inicia cuando el militante arriba a la universidad. Este debe presentarse al departamento de Documentación y Control con su expediente y su boleta.
<b>Acción del actor</b>	<b>Respuesta del proceso de negocio</b>
1. El militante solicita que lo incorporen a las filas de la UJC.	2. El Funcionario de Documentación y Control solicita documentos (expediente y boleta).
3. El militante entrega al Funcionario de Documentación y Control los documentos solicitados.	4. El Funcionario de Documentación y Control recibe los documentos, los archiva y le asigna un C/B al militante.
	5. El Funcionario de Documentación y Control llena la planilla de militante con los datos recogidos.
	6. El Funcionario de Documentación y Control archiva la planilla de militante en el registro de militantes.
	7. El Funcionario de Documentación y Control le informa al militante a que C/B pertenece.
	8. Se termina el caso de uso.

## Descripción textual del CUN\_ Dar Baja Natural

<b>Caso de uso del negocio</b>	Dar Baja Natural
<b>Actores</b>	Militante
<b>Resumen</b>	El caso de uso inicia cuando el militante presenta motivo de baja al secretario de C/B y este determina que el militante que llevo a la edad límite tiene buena conducta dentro de la UJC pero presenta problemas de salud o problemas familiares que le impiden el pase al PCC y el Funcionario de Documentación y Control le da de baja al militante.
<b>Acción del actor</b>	<b>Respuesta del proceso de negocio</b>
1. El militante presenta motivo de baja.	2. El Secretario C/B presenta solicitud de baja natural para el militante al miembro C/P.
	3. El miembro C/P recibe la solicitud e informa de ella a la comisión UJC.
	4. La comisión UJC recibe la solicitud y busca el expediente del militante.
	5. La comisión UJC aprueba darle baja al militante.
	6. La comisión UJC informa al Funcionario de Documentación y Control de la aprobación del proceso y le entrega el expediente del militante.
	7. El Funcionario de Documentación y Control recibe la información y el expediente del militante.
	8. El Funcionario de Documentación y Control busca al militante en el registro de militante.
	9. El Funcionario de Documentación y Control le da de baja al militante, actualiza el registro del militante y archiva el expediente.
	10. El Funcionario de Documentación y Control informa al miembro C/P la culminación del proceso.
	11. El miembro C/P informa al Secretario C/B que el militante fue dado de baja.
	12. El Secretario C/B informa a la persona que ya no es militante.
	13. Se termina el caso de uso.

## Descripción textual del CUN\_ Dar Baja por Defunción

<b>Caso de uso del negocio</b>	Dar Baja por Defunción
<b>Actores</b>	Militante
<b>Resumen</b>	El caso de uso inicia con la muerte del militante. El secretario C/B informa al miembro C/P que el militante ha fallecido y este procede a darle de baja de las filas de la UJC.
<b>Acción del actor</b>	<b>Respuesta del proceso de negocio</b>
1. El militante fallece.	2. El Secretario C/B informa al miembro C/P que el militante ha fallecido.
	3. El miembro C/P informa al Funcionario de Documentación y Control de la muerte del militante.
	4. El Funcionario de Documentación y Control recibe información y busca al militante en el registro de militantes.
	5. El Funcionario de Documentación y Control le da de baja al militante, actualiza el registro de militantes y archiva el expediente.
	6. El Funcionario de Documentación y Control informa al miembro C/P la culminación del proceso.
	7. El miembro C/P recibe e informa al Secretario C/B la culminación del proceso.
	8. Se termina el caso de uso.

## Descripción textual del CUN\_ Dar Baja por Traslado Externo

<b>Caso de uso del negocio</b>	Dar Baja por Traslado Externo
<b>Actores</b>	Militante
<b>Resumen</b>	El caso de uso inicia cuando el militante informa que se va de la institución. El Funcionario de Documentación y Control le da de baja al militante de las filas de la UJC y le entrega el expediente y la boleta de traslado.
<b>Acción del actor</b>	<b>Respuesta del proceso de negocio</b>
1. El militante informa que se va de la institución y solicita un traslado externo.	2. El Secretario C/B presenta al miembro C/P la solicitud de traslado externo.
	3. El miembro C/P recibe la solicitud e informa al Funcionario de Documentación y Control la solicitud del traslado externo.
	4. El Funcionario de Documentación y Control recibe solicitud, busca al militante en el registro de militantes y crea la boleta de traslado.
	5. El Funcionario de Documentación y Control da baja al militante y actualiza el registro de militantes.
	6. El Funcionario de Documentación y Control informa al miembro C/P que el militante fue dado de baja y le entrega la documentación del mismo (expediente y boleta de traslado).
	7. El miembro C/P recibe e informa al Secretario C/B el fin del proceso y le entrega la documentación del militante.
	8. El Secretario C/B recibe e informa al militante que fue dado de baja y le entrega su documentación.
	9. Se termina el caso de uso.

## Descripción textual del CUN\_ Dar Alta por Ajuste

<b>Caso de uso del negocio</b>	Dar Alta por Ajuste
<b>Actores</b>	Miembro de la Dirección UJC.
<b>Resumen</b>	El caso de uso inicia cuando se detectan errores de cómputo al controlar los militantes, cuando se incorpora a un militante del PCC que ostentaba la doble militancia y que por interés del PCC debe continuar con esa condición para fortalecer su C/B o cuando un militante es trasladado para un C/B y no llega a incorporarse en el mismo, regresando al C/B que lo trasladó. El Funcionario de Documentación y Control da de alta al militante.
<b>Acción del actor</b>	<b>Respuesta del proceso de negocio</b>
1. El Miembro de la Dirección UJC informa dar alta por ajuste y entrega datos del militante.	2. El Funcionario de Documentación y Control recibe los datos del militante.
	3. El Funcionario de Documentación y Control da de alta al militante.
	4. El Funcionario de Documentación y Control crea el expediente y lo archiva.
	5. El Funcionario de Documentación y Control actualiza el registro de militante.
	6. Se termina el caso de uso.

## Descripción textual del CUN\_ Dar Baja por Ajuste

<b>Caso de uso del negocio</b>	Dar Baja por Ajuste
<b>Actores</b>	Miembro de la Dirección UJC.
<b>Resumen</b>	El caso de uso inicia cuando el Funcionario de Documentación y Control detecta errores de cómputo al controlar los militantes, cuando el militante que presentaba doble militancia cumple con la tarea asignada por parte del PCC y deja de pertenecer a las filas de la UJC o cuando el militante no regresa al antiguo CB y se da de alta en un nuevo comité de base. El Funcionario de Documentación y Control da de baja al militante.
<b>Acción del actor</b>	<b>Respuesta del proceso de negocio</b>
1. El Miembro de la Dirección UJC informa dar baja por ajuste.	2. El Funcionario de Documentación y Control busca al militante en el registro de militante.
	3. El Funcionario de Documentación y Control da de baja al militante.
	4. El Funcionario de Documentación y Control actualiza el registro de militante.
	5. Se termina el caso de uso.

## Descripción textual del CUN\_ Dar Alta por Traslado Interno

<b>Caso de uso del negocio</b>	Dar Alta por Traslado Interno
<b>Actores</b>	Militante
<b>Resumen</b>	El caso de uso inicia cuando el militante solicita un movimiento. El secretario de C/B informa al miembro C/P y este a su vez al Funcionario de Documentación y Control quien procede a darle de alta en el nuevo comité de base.
<b>Acción del actor</b>	<b>Respuesta del proceso de negocio</b>
1. El militante solicita movimiento.	2. El secretario de C/B recibe solicitud de movimiento e informa al miembro C/P.
	3. El miembro C/P recibe e informa la solicitud de movimiento al Funcionario de Documentación y Control.
	4. El Funcionario de Documentación y Control recibe la solicitud de movimiento, incorpora al militante en el nuevo comité de base y actualiza el registro del militante.
	5. El Funcionario de Documentación y Control informa al miembro C/P que el militante ha sido incorporado en otro C/B.
	6. El miembro C/P recibe e informa al Secretario C/B, quien le informa al militante ha sido incorporado en otro C/B.
	7. Se termina el caso de uso.



## Descripción textual del CUN\_ Dar Baja por Traslado Interno

<b>Caso de uso del negocio</b>	Dar Baja por Traslado Interno
<b>Actores</b>	Militante
<b>Resumen</b>	El caso de uso inicia cuando el militante solicita un traslado interno. El Secretario C/B lo informa al miembro C/P y este a su vez al Funcionario de Documentación y Control quien procede a efectuar la baja.
<b>Acción del actor</b>	<b>Respuesta del proceso de negocio</b>
1. El militante solicita traslado.	2. El Secretario C/B presenta solicitud de traslado al miembro C/P.
	3. El miembro C/P recibe e informa al Funcionario de Documentación y Control la solicitud de traslado.
	4. El Funcionario de Documentación y Control recibe la solicitud y busca al militante en el registro de militantes.
	5. El Funcionario de Documentación y Control da de baja al militante y actualiza el registro de militantes.
	6. El Funcionario de Documentación y Control informa al miembro C/P la culminación del proceso.
	7. El miembro C/P le informa al Secretario C/B la culminación del proceso.
	8. El Secretario C/B le informa al militante que fue dado de baja.
	9. Se termina el caso de uso.

## Descripción textual del CUN\_ Realizar Crecimiento

<b>Caso de uso del negocio</b>	Realizar crecimiento a la UJC
<b>Actores</b>	Persona
<b>Resumen</b>	El caso de uso inicia cuando la persona acepta ser militante. El Secretario C/B selecciona un dúo de crecimiento que será el que realice las investigaciones de la persona a crecer. El resultado es entregado al Secretario C/B, el cual entrega la información al miembro C/P y este la entrega a la comisión UJC que es la que verifica todo el proceso y decide si se puede crecer o no. El resultado es entregado al Funcionario de Documentación y Control. Si en algún momento la persona se acoge al principio de voluntariedad se termina el proceso de crecimiento. Finalizando así el caso de uso.
<b>Acción del actor</b>	<b>Respuesta del proceso de negocio</b>
1. La Persona acepta ser militante	2. El Secretario C/B designa a un Dúo de crecimiento.
	3. El Secretario C/B entrega los datos a investigar de la persona a crecer al Dúo de crecimiento.
	4. El Dúo de crecimiento recibe información, realiza investigación y elabora expediente de crecimiento.
	5.El Dúo de crecimiento entrega el expediente de crecimiento al Secretario C/B.
	6. El Secretario C/B recibe y revisa el expediente de crecimiento.
	7. Si el Secretario C/B decide continuar el proceso entrega el expediente de crecimiento al miembro C/P.
	8. El miembro C/P recibe el expediente de crecimiento y lo entrega a la Comisión de Crecimiento.
	9. La Comisión de Crecimiento recibe el expediente de crecimiento y verifica todo el proceso.
	10. La Comisión de Crecimiento aprueba el proceso de

	crecimiento.
	1. La Comisión de Crecimiento informa al Funcionario de Procesos Políticos que fue aprobado el proceso de crecimiento y le entrega el expediente de crecimiento.
	2. El Funcionario de Procesos Políticos recibe el resultado del proceso y el expediente de crecimiento.
	3. El Funcionario de Procesos Políticos envía el resultado del proceso y el expediente de crecimiento al Funcionario de Documentación y Control.
	4. El Funcionario de Documentación y Control recibe el resultado del proceso y el expediente de crecimiento y realiza la incorporación (Ver caso de uso Alta por Crecimiento).
	5. El Funcionario de Documentación y Control archiva el expediente.
	6. Se termina el caso de uso.
<b>Flujo Alternativo Acción 7</b>	
	7. El Secretario C/B decide no continuar con el proceso.
	8. Se informa a la persona que no fue aprobado el proceso.
	9. Se termina el caso de uso.
<b>Flujo Alternativo Acción 10</b>	
	10. La Comisión de Crecimiento no aprueba el proceso de crecimiento y envía resultado al miembro C/P.
	11. El miembro C/P recibe la información, la entrega al Secretario C/B y este informa a la persona que no fue aprobado el proceso de crecimiento.
	12. Se termina el caso de uso.

Diagrama de actividad CUN\_Dar Alta por Crecimiento



Diagrama de actividad CUN\_Dar Alta por Traslado Externo



Diagrama de actividad CUN\_Dar Baja Natural

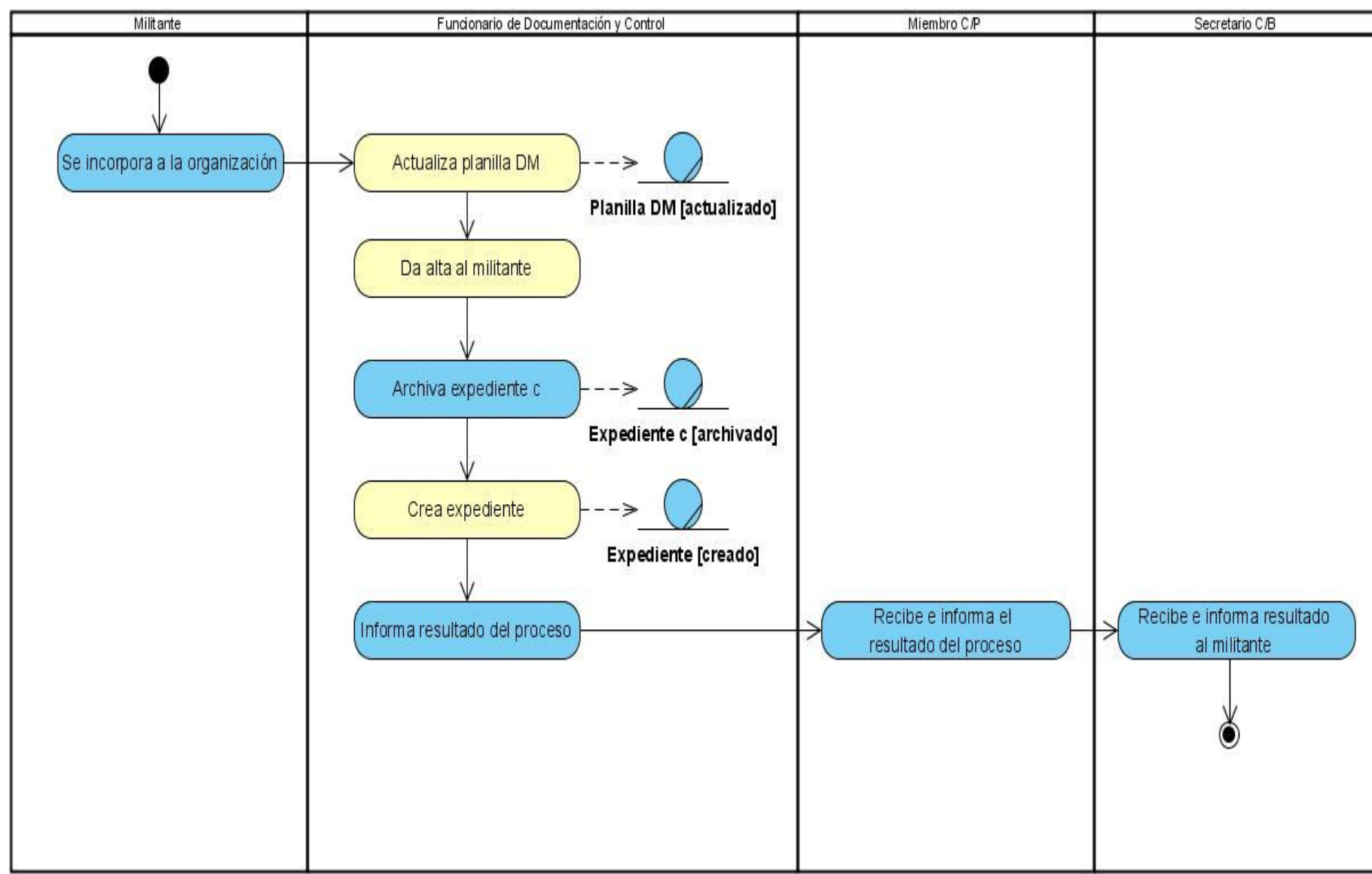

Diagrama de actividad CUN\_Dar Baja por Defunción

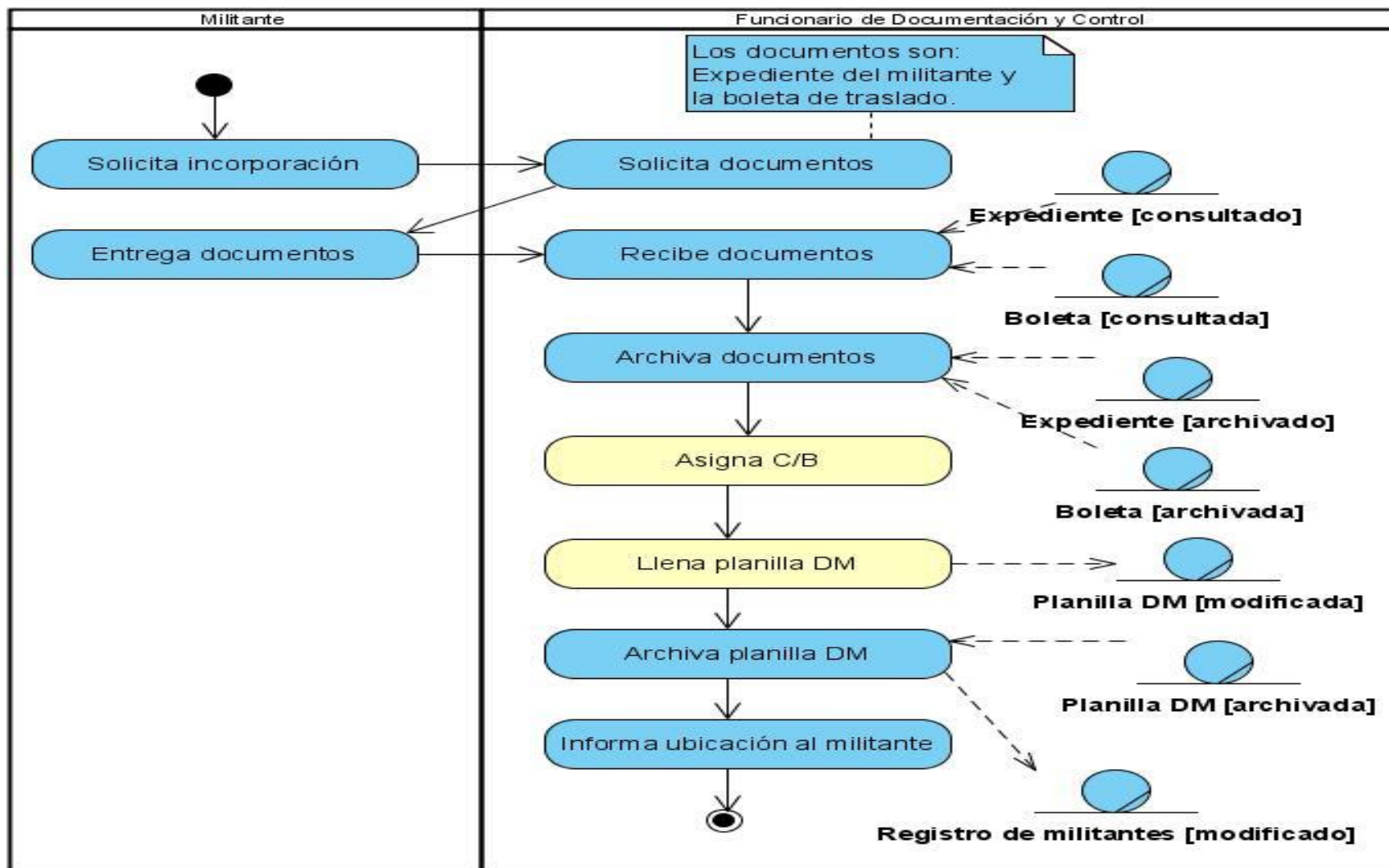

Diagrama de actividad CUN\_Dar Baja por Traslado Externo



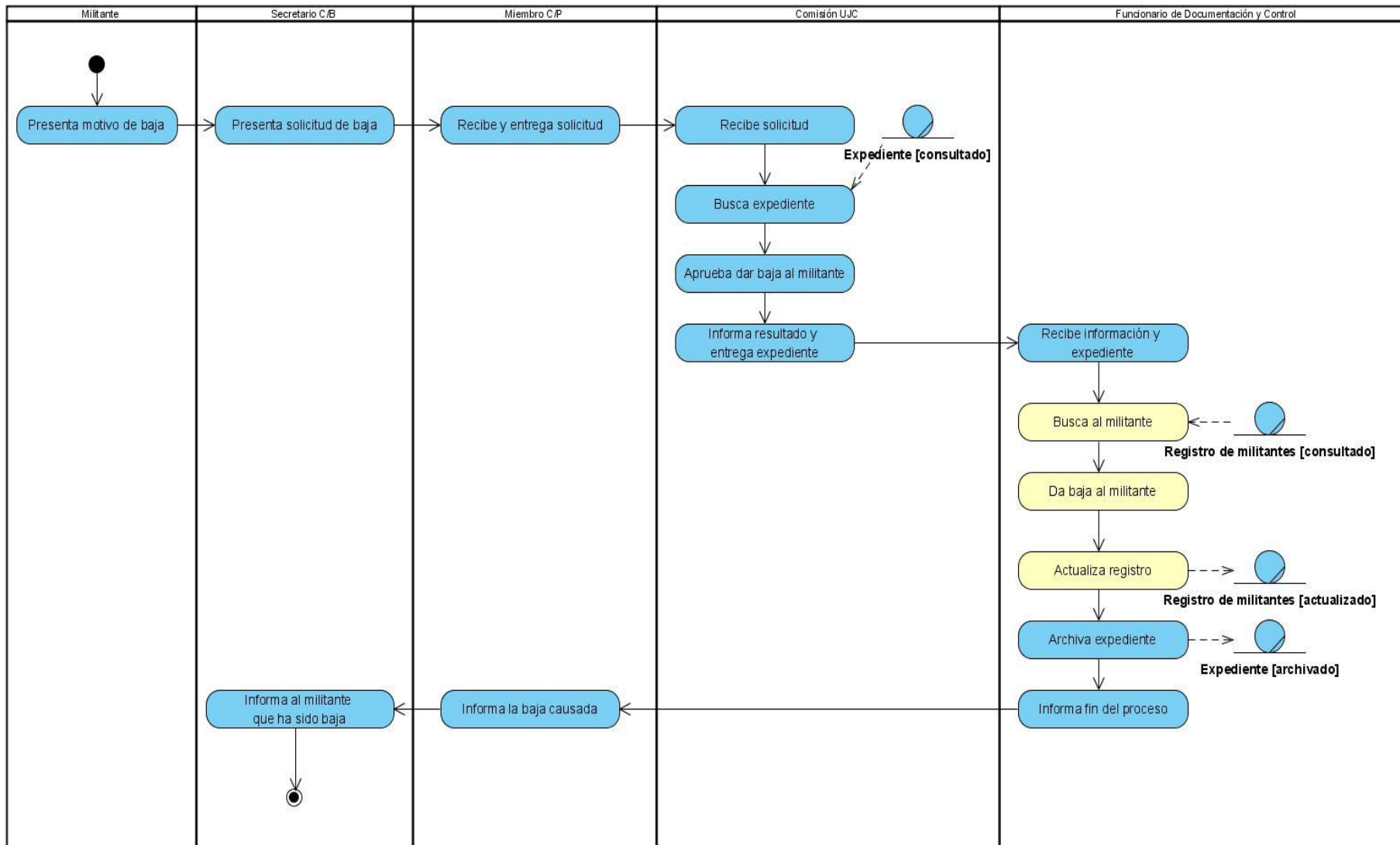

Diagrama de actividad CUN\_Dar Alta por Ajuste

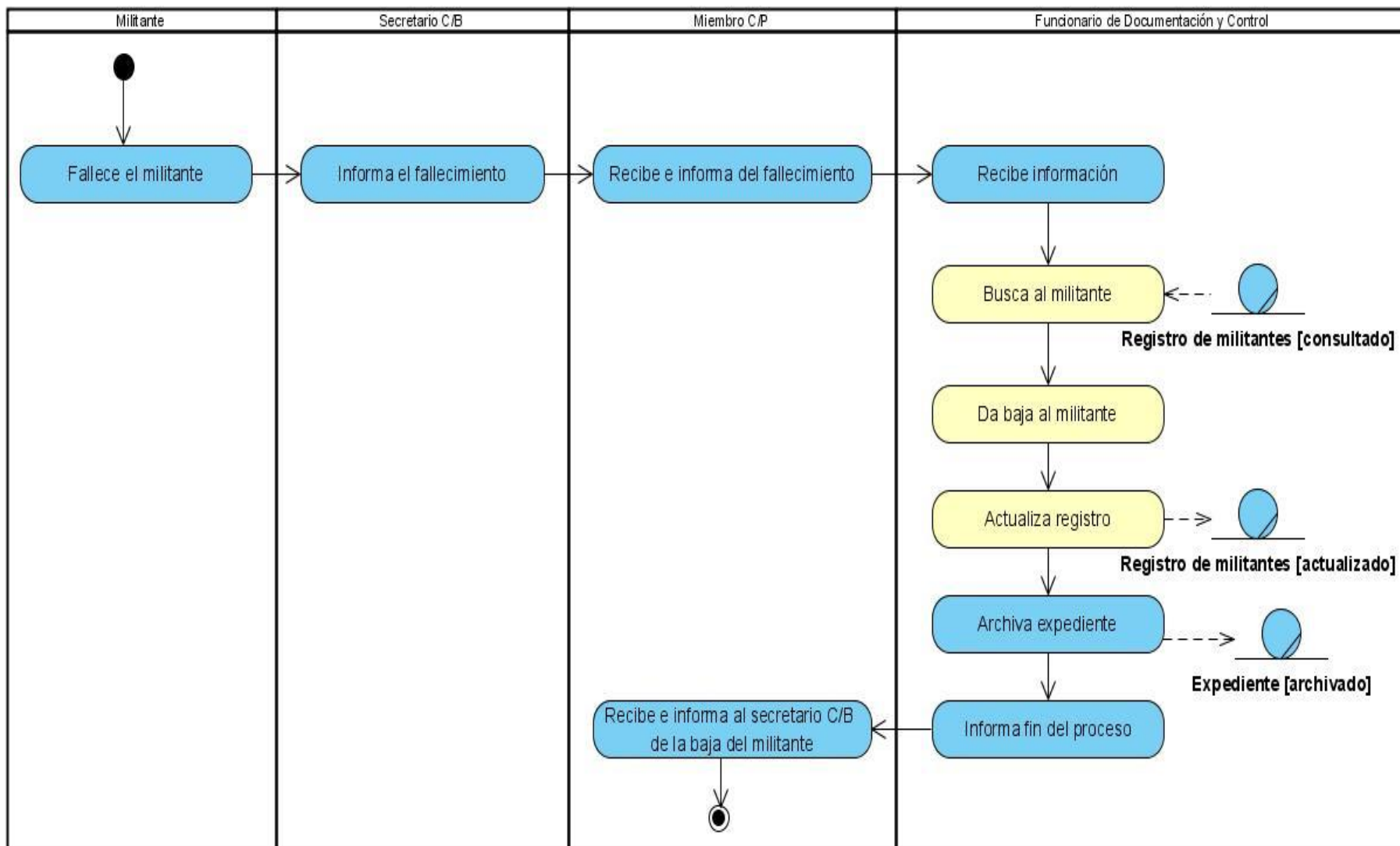

Diagrama de actividad CUN\_Dar Baja por Ajuste

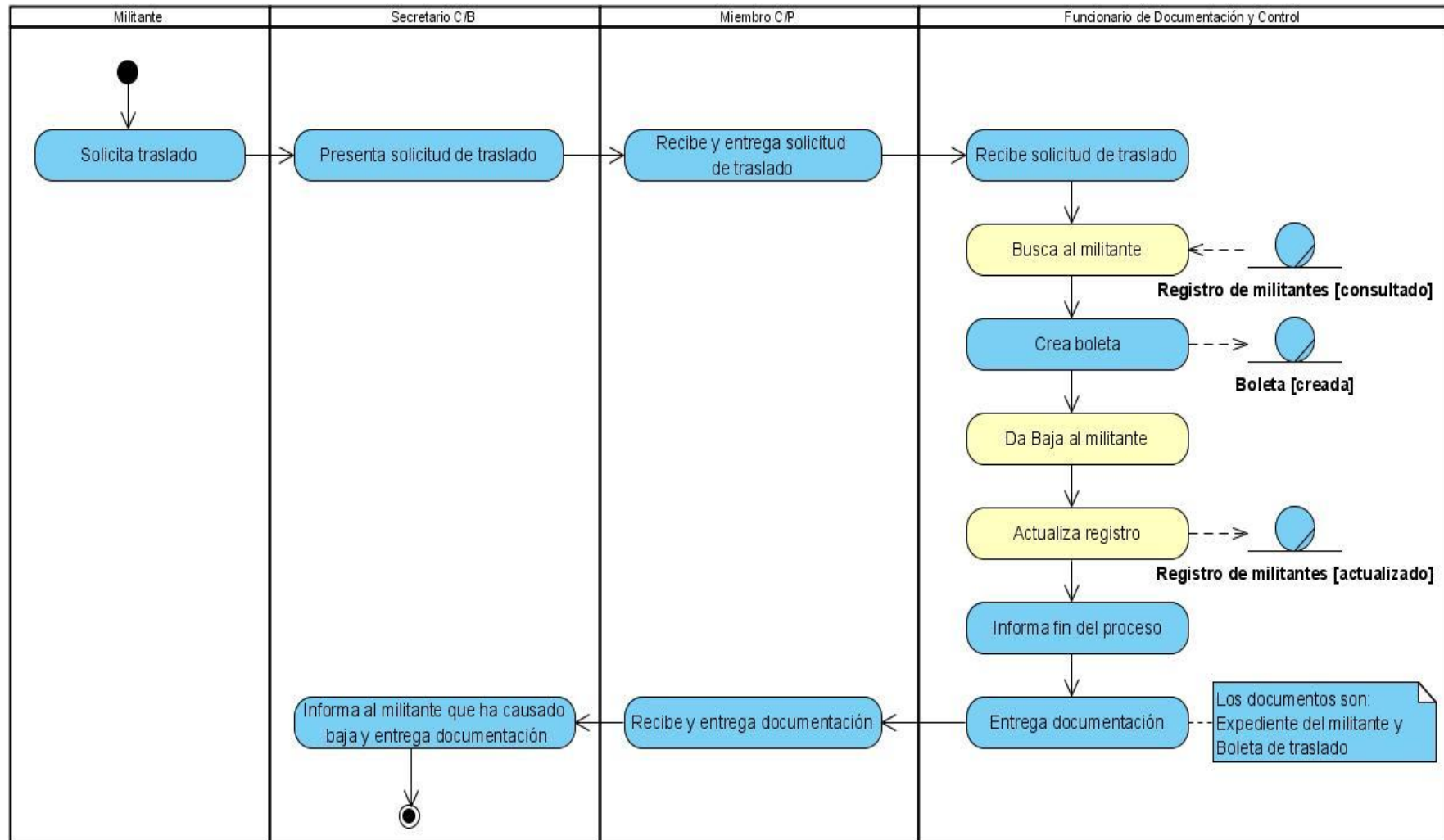

Diagrama de actividad CUN\_Gestionar Datos del UJ

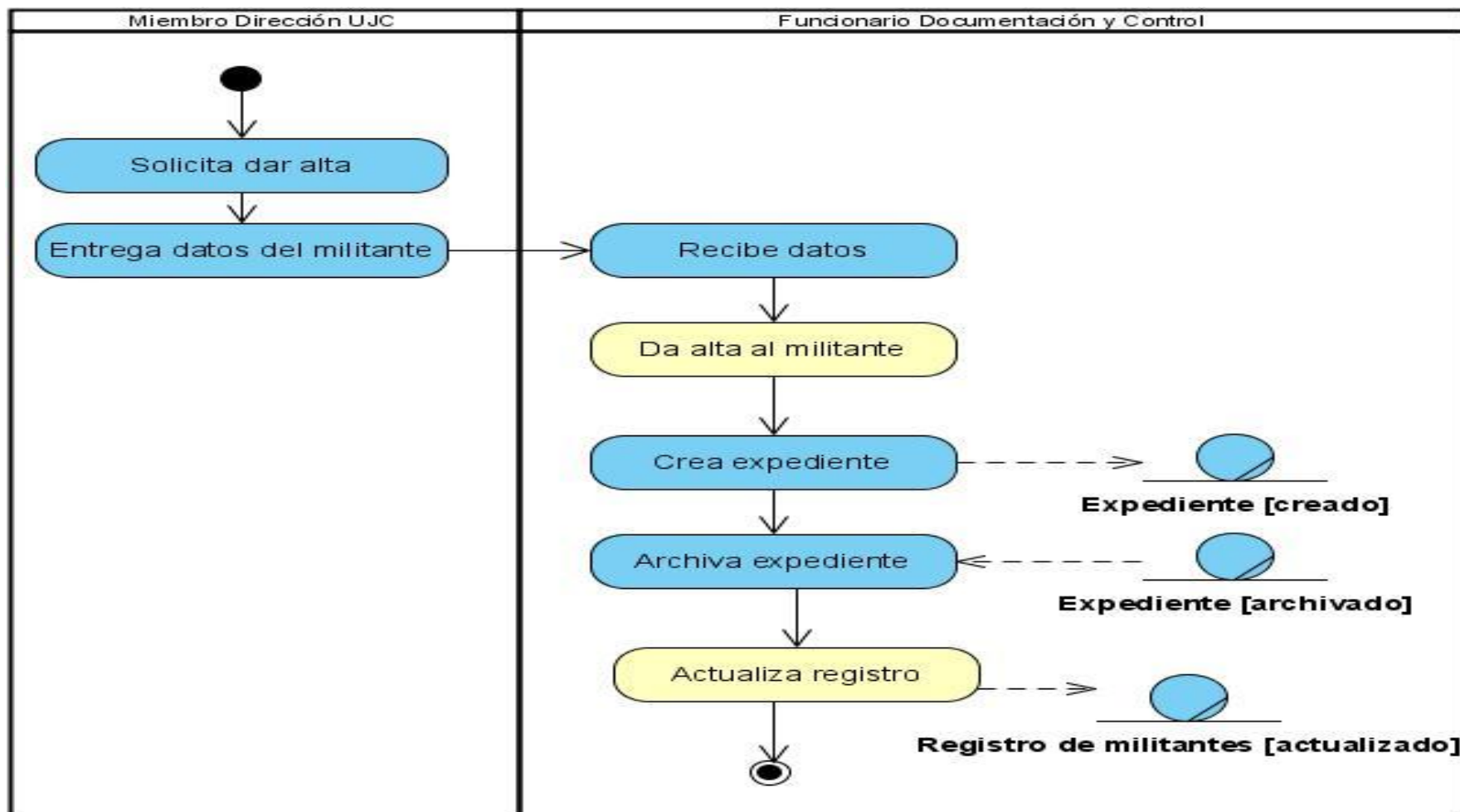

Diagrama de actividad CUN\_Dar Alta por Traslado Interno

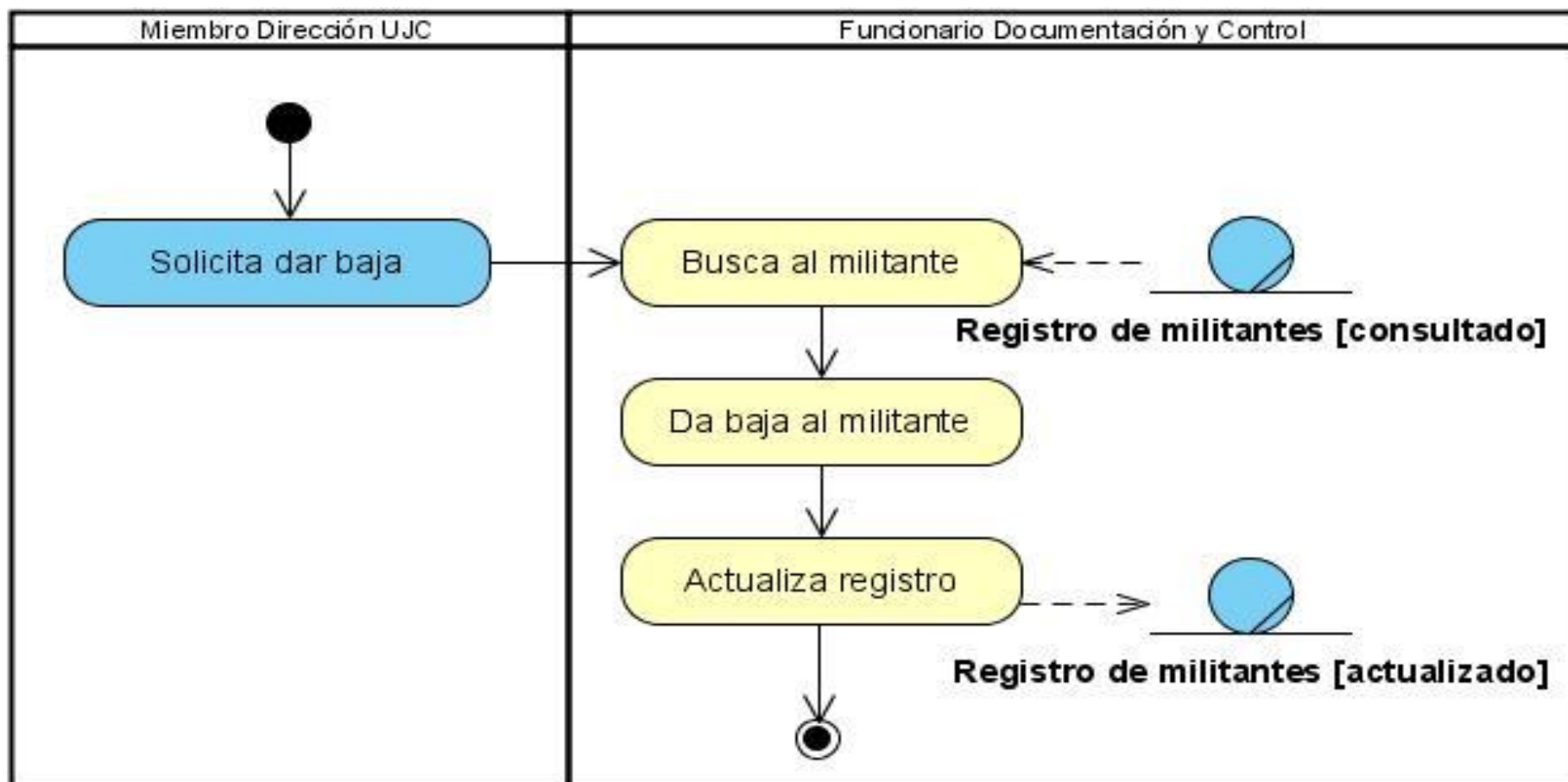

Diagrama de actividad CUN\_Dar Baja por Traslado Interno

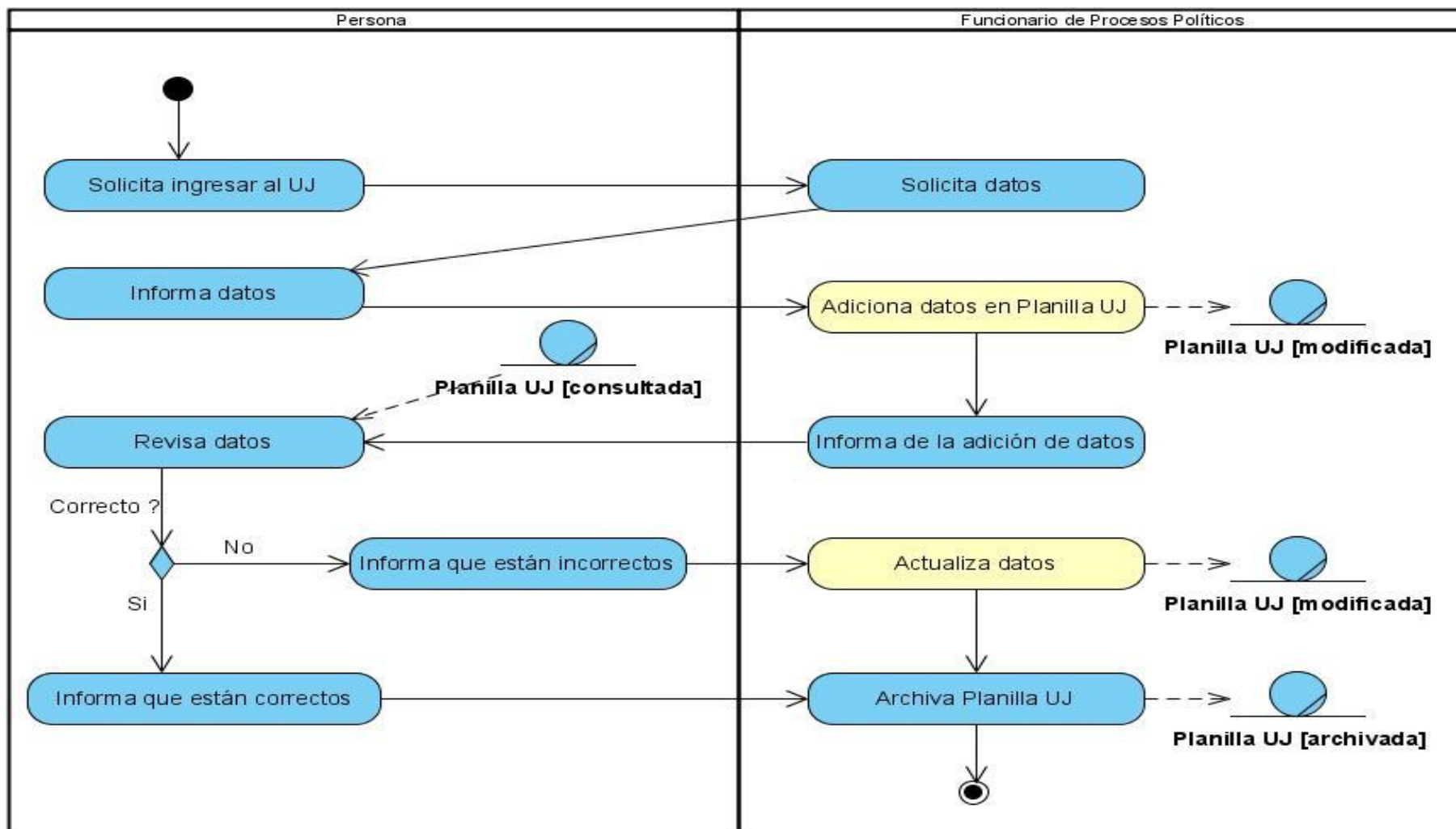

Diagrama de actividad CUN\_Realizar Crecimiento

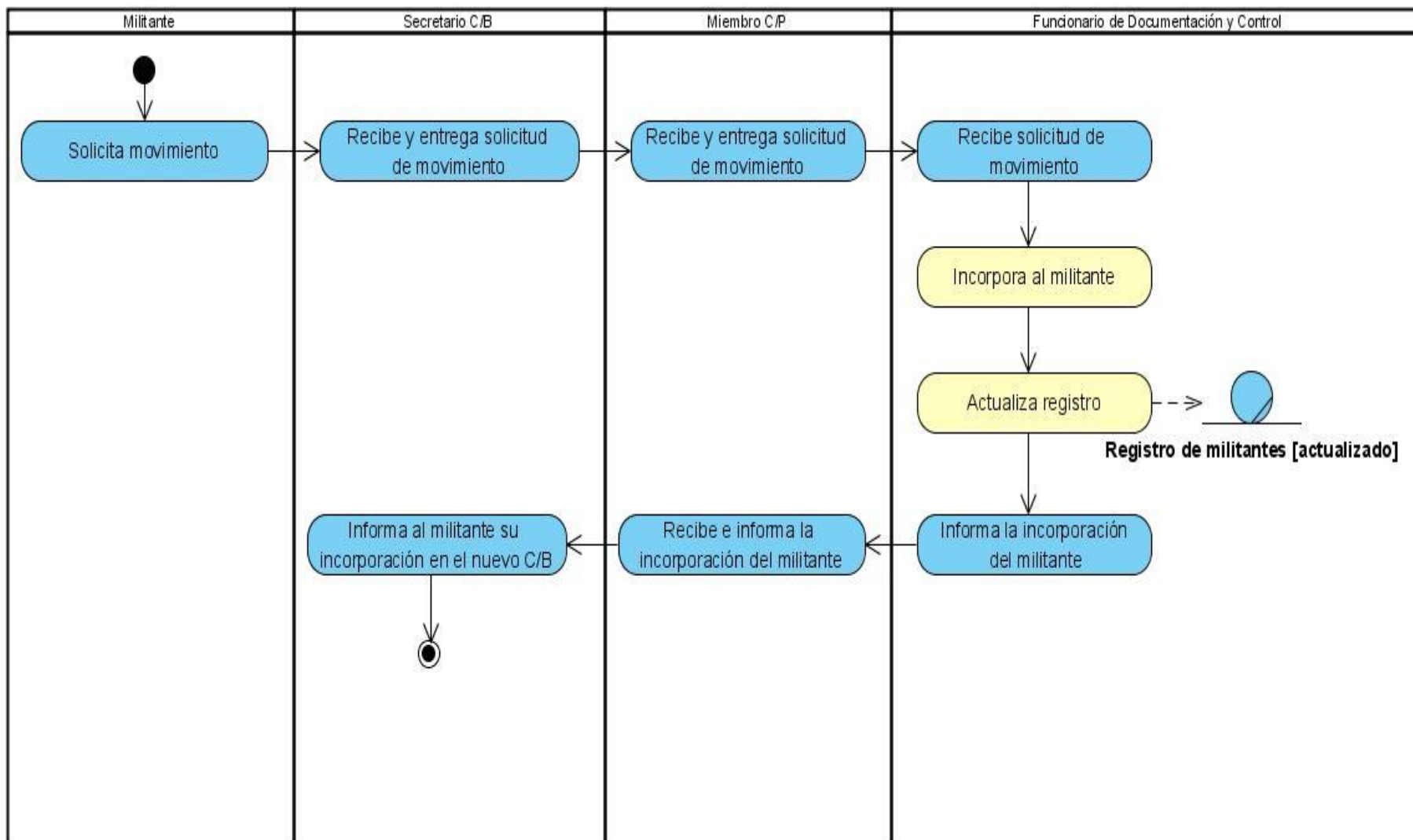

## Anexo 2 Descripción textual de los casos de uso del sistema

### Descripción textual del caso de uso Gestionar Centro

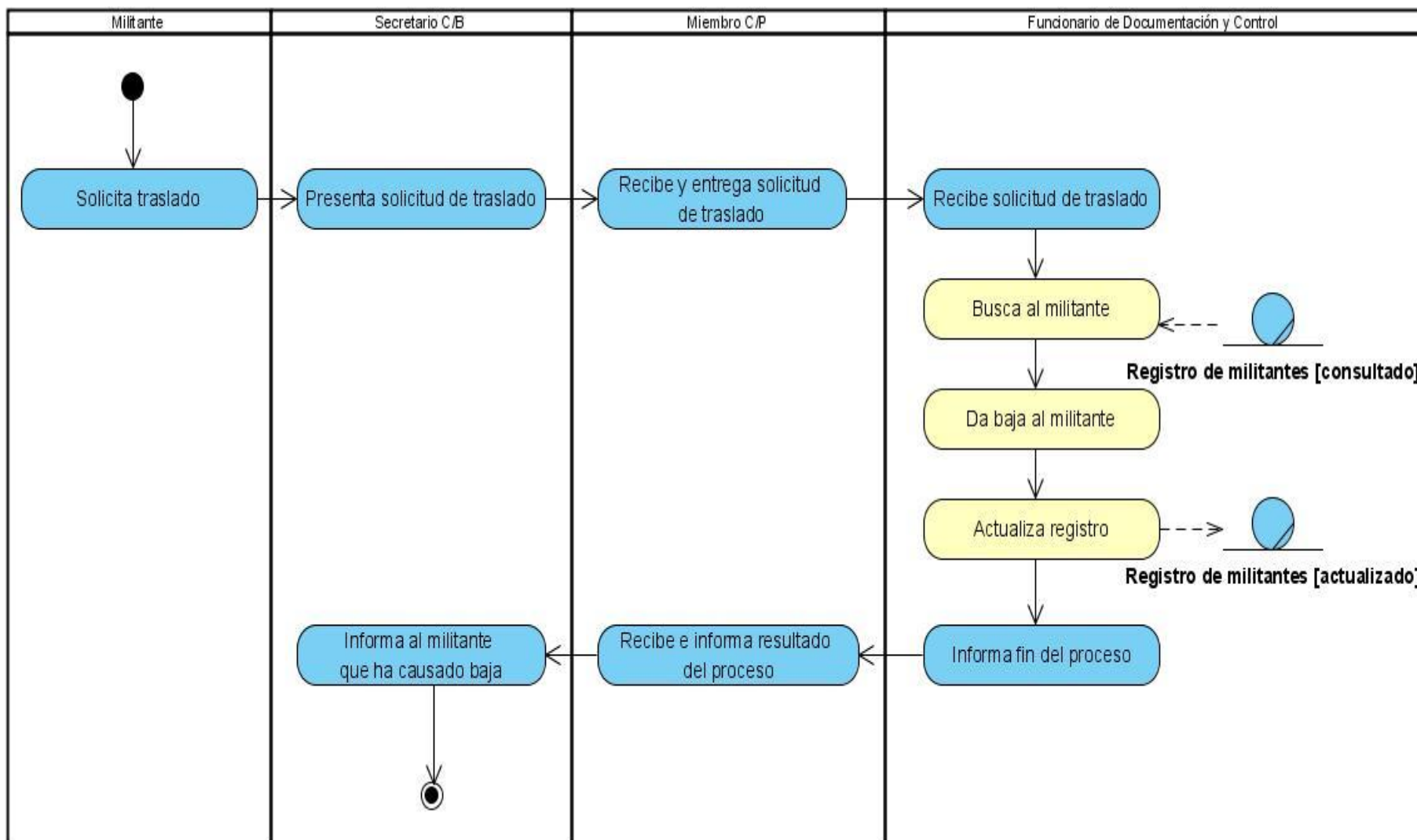
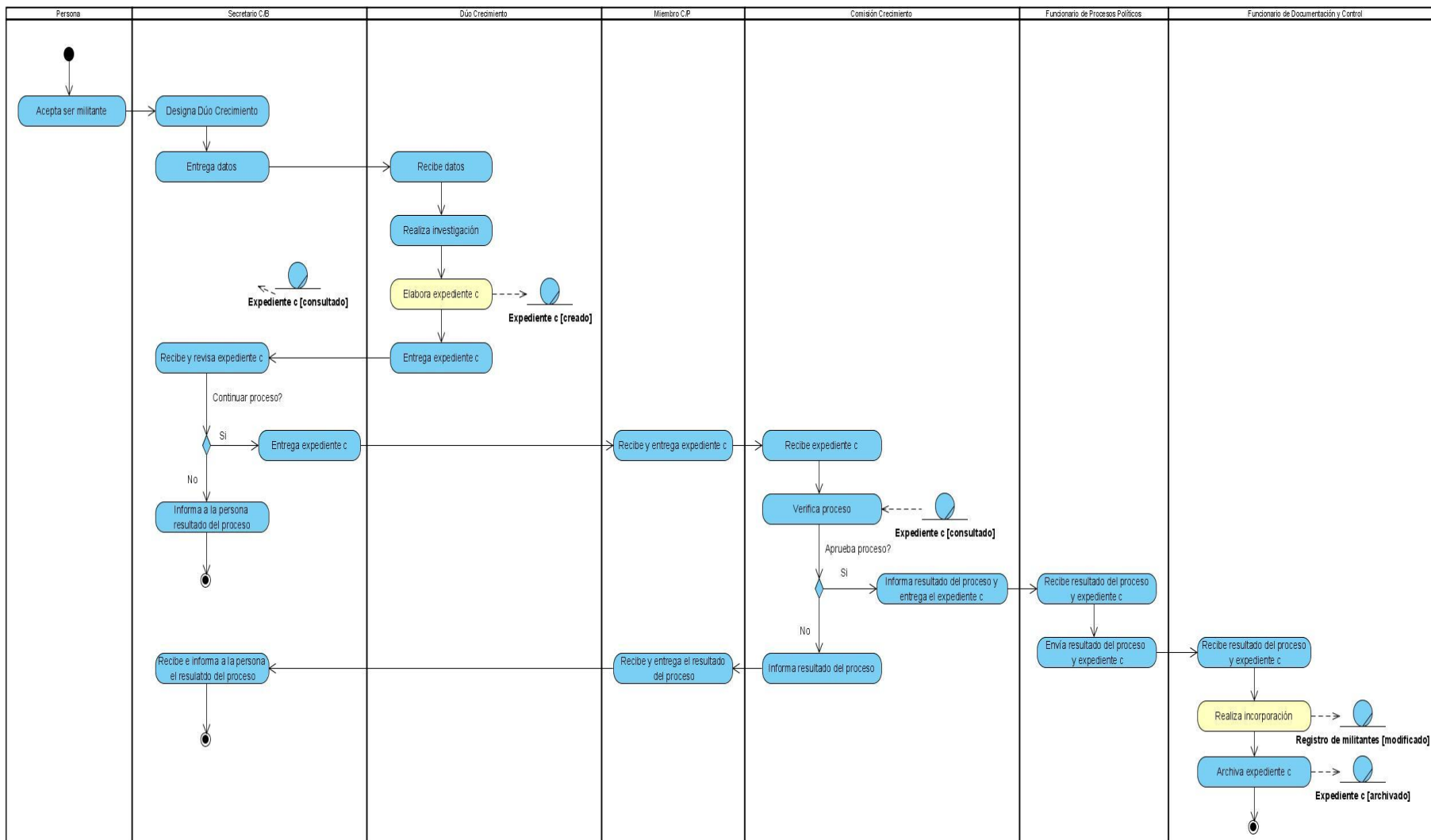
<b>Caso de Uso:</b>	Gestionar Centro	
<b>Actores:</b>	Miembro del Buró UJC	
<b>Resumen:</b>	El caso de uso se inicia cuando el Miembro del Buró UJC decide crear un nuevo centro o modificar uno ya existente, este ejecuta las operaciones necesarias y el sistema crea o actualiza un centro, finalizando así el caso de uso.	
<b>Precondiciones:</b>	El Miembro del Buró UJC debe estar autenticado correctamente en el sistema.	
<b>Referencias</b>	RF 22, RF 23	
<b>Prioridad</b>	Crítica	
<b>Flujo Normal de Eventos</b>		
<b>Acción del Actor</b>	<b>Respuesta del Sistema</b>	
1. El Miembro del Buró UJC selecciona mediante el menú la opción "Gestionar Centro".	2. El sistema muestra una interfaz con los datos de los centros existentes: <ul style="list-style-type: none"> <li>✓ Nombre.</li> <li>✓ Centro de estudio.</li> </ul> También se muestran las funcionalidades: <ul style="list-style-type: none"> <li>✓ Crear.</li> <li>✓ Modificar.</li> </ul>	
3. <ul style="list-style-type: none"> <li>a) Si el Miembro del Buró UJC desea crear un nuevo centro ver sesión "Crear centro".</li> <li>b) Si el Miembro del Buró UJC desea modificar un centro existente ver sección "Modificar centro".</li> </ul>		

Prototipos de interfaz



Sección "Crear centro"

Acción del Actor	Respuesta del Sistema
3. El Miembro del Buró UJC selecciona la opción crear.	4. El sistema muestra una interfaz con los campos a llenar: <ul style="list-style-type: none"> <li>✓ Nombre.</li> <li>✓ Centro de estudio.</li> </ul>
5. El Miembro del Buró UJC llena los campos y selecciona crear el centro mediante el botón Guardar.	6. El sistema verifica que todos los campos estén llenos.
	7. El sistema verifica que no exista un centro con igual nombre.
	8. El sistema inserta el nuevo centro y muestra una interfaz con el listado de los centros existentes en el sistema, finalizando así el caso de uso.

Flujo Alterno 6

Acción del Actor	Respuesta del Sistema
------------------	-----------------------



	6. El sistema encuentra campos y lo informa al Miembro del Buró UJC mediante un mensaje de error. Se pasa a la acción 5.
--	--

**Flujo Alternativo 7**

Acción del Actor	Respuesta del Sistema
	7. El sistema detecta que ya existe ese centro y lo informa al Miembro del Buró UJC mediante un mensaje de error. Se pasa a la acción 5.

**Prototipos de interfaz**

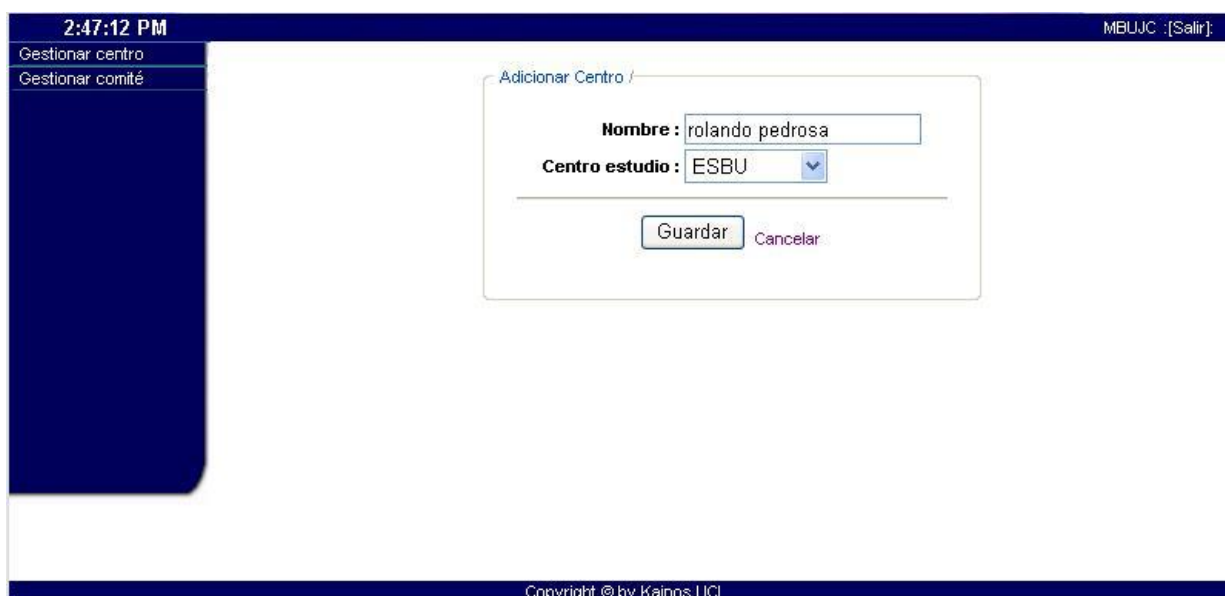

**Sección “Modificar centro”**

Acción del Actor	Respuesta del Sistema
3. El Miembro del Buró UJC selecciona la opción Modificar.	4. El sistema muestra una interfaz con los datos a modificar. <ul style="list-style-type: none"> <li>✓ Nombre.</li> <li>✓ Centro de estudio.</li> </ul>

<p>5. El Miembro del Buró UJC realiza los cambios en los campos que considere y solicita guardarlos mediante el botón guardar.</p>	<p>6. El sistema verifica que todos los campos estén llenos.</p>
	<p>7. El sistema verifica que no exista un centro con igual nombre.</p>
	<p>8. El sistema actualiza los cambios y muestra una interfaz con el listado actualizado de los centros existentes en el sistema, finalizando así el caso de uso.</p>
<p><b>Flujo Alternativo 6</b></p>	
<p><b>Acción del Actor</b></p>	<p><b>Respuesta del Sistema</b></p>
	<p>6. El sistema encuentra campos vacíos y lo informa al Miembro del Buró UJC mediante un mensaje de error. Se pasa a la acción 5.</p>
<p><b>Flujo Alternativo 7</b></p>	
<p><b>Acción del Actor</b></p>	<p><b>Respuesta del Sistema</b></p>
	<p>7. El sistema detecta que ya existe ese centro y lo informa al Miembro del Buró UJC mediante un mensaje de error. Se pasa a la acción 5.</p>
<p><b>Prototipos de interfaz</b></p>	



<b>Pos condiciones</b>	Se ha agregado un centro nuevo al sistema o modificado uno ya existente.
------------------------	--

### Descripción textual del caso de uso Gestionar Cargo

<b>Caso de Uso:</b>	Gestionar Cargo
<b>Actores:</b>	Funcionario de Documentación y Control
<b>Resumen:</b>	El caso de uso se inicia cuando el Funcionario de Documentación y Control decide crear un nuevo cargo o modificar un cargo ya existente, este ejecuta las operaciones necesarias y el sistema crea o actualiza un cargo, finalizando así el caso de uso.
<b>Precondiciones:</b>	El Funcionario de Documentación y Control debe estar autenticado correctamente en el sistema.
<b>Referencias</b>	RF 24, RF 25
<b>Prioridad</b>	Crítica
<b>Flujo Normal de Eventos</b>	
<b>Acción del Actor</b>	<b>Respuesta del Sistema</b>
1. El Funcionario de Documentación y Control selecciona mediante el menú la opción "Gestionar Cargo".	2. El sistema muestra una interfaz con los datos de los cargos existentes:

	<ul style="list-style-type: none"> <li>✓ Cargo (nombre del cargo).</li> <li>✓ Activo.</li> </ul> <p>También se muestran las funcionalidades:</p> <ul style="list-style-type: none"> <li>✓ Crear.</li> <li>✓ Modificar.</li> </ul>
--	---

<p>3.</p> <p>a) Si el Funcionario de Documentación y Control desea crear un nuevo cargo ver sesión “Crear cargo”.</p> <p>b) Si el Funcionario de Documentación y Control desea modificar un cargo existente ver sección “Modificar cargo”.</p>	
--	--

**Prototipos de interfaz**



**Sección “Crear cargo”**

Acción del Actor	Respuesta del Sistema
3. El Funcionario de Documentación y Control selecciona la opción crear.	4. El sistema muestra una interfaz con los campos a llenar:

	✓ Cargo (nombre del cargo).
5. El Funcionario de Documentación y Control llena los campos y solicita crearlo mediante el botón guardar.	6. El sistema verifica que todos los campos estén llenos.
	7. El sistema verifica que no exista un cargo con igual nombre.
	8. El sistema inserta el nuevo cargo y muestra una interfaz con el listado de los cargos existentes en el sistema, finalizando así el caso de uso.
<b>Flujo Alternativo 6</b>	
<b>Acción del Actor</b>	<b>Respuesta del Sistema</b>
	6. El sistema encuentra campos vacíos y lo informa al Funcionario de Documentación y Control mediante un mensaje de error. Se pasa a la acción 5.
<b>Flujo Alternativo 7</b>	
<b>Acción del Actor</b>	<b>Respuesta del Sistema</b>
	7. El sistema detecta que ya existe ese cargo y lo informa al Funcionario de Documentación y Control mediante un mensaje de error. Se pasa a la acción 5.
<b>Prototipos de interfaz</b>	



**Sección “Modificar cargo”**

Acción del Actor	Respuesta del Sistema
3. El Funcionario de Documentación y Control selecciona la opción Modificar.	4. El sistema muestra una interfaz con los datos a modificar: <ul style="list-style-type: none"> <li>✓ Cargo (nombre del cargo).</li> <li>✓ Activo.</li> </ul>
5. El Funcionario de Documentación y Control realiza los cambios en los campos que considere y solicita guardarlos mediante el botón guardar.	6. El sistema verifica que todos los campos estén llenos.
	7. El sistema verifica que no exista un cargo con igual nombre.
	8. El sistema guardo los cambios y muestra una interfaz con el listado actualizado de los cargos existentes en el sistema, finalizando así el caso de uso.
Flujo Alterno 6	
Acción del Actor	Respuesta del Sistema
	6. El sistema encuentra campos vacíos y lo

	informa al Funcionario de Documentación y Control mediante un mensaje de error. Se pasa a la acción 5.
--	--

**Flujo Alternativo 7**

Acción del Actor	Respuesta del Sistema
------------------	-----------------------

	7. El sistema detecta que ya existe ese cargo y lo informa al Funcionario de Documentación y Control mediante un mensaje de error. Se pasa a la acción 5.
--	---

**Prototipos de interfaz**



<b>Pos condiciones</b>	Se ha agregado un cargo nuevo al sistema o modificado uno ya existente.
------------------------	---

## Descripción textual del caso de uso Gestionar Misión Internacionalista

<b>Caso de Uso:</b>	Gestionar Misión Internacionalista
<b>Actores:</b>	Funcionario de Documentación y Control
<b>Resumen:</b>	El caso de uso se inicia cuando el Funcionario de Documentación y Control decide crear una nueva misión o modificar una misión ya existente, este ejecuta las operaciones necesarias y el sistema crea o modifica una misión, finalizando así el caso de uso.
<b>Precondiciones:</b>	El Funcionario de Documentación y Control debe estar autenticado correctamente en el sistema.
<b>Referencias</b>	RF 26, RF 27
<b>Prioridad</b>	Crítica
<b>Flujo Normal de Eventos</b>	
<b>Acción del Actor</b>	<b>Respuesta del Sistema</b>
1. El Funcionario de Documentación y Control selecciona mediante el menú la opción "Gestionar Misión Internacionalista".	2. El sistema muestra una interfaz con los datos de las misiones existentes: <ul style="list-style-type: none"> <li>✓ Nombre.</li> <li>✓ Activo.</li> <li>✓ Tipo de misión.</li> </ul> También se muestran las funcionalidades: <ul style="list-style-type: none"> <li>✓ Crear.</li> <li>✓ Modificar.</li> </ul>
3. <ul style="list-style-type: none"> <li>c) Si el Funcionario de Documentación y Control desea crear una nueva misión internacionalista ver sesión "Crear misión".</li> <li>d) Si el Funcionario de Documentación y Control</li> </ul>	



desea modificar una misión internacionalista existente ver sección “Modificar misión”.

### Prototipos de interfaz



### Sección “Crear misión”

Acción del Actor	Respuesta del Sistema
3. El Funcionario de Documentación y Control selecciona la opción crear.	4. El sistema muestra una interfaz con los campos a llenar: <ul style="list-style-type: none"> <li>✓ Nombre.</li> <li>✓ Tipo de misión.</li> </ul>
5. El Funcionario de Documentación y Control llena los campos y solicita crear la misión mediante el botón guardar.	6. El sistema verifica que todos los campos estén llenos.
	7. El sistema verifica que no exista una misión con igual nombre.
	8. El sistema inserta la nueva misión y muestra una interfaz con el listado de las misiones

	existentes en el sistema, finalizando así el caso de uso.
--	---

**Flujo Alternativo 6**

Acción del Actor	Respuesta del Sistema
	6. El sistema encuentra campos vacíos y lo informa al Funcionario de Documentación y Control mediante un mensaje de error. Se pasa a la acción 5.

**Flujo Alternativo 7**

Acción del Actor	Respuesta del Sistema
	7. El sistema detecta que ya existe esa misión internacionalista y lo informa al Funcionario de Documentación y Control mediante un mensaje de error. Se pasa a la acción 5.

**Prototipos de interfaz**

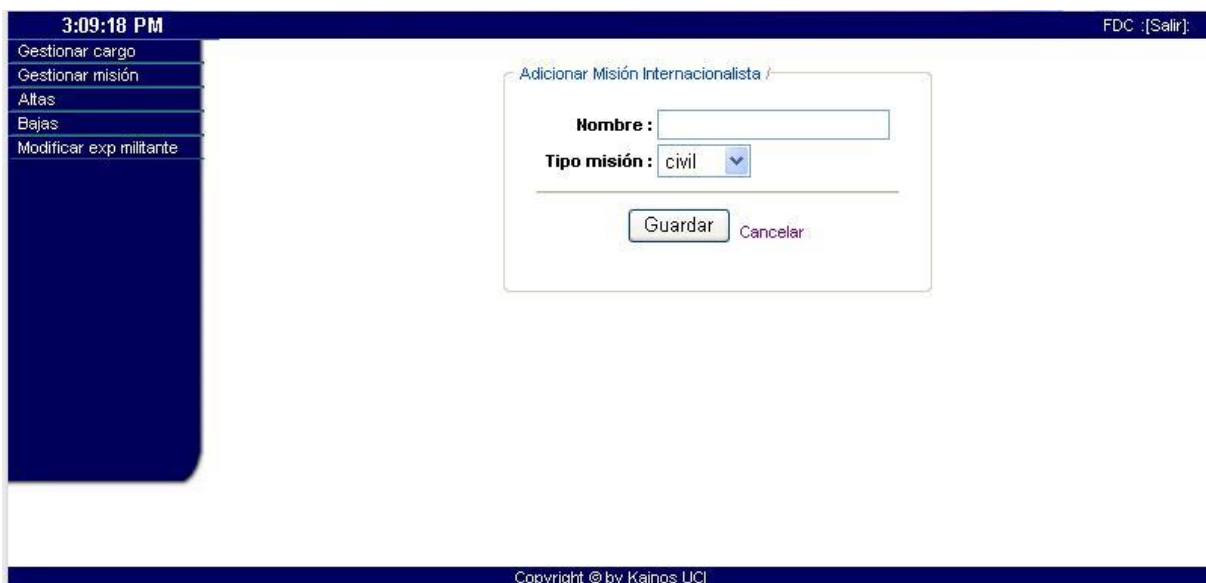

<b>Sección “Modificar misión”</b>	
<b>Acción del Actor</b>	<b>Respuesta del Sistema</b>
3. El Funcionario de Documentación y Control selecciona la opción Modificar.	4. El sistema muestra una interfaz con los datos a modificar: <ul style="list-style-type: none"> <li>✓ Nombre.</li> <li>✓ Activo.</li> <li>✓ Tipo de misión.</li> </ul>
5. El Funcionario de Documentación y Control realiza los cambios en los campos que considere y solicita guardarlos mediante el botón guardar.	6. El sistema verifica que todos los campos estén llenos.
	7. El sistema verifica que no exista una misión con igual nombre.
	8. El sistema actualiza los cambios y muestra una interfaz con el listado actualizado de las misiones existentes en el sistema, finalizando así el caso de uso.
<b>Flujo Alternativo 6</b>	
<b>Acción del Actor</b>	<b>Respuesta del Sistema</b>
	6. El sistema encuentra campos vacíos y lo informa al Funcionario de Documentación y Control mediante un mensaje de error. Se pasa a la acción 5.
<b>Flujo Alternativo 7</b>	
<b>Acción del Actor</b>	<b>Respuesta del Sistema</b>
	7. El sistema detecta que ya existe esa misión internacionalista y lo informa al Funcionario de Documentación y Control mediante un mensaje de error. Se pasa a la acción 5.

## Prototipos de interfaz

## Pos condiciones

Se ha agregado una misión nueva al sistema o modificado una ya existente.

## Descripción textual del caso de uso Realizar Alta por Crecimiento

<b>Caso de Uso:</b>	Realizar Alta por Crecimiento.
<b>Actores:</b>	Funcionario de Documentación y Control
<b>Resumen:</b>	El caso de uso inicia cuando el Funcionario de Documentación y Control selecciona alta por crecimiento, este ejecuta las operaciones necesarias, finalizando así el caso de uso.
<b>Precondiciones:</b>	El Funcionario de Documentación y Control debe estar autenticado correctamente en el sistema.
<b>Referencias</b>	RF 14
<b>Prioridad</b>	Critica
Flujo Normal de Eventos	
Acción del Actor	Respuesta del Sistema
1. El Funcionario de Documentación y Control selecciona mediante el menú la opción Alta por	2. El sistema muestra una interfaz que le permite al Funcionario de Documentación y Control

Crecimiento.	<p>buscar los miembros del universo juvenil que tengan el proceso de crecimiento completo, según el siguiente criterio de búsqueda:</p> <p>✓ Nombre.</p>
3. El Funcionario de Documentación y Control introduce el criterio de búsqueda.	4. El sistema muestra un listado con los nombres de los miembros del universo juvenil que tienen el proceso de crecimiento terminado.
5. El Funcionario de Documentación y Control solicita crearle el expediente al militante mediante la opción Crear Expediente. (Ver CU Crear Expediente).	

### Flujos Alternos 2

Acción del Actor	Respuesta del Sistema
	2. En caso de no haber resultados de la búsqueda, finaliza el caso de uso.

### Prototipos de Interfaz

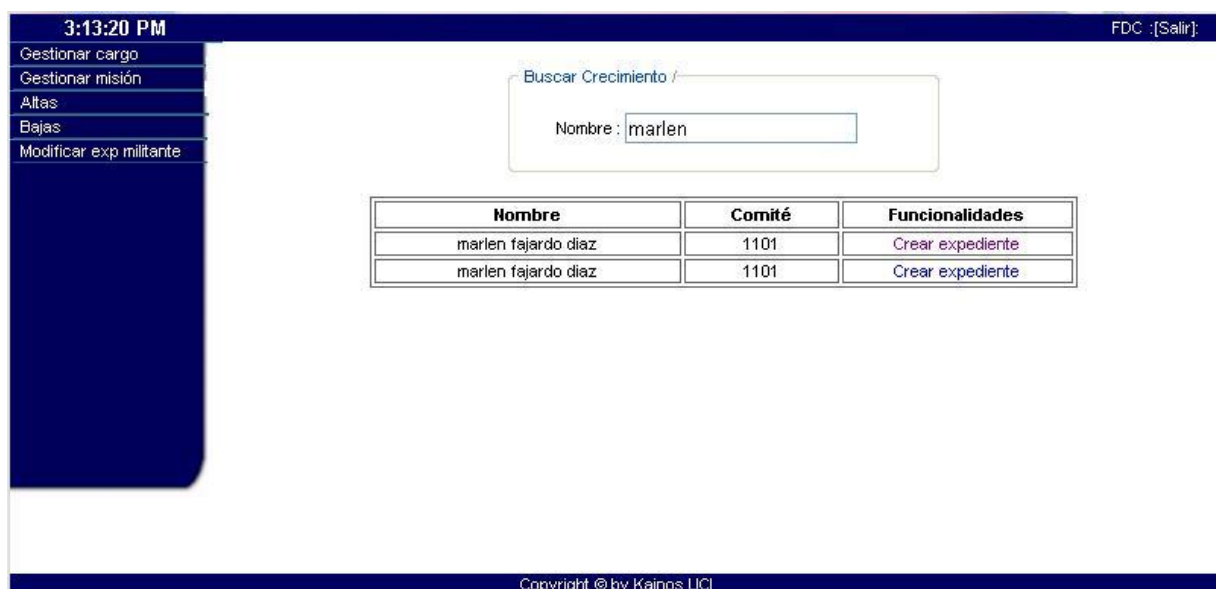

<b>Pos condiciones</b>	El sistema dio de alta a un nuevo militante y por consiguiente creó un nuevo expediente.
------------------------	--

## Descripción textual del caso de uso Realizar Alta por Traslado Externo

<b>Caso de Uso:</b>	Realizar Alta por Traslado Externo.	
<b>Actores:</b>	Funcionario de Documentación y Control	
<b>Resumen:</b>	El caso de uso inicia cuando el Funcionario de Documentación y Control selecciona alta por traslado externo, este ejecuta las operaciones necesarias, finalizando así el caso de uso.	
<b>Precondiciones:</b>	El Funcionario de Documentación y Control debe estar autenticado correctamente en el sistema.	
<b>Referencias</b>	RF 17	
<b>Prioridad</b>	Crítica.	
<b>Flujo Normal de Eventos</b>		
<b>Acción del Actor</b>	<b>Respuesta del Sistema</b>	
1. El Funcionario de Documentación y Control selecciona mediante el menú Realizar Alta por Traslado Externo.	2. El sistema muestra una interfaz que le permite al Funcionario de Documentación y Control seleccionar la fecha del último mes que cotizó el militante y el motivo de traslado externo: <ul style="list-style-type: none"> <li>✓ Municipio.</li> <li>✓ Provincia.</li> <li>✓ FAR.</li> <li>✓ MININT.</li> <li>✓ Exterior.</li> </ul>	
3. El Funcionario de Documentación y Control selecciona los datos y solicita crearle el expediente al militante mediante el botón Crear. (Ver CU Crear Expediente).	4. El sistema verifica que los campos estén llenos.	

Flujos Alternos 4	
Acción del Actor	Respuesta del Sistema
	4. El sistema detecta que existen campos vacíos y muestra un mensaje al Funcionario de Documentación y Control especificando el error. Se pasa a la acción 3.
<b>Prototipos de Interfaz</b>	
	
<b>Pos condiciones</b>	El sistema dio de alta a un nuevo militante y por consiguiente creó un nuevo expediente.

## Descripción textual del caso de uso Realizar Traslado Interno

<b>Caso de Uso:</b>	Realizar Traslado Interno.	
<b>Actores:</b>	Funcionario de Documentación y Control	
<b>Resumen:</b>	El caso de uso inicia cuando el Funcionario de Documentación y Control selecciona alta o baja por traslado interno, este ejecuta las operaciones necesarias y el sistema da de baja al militante del comité de base en el que se encuentre militando e inmediatamente lo incorpora en un nuevo comité de base, finalizando así el caso de uso.	
<b>Precondiciones:</b>	El Funcionario de Documentación y Control debe haberse autenticado correctamente en el sistema.	
<b>Referencias</b>	RF 16	
<b>Prioridad</b>	Crítica.	
<b>Flujo Normal de Eventos</b>		
<b>Acción del Actor</b>	<b>Respuesta del Sistema</b>	
1. El Funcionario de Documentación y Control selecciona mediante el menú Alta o Baja por Traslado Interno.	2. El sistema muestra una interfaz que le permite al Funcionario de Documentación y Control realizar una búsqueda de un militante (Ver CUS Buscar Militante).	
3. El Funcionario de Documentación y Control selecciona la opción Traslado interno.	4. El sistema muestra una interfaz con los datos del Comité actual del militante y da la posibilidad de seleccionar los datos del nuevo Comité al cual será asignado el militante.  ✓ Estructura.  ✓ Comité.	
5. El Funcionario de Documentación y Control selecciona los datos del nuevo Comité al cual será asignado el militante y solicita guardarlos mediante el botón mover.	6. El sistema verifica que no existan campos vacíos.	



	7. El sistema verifica que el comité asignado no sea el que tenía anteriormente el militante.
	8. El sistema da de baja al militante del comité actual y le da de alta en el nuevo comité. Finalizando así el caso de uso.
<b>Flujo Alternativo 2</b>	
<b>Acción del Actor</b>	<b>Respuesta del Sistema</b>
	2. En caso de no haber resultados de la búsqueda, finaliza el caso de uso.
<b>Flujo Alternativo 6</b>	
<b>Acción del Actor</b>	<b>Respuesta del Sistema</b>
	6. El sistema detecta que existen campos vacíos y lo informa al Funcionario de Documentación y Control mediante un mensaje de error. Se pasa a la acción 5.
<b>Flujo Alternativo 7</b>	
<b>Acción del Actor</b>	<b>Respuesta del Sistema</b>
	7. El sistema detecta que el nuevo comité que le fue asignado al militante es el mismo que tenía anteriormente y lo informa al Funcionario de Documentación y Control mediante un mensaje de error. Se pasa a la acción 5.

## Prototipos de Interfaz

<b>Pos condiciones</b>	El sistema trasladó a un militante de un comité de base a otro.
------------------------	---

## Descripción textual del caso de uso Crear Expediente

<b>Caso de Uso:</b>	Crear Expediente.
<b>Actores:</b>	Funcionario de Documentación y Control
<b>Resumen:</b>	El caso de uso inicia cuando el Funcionario de Documentación y Control solicita crear un nuevo expediente a través de algún tipo de alta, este ejecuta las operaciones necesarias y el sistema le muestra la interfaz correspondiente según su solicitud, finalizando así el caso de uso.
<b>Precondiciones:</b>	El Funcionario de Documentación y Control debe haberse autenticado correctamente en el sistema.
<b>Referencias</b>	RF 12
<b>Prioridad</b>	Crítica.

## Flujo Normal de Eventos

Acción del Actor	Respuesta del Sistema
1. El Funcionario de Documentación y Control selecciona la opción Crear Expediente, mediante el vínculo de la página correspondiente.	2. El sistema muestra la primera sección del expediente.

<p>3. El Funcionario de Documentación y Control llena los campos correspondientes y selecciona continuar con el proceso mediante el botón Siguiente.</p>	<p>4. El sistema comprueba que los campos obligatorios estén llenos.</p>
	<p>5. El sistema muestra la siguiente sección del expediente y así sucesivamente hasta haber mostrado la última sección.</p>
<p>6. El Funcionario de Documentación y Control después de haber llenado todos los campos correspondiente a las secciones del expediente, solicita crearlo mediante el botón Crear Expediente.</p>	<p>7. El sistema después de haber verificado que no existen campos vacíos, crea el expediente del militante, finalizando así el caso de uso.</p>
<p><b>Flujo Alterno 3</b></p>	
<p><b>Acción del Actor</b></p>	<p><b>Respuesta del Sistema</b></p>
	<p>3. El sistema detecta que existen campos obligatorios vacíos y lo informa al Funcionario de Documentación y Control mediante un mensaje de error. Se pasa a la acción 2.</p>
<p><b>Prototipos de Interfaz</b></p>	

3:24:53 PM FDC :[Salir]

Gestionar cargo  
Gestionar misión  
Altas  
Bajas  
Modificar exp militante

Adicionar Expediente Militante (Datos Personales) /

Primer nombre :

Segundo nombre :

Primer apellido :

Segundo apellido :

Carné identidad :

Sexo : masculino ▾

Color piel : blanca ▾

Nivel cultural : menos\_6to.\_Grado ▾

Clasificación general : Seleccionar ▾

Clasificación ocupacional : vacío ▾

Labor :

Ciudadanía : cubana ▾

Condición : estudiante ▾

Número carné militante :

Servicio Militar? :

Estudiante? :

Año cursa : vacío ▾

Copyright © by Kainos UCI

3:28:34 PM FDC :[Salir]

Gestionar cargo  
 Gestionar misión  
 Altas  
 Bajas  
 Modificar exp militante

**Datos Familiares /**

<b>Parentesco:</b> tutor <input type="button" value="v"/>	<b>Parentesco:</b> tutora <input type="button" value="v"/>
<b>Primer nombre:</b> <input type="text"/>	<b>Primer nombre:</b> <input type="text"/>
<b>Segundo nombre:</b> <input type="text"/>	<b>Segundo nombre:</b> <input type="text"/>
<b>Primer apellido:</b> <input type="text"/>	<b>Primer apellido:</b> <input type="text"/>
<b>Segundo apellido:</b> <input type="text"/>	<b>Segundo apellido:</b> <input type="text"/>

**Dirección Particular /**

<b>Provincia:</b> Seleccionar <input type="button" value="v"/> <b>Municipio:</b> vacío <input type="button" value="v"/> <b>Dirección local:</b> <input type="text"/>	<b>Lugar Nacimiento /</b> <b>Provincia:</b> Seleccionar <input type="button" value="v"/> <b>Municipio:</b> vacío <input type="button" value="v"/>
--	---

**Teléfonos /**

Teléfono	Descripción	Funcionalidades
<b>Número:</b> <input type="text"/>	<b>Descripción:</b> <input type="text"/>	

Copyright © by Kainos UCI

3:30:26 PM FDC :[Salir]

Gestionar cargo  
 Gestionar misión  
 Altas  
 Bajas  
 Modificar exp militante

Provincia	Municipio	Vía Ingreso	Ingreso	Org.Des.Proceso	EP
-----------	-----------	-------------	---------	-----------------	----

**Proceso Ingreso /**

<b>Provincia:</b> Seleccionar <input type="button" value="v"/> <b>Municipio:</b> vacío <input type="button" value="v"/> <b>Vía ingreso:</b> consulta_masas <input type="button" value="v"/>	<b>Fecha Ing.UJC:</b> <input type="text"/> ... <b>Org.Des.Proceso:</b> <input type="text"/> <b>Escuela política:</b> <input type="checkbox"/>
---	---

Copyright © by Kainos UCI

3:32:06 PM
FDC :[Salir]

- Gestionar cargo
- Gestionar misión
- Altas
- Bajas
- Modificar exp militante

Cargo	Año	Funcionalidades
-------	-----	-----------------

Cargos /

Cargo:  Año:

Misión	Fecha inicio	País	Motivo	Duración	Funcionalidades
--------	--------------	------	--------	----------	-----------------

Misiones /

Misión:  Fecha inicio:

Motivo:  País:

Duración:

Estructura:

Comité:

Copyright © by Kainos UCI

Pos condiciones

El expediente del militante fue creado de forma correcta.

Descripción textual del caso de uso **Modificar Expediente**

<b>Caso de Uso:</b>	Modificar Expediente
<b>Actores:</b>	Funcionario de Documentación y Control
<b>Resumen:</b>	El caso de uso inicia cuando el Funcionario de Documentación y Control solicita Modificar un expediente existente, este ejecuta las operaciones necesarias y el sistema le muestra la interfaz correspondiente según su solicitud, finalizando así el caso de uso.
<b>Precondiciones:</b>	El Funcionario de Documentación y Control debe haberse autenticado correctamente en el sistema.
<b>Referencias</b>	RF 13
<b>Prioridad</b>	Crítica.
<b>Flujo Normal de Eventos</b>	
<b>Acción del Actor</b>	<b>Respuesta del Sistema</b>
1. El Funcionario de Documentación y Control selecciona mediante el menú la opción Modificar Expediente.	2. El sistema muestra una interfaz que le permite al Funcionario de Documentación y Control buscar un militante. (Ver CUS Buscar Militante).
3. El Funcionario de Documentación y Control selecciona al militante y solicita modificarle el expediente mediante la opción modificar.	4. El sistema muestra la primera sección del expediente.
5. El Funcionario de Documentación y Control selecciona la sección del expediente que desee modificar mediante el botón Siguiente.	
6. El Funcionario de Documentación y Control después de haber seleccionado la sección a modificar, modifica los datos que estime y selecciona modificarlos mediante el botón guardar expediente que se encuentra en la ultima sección.	7. El sistema verifica que todos los campos obligatorios estén llenos.

	8. El sistema guarda los cambios y finaliza el caso de uso.
<b>Flujo Alterno 2</b>	
<b>Acción del Actor</b>	<b>Respuesta del Sistema</b>
	2. En caso de no haber resultados de la búsqueda, finaliza el caso de uso.
<b>Flujo Alterno 7</b>	
<b>Acción del Actor</b>	<b>Respuesta del Sistema</b>
	7. El sistema detecta que existen campos obligatorios vacíos y lo informa al Funcionario de Documentación y Control mediante un mensaje de error. Se pasa a la acción 5.

### Prototipos de Interfaz

The screenshot shows a web application interface with a dark blue sidebar on the left and a main content area. The sidebar contains the following menu items: 3:37:24 PM, FDC :[Salir], Gestionar cargo, Gestionar misión, Altas, Bajas, and Modificar exp militante. The main content area is titled 'Modificar Expediente Militante (Datos Personales) /'. It contains the following form fields:

- Primer nombre: ernesto
- Segundo nombre: (empty)
- Primer apellido: martin
- Segundo apellido: cabrera
- Carné identidad: 98587456320
- Sexo: masculino (dropdown)
- Color piel: blanca (dropdown)
- Nivel cultural: nivel\_medio\_superior (dropdown)
- Clasificación general: obreros (dropdown)
- Clasificación ocupacional: obreros (dropdown)
- Labor: d
- Ciudadanía: cubana (dropdown)
- Condición: estudiante (dropdown)
- Número carné militante: 526A1Ñ
- Servicio Militar?:
- Estudiante?:
- Año cursa: quinto (dropdown)

At the bottom of the form is a 'Siguiente' button. The footer of the application reads 'Copyright © by Kainos UCI'.



3:39:17 PM FDC:[Salir]

- Gestionar cargo
- Gestionar misión
- Altas
- Bajas
- Modificar exp militante

**Datos Familiares /**

Parentesco: padre	Parentesco: madre
Primer nombre: Jose	Primer nombre: Guillermina
Segundo nombre:	Segundo nombre:
Primer apellido: Martin	Primer apellido: Cabrera
Segundo apellido: Morales	Segundo apellido: Perez

**Dirección Particular /**

Provincia: holguin	Lugar Nacimiento /
Municipio: holguin	Provincia: holguin
Dirección local: nuevo llano	Municipio: moa

**Teléfonos /**

Teléfono	Descripción particular	Funcionalidades
8796		
Número: <input type="text"/>	Descripción: <input type="text"/>	

[N](#) [M](#)

Copyright © by Kainos UCI

3:43:11 PM FDC:[Salir]

- Gestionar cargo
- Gestionar misión
- Altas
- Bajas
- Modificar exp militante

Provincia	Municipio	Vía Ingreso	Ingreso	Org.Des.Proceso	EP
habana	playa	asamblea_ejemplares	2009-05-01	7812	<input checked="" type="checkbox"/>

**Proceso Ingreso /**

Provincia: habana	Fecha Ing.UJC: 2009-05-01
Municipio: playa	Org.Des.Proceso: 7812
Vía ingreso: asamblea_ejemplares	Escuela política: <input checked="" type="checkbox"/>

[N](#) [M](#)

Copyright © by Kainos UCI

3:45:10 PM FDC :[Salir]

Cargo	Año	Funcionalidades
secretario pp	2002	

Cargos /

Cargo :  Año :

Misión	Fecha inicio	País	Motivo	Duración	Funcionalidades
barrio adentro	2009-05-06	Venezuela	ninguno	3 años	

Misiones /

Misión :  Fecha inicio :

Motivo :  País :

Duración :

Estructura :

Comité :

Copyright © by Kainos UCI

<b>Pos condiciones</b>	El expediente del militante se modificó de forma correcta.
------------------------	--

## Descripción textual del caso de uso Realizar Baja Natural

<b>Caso de Uso:</b>	Realizar Baja Natural.	
<b>Actores:</b>	Funcionario de Documentación y Control	
<b>Resumen:</b>	El caso de uso inicia cuando el Funcionario de Documentación y Control selecciona baja natural, este ejecuta las operaciones necesarias y el sistema le da de baja al militante, finalizando así el caso de uso.	
<b>Precondiciones:</b>	El Funcionario de Documentación y Control debe estar autenticado correctamente en el sistema.	
<b>Referencias</b>	RF 20	
<b>Prioridad</b>	Crítica.	
<b>Flujo Normal de Eventos</b>		
<b>Acción del Actor</b>	<b>Respuesta del Sistema</b>	
1. El Funcionario de Documentación y Control selecciona mediante el menú la opción baja natural.	2. El sistema muestra una interfaz que le permite al Funcionario de Documentación y Control Buscar Militantes. (Ver CUS Buscar Militante).	
3. El Funcionario de Documentación y Control solicita darle de baja al militante mediante la opción Natural.	4. El sistema muestra un mensaje de confirmación al Funcionario de Documentación y Control.	
5. El Funcionario de Documentación y Control acepta el mensaje.	6. El sistema le da de baja al militante, finalizando así el caso de uso.	
<b>Flujo Alterno 2</b>		
<b>Acción del Actor</b>	<b>Respuesta del Sistema</b>	
	2. En caso de no haber resultados de la búsqueda, finaliza el caso de uso.	
<b>Flujo Alterno 5</b>		
<b>Acción del Actor</b>	<b>Respuesta del Sistema</b>	
5. El Funcionario de Documentación y Control no		

acepta el mensaje. Se pasa a la acción 2.

### Prototipos de Interfaz



**Pos condiciones**

El sistema dio de baja a un militante.

### Descripción textual del caso de uso Realizar Baja por Defunción

<b>Caso de Uso:</b>	Realizar Baja por Defunción.
<b>Actores:</b>	Funcionario de Documentación y Control
<b>Resumen:</b>	El caso de uso inicia cuando el Funcionario de Documentación y Control selecciona baja por defunción, este ejecuta las operaciones necesarias y el sistema le da de baja al militante, finalizando así el caso de uso.
<b>Precondiciones:</b>	El Funcionario de Documentación y Control debe estar autenticado correctamente en el sistema.
<b>Referencias</b>	RF 21
<b>Prioridad</b>	Crítica.
Flujo Normal de Eventos	
Acción del Actor	Respuesta del Sistema
1. El Funcionario de Documentación y Control	2. El sistema muestra una interfaz que le permite

selecciona mediante el menú la opción baja por defunción.	al Funcionario de Documentación y Control realizar una búsqueda de un militante. (Ver CUS Buscar Militante).
3. El Funcionario de Documentación y Control solicita darle de baja al militante mediante la opción Defunción.	4. El sistema muestra un mensaje de confirmación al Funcionario de Documentación y Control.
5. El Funcionario de Documentación y Control acepta el mensaje.	6. El sistema le da de baja al militante y finaliza el caso de uso.

**Flujo Alterno 2**

Acción del Actor	Respuesta del Sistema
	2. En caso de no haber resultados de la búsqueda, finaliza el caso de uso.

**Flujo Alterno 5**

Acción del Actor	Respuesta del Sistema
5. El Funcionario de Documentación y Control no acepta el mensaje. Se pasa a la acción 2.	

**Prototipos de Interfaz**



<b>Pos condiciones</b>	El sistema dio de baja a un militante.
------------------------	--

### Descripción textual del caso de uso Realizar Baja por Traslado Externo

<b>Caso de Uso:</b>	Realizar Baja por Traslado Externo.	
<b>Actores:</b>	Funcionario de Documentación y Control.	
<b>Resumen:</b>	El caso de uso inicia cuando el Funcionario de Documentación y Control selecciona baja por traslado externo, este ejecuta las operaciones necesarias y el sistema da de baja al militante, finalizando así el caso de uso.	
<b>Precondiciones:</b>	El Funcionario de Documentación y Control debe estar autenticado correctamente en el sistema.	
<b>Referencias</b>	RF 18	
<b>Prioridad</b>	Crítica.	
<b>Flujo Normal de Eventos</b>		
<b>Acción del Actor</b>	<b>Respuesta del Sistema</b>	
1. El Funcionario de Documentación y Control selecciona mediante el menú baja por traslado externo.	2. El sistema muestra una interfaz que le permite al Funcionario de Documentación y Control realizar una búsqueda de un militante. (Ver CUS Buscar Militante).	
3. El Funcionario de Documentación y Control solicita darle de baja al militante mediante la opción traslado externo.	4. El sistema muestra un mensaje de confirmación al Funcionario de Documentación y Control.	
5. El Funcionario de Documentación y Control acepta el mensaje.	6. El sistema muestra una interfaz para que el Funcionario de Documentación y Control selecciones el motivo de la baja por traslado externo: <ul style="list-style-type: none"> <li>✓ Municipio.</li> <li>✓ Provincia.</li> <li>✓ MININT.</li> <li>✓ FAR.</li> </ul>	

	✓ Exterior
7. El Funcionario de Documentación y Control selecciona el motivo y solicita darle de baja al militante mediante el botón Baja.	8. El sistema le da de baja al militante, finalizando así el caso de uso.

**Flujo Alterno 2**

Acción del Actor	Respuesta del Sistema
	2. En caso de no haber resultados de la búsqueda, finaliza el caso de uso.

**Flujo Alterno 5**

Acción del Actor	Respuesta del Sistema
5. El Funcionario de Documentación y Control no acepta el mensaje. Se pasa a la acción 2.	

**Prototipos de Interfaz**



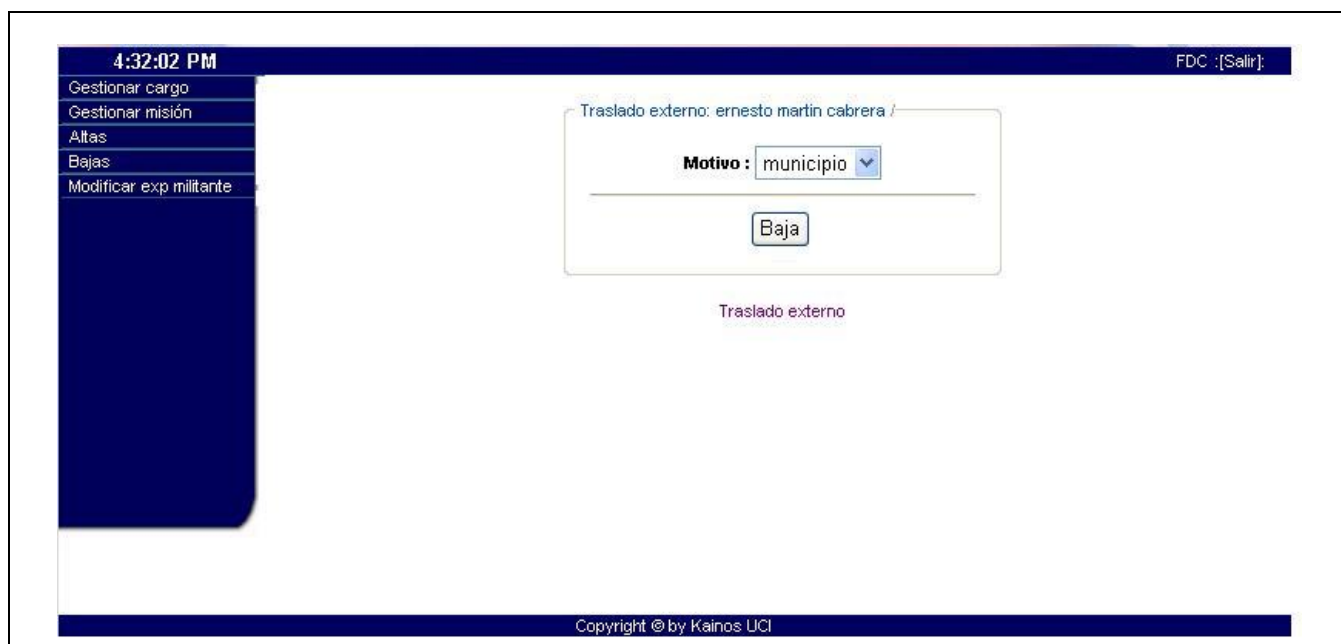

<b>Pos condiciones</b>	El sistema dio de baja a un militante.
------------------------	--

### Descripción textual del caso de uso Realizar Baja por Ajuste

<b>Caso de Uso:</b>	Realizar Baja por Ajuste.
<b>Actores:</b>	Funcionario de Documentación y Control
<b>Resumen:</b>	El caso de uso inicia cuando el Funcionario de Documentación y Control selecciona baja por ajuste, este ejecuta las operaciones necesarias y el sistema le da de baja al militante, finalizando así el caso de uso.
<b>Precondiciones:</b>	El Funcionario de Documentación y Control debe estar autenticado correctamente en el sistema.
<b>Referencias</b>	RF 19
<b>Prioridad</b>	Crítica.

#### Flujo Normal de Eventos

Acción del Actor	Respuesta del Sistema
1. El Funcionario de Documentación y Control selecciona mediante el menú la opción baja por ajuste.	2. El sistema muestra una interfaz que le permite al Funcionario de Documentación y Control realizar una búsqueda de un militante con doble militancia, según el siguiente criterio de



	búsqueda:  ✓ Nombre.
3. El Funcionario de Documentación y Control introduce el criterio de búsqueda.	4. El sistema muestra un listado de los militantes que coinciden con el criterio introducido, el comité al que pertenece el militante y la funcionalidad que se puede realizar sobre ese militante.
5. El Funcionario de Documentación y Control solicita darle de baja al militante mediante la opción doble militancia.	6. El sistema muestra un mensaje de confirmación al Funcionario de Documentación y Control.
7. El Funcionario de Documentación y Control acepta el mensaje.	8. El sistema le da de baja al militante y finaliza el caso de uso.
<b>Flujo Alternativo 2</b>	
<b>Acción del Actor</b>	<b>Respuesta del Sistema</b>
	2. En caso de no haber resultados de la búsqueda, finaliza el caso de uso.
<b>Flujo Alternativo 5</b>	
<b>Acción del Actor</b>	<b>Respuesta del Sistema</b>
5. El Funcionario de Documentación y Control no acepta el mensaje. Se pasa a la acción 2.	
<b>Prototipos de Interfaz</b>	

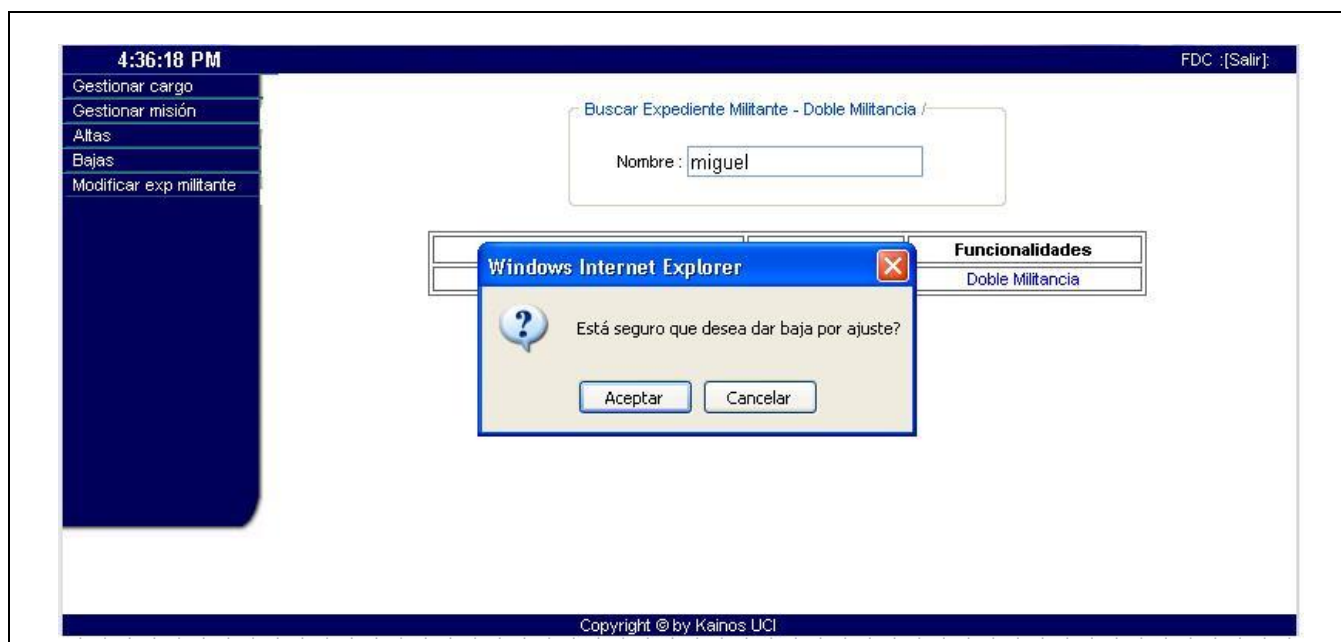

<b>Pos condiciones</b>	El sistema dio de baja a un militante.
------------------------	--

### Descripción textual del caso de uso Buscar Militante

<b>Caso de Uso:</b>	Buscar Militante
<b>Actores:</b>	Funcionario de Documentación y Control.
<b>Resumen:</b>	El caso de uso comienza cuando se selecciona buscar a un militante. Se introduce el criterio de búsqueda (nombre del militante) y el sistema muestra un listado con: los nombres de los militantes correspondientes al criterio introducido, el comité al que pertenecen y la funcionalidad que se pueda realizar sobre ese militante hacer. Finalizando así el caso de uso.
<b>Precondiciones:</b>	El Funcionario de Documentación y Control debe estar autenticado correctamente en el sistema.
<b>Referencias</b>	RF 7
<b>Prioridad</b>	Crítica

#### Flujo Normal de Eventos

Acción del Actor	Respuesta del sistema
	1. El sistema muestra una interfaz que le permite al

	<p>Funcionario de Documentación y Control realizar la búsqueda según el siguiente criterio de búsqueda:</p> <p>✓ Nombre</p>
<p>2. El Funcionario de Documentación y Control introduce el criterio de búsqueda.</p>	<p>3. El sistema muestra un listado con todos los nombres de los militantes que coinciden con el criterio de búsqueda, el comité al que pertenecen y la funcionalidad que se pueda realizar sobre ese militante. Finalizando así el caso de uso.</p>

**Prototipo de Interfaz**

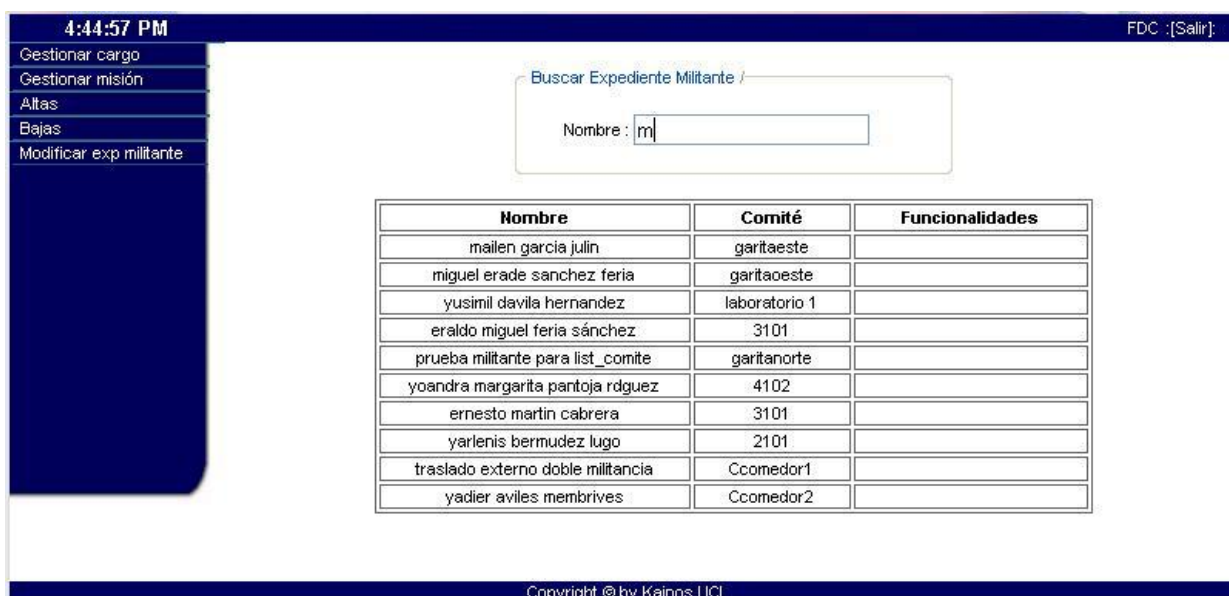

<p><b>Pos condiciones</b></p>	<p>El sistema buscó a los militantes que coincidían con el criterio de búsqueda introducido.</p>
-------------------------------	--

### Descripción textual del caso de uso Realizar Alta por Ajuste

<b>Caso de Uso:</b>	Realizar Alta por Ajuste.	
<b>Actores:</b>	Funcionario de Documentación y Control	
<b>Resumen:</b>	El caso de uso inicia cuando el Funcionario de Documentación y Control selecciona alta por ajuste, este ejecuta las operaciones necesarias, finalizando así el caso de uso.	
<b>Precondiciones:</b>	El Funcionario de Documentación y Control debe estar autenticado correctamente en el sistema.	
<b>Referencias</b>	RF 14	
<b>Prioridad</b>	Crítica.	
<b>Flujo Normal de Eventos</b>		
<b>Acción del Actor</b>	<b>Respuesta del Sistema</b>	
1. El Funcionario de Documentación y Control selecciona mediante el menú dar alta por ajuste.	2. El sistema muestra una interfaz que le permite al Funcionario de Documentación y Control seleccionar el tipo de ajuste por el cual se dará una nueva alta en el sistema: <ul style="list-style-type: none"> <li>✓ Error de cómputo.</li> <li>✓ Regreso al antiguo comité de base.</li> <li>✓ Doble militancia.</li> </ul>	
3. El Funcionario de Documentación y Control selecciona el tipo de ajuste. <ul style="list-style-type: none"> <li>a) Si el Funcionario de Documentación y Control selecciona la opción error de cómputo, ver sección "Error de Cómputo".</li> <li>b) Si el Funcionario de Documentación y Control selecciona la opción doble militancia, ver sección "Doble Militancia".</li> </ul>		

- c) Si el Funcionario de Documentación y Control selecciona la opción regreso al antiguo comité de base, ver sección “Regreso al antiguo CB”.

**Prototipos de Interfaz**

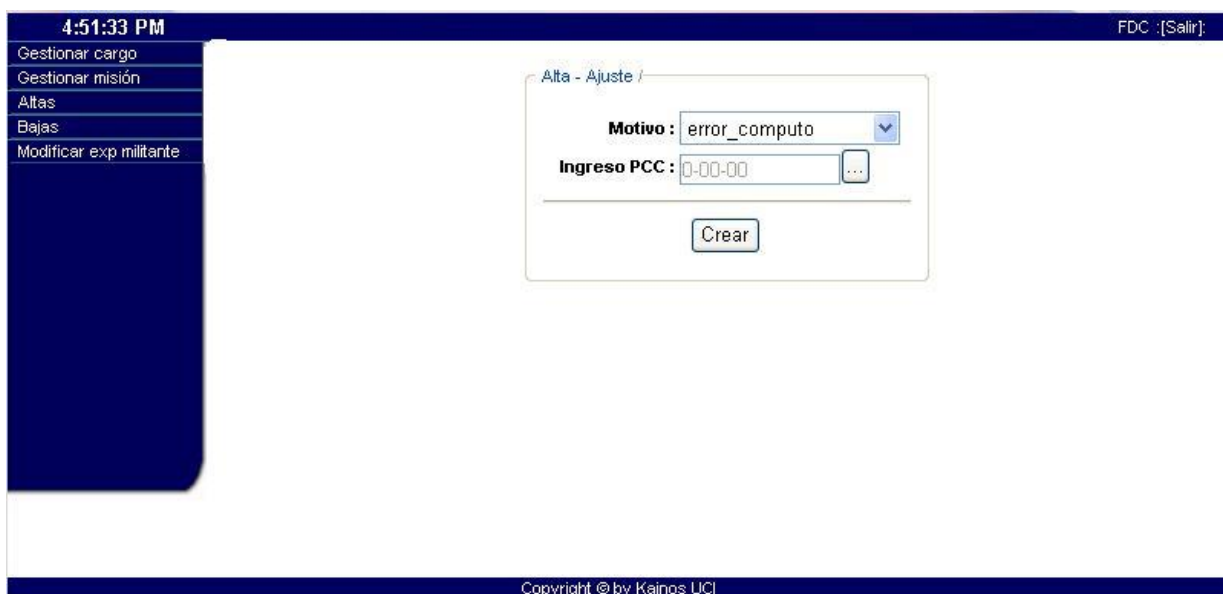

**Sección “Error de Cómputo”**

Acción del Actor	Respuesta del Sistema
3. El Funcionario de Documentación y Control selecciona error de cómputo y el botón Crear. (Ver CUS Crear Expediente).	

**Sección “Doble Militancia”**

Acción del Actor	Respuesta del Sistema
3. El Funcionario de Documentación y Control selecciona doble militancia y el botón Crear. (Ver CUS Crear Expediente).	

**Sección “Regreso al antiguo CB”**

Acción del Actor	Respuesta del Sistema
3. El Funcionario de Documentación y Control	4. El sistema muestra una interfaz que le permite

selecciona regreso al antiguo CB y el botón Crear.	al Funcionario de Documentación y Control buscar los militantes que hallan sido bajas por traslados externos, según el siguiente criterio de búsqueda:  ✓ Nombre.
5. El Funcionario de Documentación y Control introduce el criterio de búsqueda.	6. El sistema muestra un listado con los militantes que fueron dados de baja por traslado externo y el comité de base al cual pertenecían.
7. El Funcionario de Documentación y Control selecciona la opción regreso al antiguo comité de base.	8. El sistema muestra una interfaz que le permite al Funcionario de Documentación y Control seleccionar el comité donde se ubicará el militante.
9. El Funcionario de Documentación y Control selecciona el comité y solicita crear el alta mediante el botón alta.	10. El sistema verifica que no existan campos vacíos.
	11. El sistema da de alta al militante en el sistema, finalizando así el caso de uso.
<b>Flujo Alternativo 6</b>	
<b>Acción del Actor</b>	<b>Respuesta del Sistema</b>
	6. En caso de no haber resultados de la búsqueda, finaliza el caso de uso.
<b>Flujo Alternativo 10</b>	
<b>Acción del Actor</b>	<b>Respuesta del Sistema</b>
	10. El sistema detecta que existen campos vacíos y lo informa al Funcionario de Documentación y Control mediante un mensaje de error. Se pasa a la acción 9.
<b>Pos condiciones</b>	El sistema dio de alta a un nuevo militante en el sistema y por consiguiente creó un nuevo expediente.  El sistema le reubicó a un militante que había sido dado de baja por traslado externo.

## Descripción textual del caso de uso Gestionar Crecimiento

<b>Caso de Uso:</b>	Gestionar Crecimiento	
<b>Actores:</b>	Funcionario de Procesos Políticos	
<b>Resumen:</b>	El caso de uso inicia cuando el Funcionario de Procesos Políticos le inicia el proceso de crecimiento a un miembro del universo juvenil, en el se recogen los pasos que se siguen en el crecimiento; de los cuales una vez terminados se recoge su fecha de cumplimiento. El caso de uso termina cuando son completados todos los pasos (queriendo decir que ingresa a la UJC) o cuando se acoge al principio de voluntariedad (en este caso no ingresa a la UJC).	
<b>Precondiciones:</b>	El Funcionario de Procesos Políticos debe estar autenticado correctamente en el sistema. Para modificar y eliminar un paso, el proceso de crecimiento debe tener al menos un paso completado.	
<b>Referencias</b>	RF 11	
<b>Prioridad</b>	Critica	
<b>Flujo Normal de Eventos</b>		
<b>Acción del Actor</b>	<b>Respuesta del Sistema</b>	
1. El Funcionario de Procesos Políticos selecciona la opción Crecimiento.	2. El sistema muestra una interfaz con el listado de los crecimientos que se le han realizado al miembro del universo juvenil, permitiendo modificar el último proceso de crecimiento realizado.  La interfaz también da la posibilidad de crearle un nuevo crecimiento al miembro del universo juvenil siempre y cuando este no tenga un proceso de crecimiento terminado.	
3.  a) Si el Funcionario de Procesos Políticos desea crearle un proceso de crecimiento al miembro del universo juvenil ver sesión "Crear proceso de crecimiento".  b) Si el Funcionario de Procesos Políticos desea		

modificar un paso del proceso de crecimiento al miembro del universo juvenil ver sección “Modificar pasos del proceso de crecimiento”.

- c) Si el Funcionario de Procesos Políticos desea eliminar un paso del proceso de crecimiento al miembro del universo juvenil ver sección “Eliminar pasos del proceso de crecimiento”.

**Prototipo de Interfaz**



**Sección “Crear proceso de crecimiento”**

Acción del Actor	Respuesta del Sistema
3. El Funcionario de Procesos Políticos selecciona la opción crear.	4. El sistema muestra una interfaz con los pasos a seguir para iniciar el proceso de crecimiento al miembro del universo juvenil.
5. El Funcionario de Procesos Políticos llenara los campos y selecciona guardarlos mediante el botón guardar.	6. El sistema verifica que no existan campos vacíos.
	7. El sistema verifica que los datos introducidos estén correctos.
	8. El sistema inserta los datos en la tabla de pasos completados.



	9. El sistema muestra los siguientes pasos a completar. Se pasa a la acción 5.
	10. Una vez completado el último paso o haberse acogido al principio de voluntariedad, el sistema muestra la lista de los procesos de crecimientos. Finalizando así el caso de uso.

**Flujos Alternos 6**

Acción del Actor	Respuesta del Sistema
	6. El sistema detecta que existen campos vacíos y muestra un mensaje al Funcionario de Procesos Políticos especificando el error. Se pasa a la acción 5.

**Flujos Alternos 7**

Acción del Actor	Respuesta del Sistema
	7. El sistema detecta que los datos introducidos están incorrectos y muestra un mensaje al Funcionario de Procesos Políticos especificando el error. Se pasa a la acción 5.

**Prototipo de Interfaz**



5:07:45 PM FPP :[Salir]

Adicionar univ juvenil  
 Buscar univ juvenil

**Crecimiento del Universo Juvenil** : mailen fajardo diaz /

Principio voluntariedad :  ...

Escuela política :  ...

Lista Crecimientos

Pasos terminados	Fecha	Funcionalidades	
consulta_masas	2009-06-08	Modificar	Eliminar

Copyright © by Kainos UCI

5:08:56 PM FPP :[Salir]

Adicionar univ juvenil  
 Buscar univ juvenil

**Crecimiento del Universo Juvenil** : mailen fajardo diaz /

Principio voluntariedad :  ...

Ingreso :

Fecha fin\_proceso :  ...

Lista Crecimientos

Pasos terminados	Fecha	Funcionalidades	
consulta_masas	2009-06-08	Modificar	Eliminar
Escuela política	2009-06-08	Modificar	Eliminar

Copyright © by Kainos UCI

5:11:10 PM FPP :[Salir]

Adicionar univ juvenil  
 Buscar univ juvenil

**El proceso de crecimiento está completo.**

Lista Crecimientos

Pasos terminados	Fecha	Funcionalidades	
consulta_masas	2009-06-08	Modificar	Eliminar
Escuela política	2009-06-08	Modificar	Eliminar
Ingreso	<input checked="" type="checkbox"/>	Modificar	Eliminar
Fin_proceso	2009-06-15	Modificar	Eliminar

Copyright © by Kainos UCI

<b>Sección "Modificar pasos del proceso de crecimiento"</b>	
<b>Acción del Actor</b>	<b>Respuesta del Sistema</b>
3. El Funcionario de Procesos Políticos selecciona la opción modificar.	4. El sistema muestra la interfaz que le permite al Funcionario de Procesos Políticos modificar los datos de los pasos completados.
5. El Funcionario de Procesos Políticos modifica los datos que estime y selecciona la opción Guardar.	6. El sistema verifica que no existan campos vacíos.
	7. El sistema verifica que los datos introducidos estén correctos.
	8. El sistema guarda los datos y los muestra actualizados en la tabla de pasos completados. Finalizando así el caso de uso.
<b>Flujos Alternos 6</b>	
<b>Acción del Actor</b>	<b>Respuesta del Sistema</b>
	6. El sistema detecta que existen campos vacíos y muestra un mensaje al Funcionario de Procesos Políticos especificando el error. Se pasa a la acción 5.
<b>Flujos Alternos 7</b>	
<b>Acción del Actor</b>	<b>Respuesta del Sistema</b>
	7. El sistema detecta que los datos introducidos están incorrectos y muestra un mensaje al Funcionario de Procesos Políticos especificando el error. Se pasa a la acción 5.
<b>Prototipo de Interfaz</b>	



**Sección "Eliminar pasos del proceso de crecimiento"**

Acción del Actor	Respuesta del Sistema
3. El Funcionario de Procesos Políticos selecciona la opción eliminar.	4. El sistema muestra un mensaje de confirmación al Funcionario de Procesos Políticos.
5. El Funcionario de Procesos Políticos acepta el mensaje.	6. El sistema elimina el paso seleccionado y los que están por debajo de él. Finalizando así el caso de uso.

**Flujos Alternos 5**

Acción del Actor	Respuesta del Sistema
5. El Funcionario de Procesos Políticos no acepta el mensaje.	6. El sistema muestra la tabla de pasos completados. Se pasa a la acción 3.

**Prototipo de Interfaz**

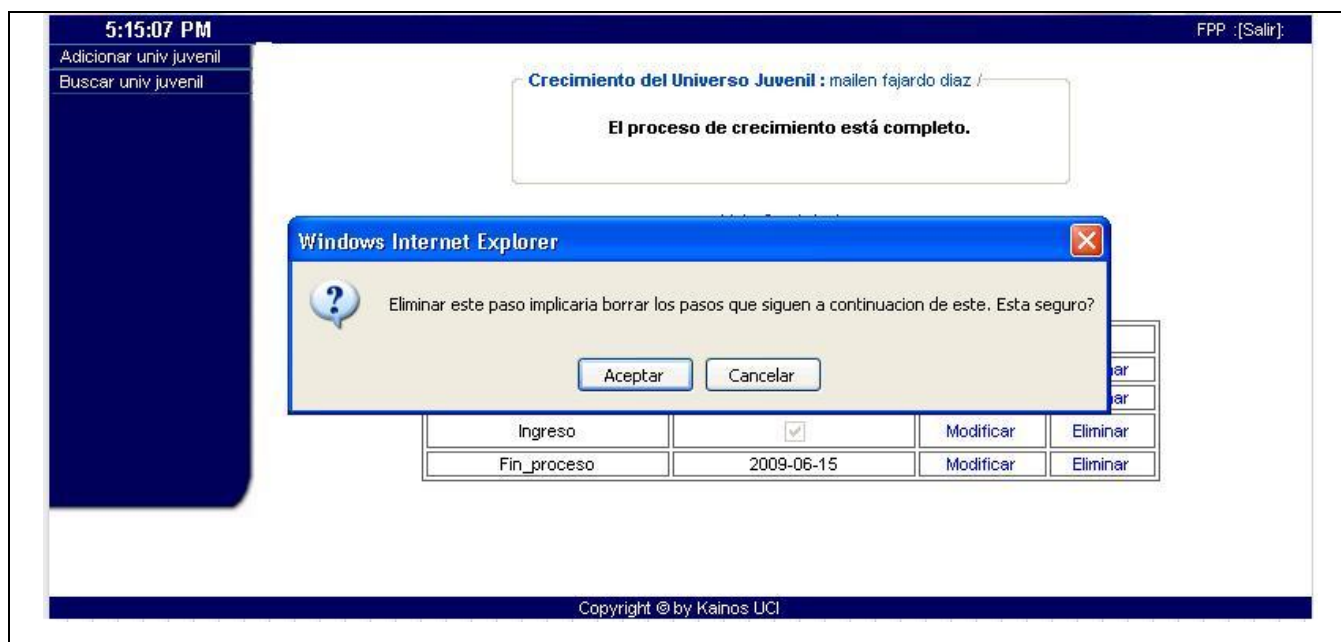

<b>Pos condiciones</b>	En el proceso de crecimiento se agregó un nuevo paso, modificó o eliminó uno ya existente.
------------------------	--

### Descripción textual del caso de uso Autenticar

<b>Caso de Uso:</b>	Autenticar usuario
<b>Actores:</b>	Usuario
<b>Resumen:</b>	El caso de uso inicia cuando algún usuario desea llevar a cabo una operación en la aplicación. Permite al usuario autenticarse para tener acceso al sistema y finaliza así el caso de uso.
<b>Precondiciones:</b>	El usuario tiene que ser usuario del sistema.
<b>Referencias</b>	RF 4
<b>Prioridad</b>	Crítica

#### Flujo Normal de Eventos

Acción del Actor	Respuesta del Sistema
1. El usuario solicita acceder al sistema.	2. El sistema muestra una interfaz para ingresar el nombre del usuario y su contraseña.
3. El usuario introduce su usuario y contraseña y selecciona entrar al sistema mediante el botón	4. El sistema verifica que el nombre del usuario exista.

Entrar.	
	5. El sistema verifica que la contraseña corresponda al nombre de usuario introducido
	6. El sistema muestra la interfaz según los privilegios del usuario autenticado. Finalizando así el caso de uso.

**Prototipo de Interfaz**



**Flujos Alternos 4**

Acción del Actor	Respuesta del Sistema
	4. El sistema detecta que el nombre del usuario no existe y lo informa al usuario mediante un mensaje de error. Se pasa a la acción 3.

**Flujos Alternos 5**

Acción del Actor	Respuesta del Sistema
	5. El sistema detecta que la contraseña no corresponde con el usuario introducido y lo informa al usuario mediante un mensaje de error. Se pasa a la acción 3.

<b>Pos condiciones</b>	El usuario se autenticó en el sistema.
------------------------	--

## Descripción textual del caso de uso Gestionar Comité

<b>Caso de Uso:</b>	Gestionar Comité	
<b>Actores:</b>	Miembro del Buró UJC	
<b>Resumen:</b>	El caso de uso inicia cuando el Miembro del Buró UJC decide Crear una nueva estructura o Modificar una estructura ya existente. El Miembro del Buró UJC ejecuta una de estas opciones y finaliza así el caso de uso.	
<b>Precondiciones:</b>	El Miembro del Buró UJC debe estar autenticado correctamente en el sistema.	
<b>Referencias</b>	RF 5, RF 6	
<b>Prioridad</b>	Crítica	
<b>Flujo Normal de Eventos</b>		
<b>Acción del Actor</b>	<b>Respuesta del Sistema</b>	
1. El Miembro del Buró UJC selecciona mediante el menú la opción Gestionar Comité.	2. El sistema muestra el listado con los comités existentes y las funcionalidades de crear o buscar un comité.	
3.  a) Si el Miembro del Buró UJC desea crear un comité ver sesión "Crear comité".  b) Si el Miembro del Buró UJC desea modificar los datos de un comité ver sección "Modificar comité".  c) Si el Miembro del Buró UJC desea activar un comité ver sección "Activar comité".  d) Si el Miembro del Buró UJC desea desactivar un comité ver sección "Desactivar comité".		
<b>Prototipo de Interfaz</b>		

5:25:27 PM MBLUC :[Salir]

Gestionar centro  
Gestionar comité

### Comité

Nombre	Activación	Comité	Activos
uci	<input checked="" type="checkbox"/>	16	14

**Comité primario**

**Comité base independiente**

Nombre	Activación	Militantes	Funcionalidad
Ccomedor1	<input checked="" type="checkbox"/>	1	---
Ccomedor2	<input checked="" type="checkbox"/>	2	---
Ccomedor3	<input checked="" type="checkbox"/>	0	Desactivar
garitaeste	<input checked="" type="checkbox"/>	2	---
garitanorte	<input checked="" type="checkbox"/>	1	---
garitaoeste	<input checked="" type="checkbox"/>	1	---
gartasur	<input checked="" type="checkbox"/>	0	Desactivar

Copyright © by Kainos UCI

### Sección "Crear comité"

Acción del Actor	Respuesta del Sistema
3. El Miembro del Buró UJC selecciona la opción crear comité.	4. El sistema muestra la interfaz Adicionar comité con todos los campos a llenar: <ul style="list-style-type: none"> <li>✓ Nombre.</li> <li>✓ Estructura.</li> <li>✓ Comité superior.</li> <li>✓ Provincia.</li> <li>✓ Municipio.</li> <li>✓ Sector de la economía.</li> <li>✓ Rama.</li> </ul>



	✓ Centro.
5. El Miembro del Buró UJC introduce los datos para crear un comité y solicita crearlo mediante el botón Guardar.	6. El sistema verifica que no existan campos vacíos.
	7. El sistema verifica que los datos introducidos estén correctos.
	8. El sistema verifica que no exista un comité con igual nombre.
	9. El sistema crea el nuevo comité y muestra el listado de comités existentes. Finalizando así el caso de uso.
<b>Flujos Alterno 6</b>	
<b>Acción del Actor</b>	<b>Respuesta del Sistema</b>
	6. El sistema detecta que existen campos vacíos y muestra un mensaje al Miembro del Buró UJC especificando el error. Se pasa a la acción 5.
<b>Flujos Alterno 7</b>	
<b>Acción del Actor</b>	<b>Respuesta del Sistema</b>
	7. El sistema detecta que los datos introducidos están incorrectos y muestra un mensaje al Miembro del Buró UJC especificando el error. Se pasa a la acción 5.
<b>Flujos Alterno 8</b>	
<b>Acción del Actor</b>	<b>Respuesta del Sistema</b>
	8. El sistema detecta que ya existe un comité con igual nombre y lo informa al Miembro del Buró UJC mediante un mensaje de error. Se pasa a la acción 5.
<b>Prototipo de Interfaz</b>	



**Sección "Modificar comité"**

Acción del Actor	Respuesta del Sistema
3. El Miembro del Buró UJC selecciona la opción buscar.	4. El sistema muestra una interfaz que le permite al Miembro del Buró UJC realizar una búsqueda según el siguiente criterio de búsqueda:  ✓ Nombre.
5. El Miembro del Buró UJC introduce el criterio de búsqueda.	6. El sistema muestra un listado con todos los comités que coinciden con el criterio de búsqueda, el tipo de comité y el comité superior al cual se subordina.
7. El Miembro del Buró UJC selecciona el nombre del comité.	8. El sistema muestra una interfaz con los datos a modificar.  ✓ Nombre.
9. El Miembro del Buró UJC modifica los datos y solicita guardar los cambios mediante el botón Guardar.	10. El sistema verifica que no exista un comité con igual nombre.
	11. El sistema verifica que no existan campos vacíos.

	12. El sistema actualiza los cambios y la interfaz con el listado de los comités existentes. Finalizando así el caso de uso.
--	--

**Flujos Alternos 8**

Acción del Actor	Respuesta del Sistema
	8. El sistema detecta que ya existe un comité con igual nombre y lo informa al Miembro del Buró UJC mediante un mensaje de error. Se pasa a la acción 7.

**Flujos Alternos 9**

Acción del Actor	Respuesta del Sistema
	9. El sistema detecta que existen campos vacíos y muestra un mensaje al Miembro del Buró UJC especificando el error. Se pasa a la acción 7.

**Prototipo de Interfaz**

The screenshot displays a web application interface. At the top, there is a dark blue header with the time '5:31:58 PM' on the left and 'MBUJC :{Salir}' on the right. Below the header is a sidebar menu with two items: 'Gestionar centro' and 'Gestionar comité'. The main content area features a search form titled 'Buscar Comité de Base' with a text input field containing '11'. Below the search form is a table with the following data:

Nombre	Activo	Comite superior	Estructura
1101	<input checked="" type="checkbox"/>	fac1	comite_base
1102	<input checked="" type="checkbox"/>	fac1	comite_base
1103	<input checked="" type="checkbox"/>	fac1	comite_base

At the bottom of the interface, there is a dark blue footer with the text 'Copyright © by Kainos UCI'.



**Sección "Activar comité"**

Acción del Actor	Respuesta del Sistema
3. El Miembro del Buró UJC selecciona la opción activar.	4. El sistema activa el comité y muestra la interfaz con el listado de los comités existentes.

**Sección "Desactivar comité"**

Acción del Actor	Respuesta del Sistema
3. El Miembro del Buró UJC selecciona la opción desactivar.	3. El sistema desactiva el comité y muestra la interfaz con el listado de los comités existentes.

**Prototipo de Interfaz**

5:38:06 PM
MBUJC :[Salir]

### Comité

Nombre	Activación	Comité	Activos
uci	<input checked="" type="checkbox"/>	16	14

**Comité primario**

**Comité base independiente**

Nombre	Activación	Militantes	Funcionalidad
Ccomedor1	<input checked="" type="checkbox"/>	1	---
Ccomedor2	<input checked="" type="checkbox"/>	2	---
Ccomedor3	<input checked="" type="checkbox"/>	0	Desactivar
garitaeste	<input checked="" type="checkbox"/>	2	---
garitanorte	<input checked="" type="checkbox"/>	1	---
garitaoeste	<input checked="" type="checkbox"/>	1	---
garitasur	<input checked="" type="checkbox"/>	0	Desactivar

Copyright © by Kainos UCI

<b>Pos condiciones</b>	Se creó o modificó un comité.
------------------------	-------------------------------

### Descripción textual del caso de uso Gestionar Roles

<b>Caso de Uso:</b>	Gestionar Roles
<b>Actores:</b>	Funcionario de Gestión de Usuarios
<b>Resumen:</b>	El caso de uso se inicia cuando el Funcionario de Gestión de Usuarios decide crear un nuevo rol o modificar uno existente, este ejecuta las operaciones necesarias y el sistema crea o modifica un rol, finalizando así el caso de uso.
<b>Precondiciones:</b>	El Funcionario de Gestión de Usuarios debe estar autenticado correctamente en el sistema.
<b>Referencias</b>	RF 28, RF 29
<b>Prioridad</b>	Crítica

Flujo Normal de Eventos	
Acción del Actor	Respuesta del Sistema
1. El Funcionario de Gestión de Usuarios selecciona mediante el menú la opción "Roles".	2. El sistema muestra una interfaz con los datos de los roles existentes: <ul style="list-style-type: none"> <li>✓ Nombre.</li> <li>✓ Descripción.</li> </ul>
3. <ul style="list-style-type: none"> <li>c) Si el Funcionario de Gestión de Usuarios desea crear un nuevo rol ver sesión "Crear rol".</li> <li>d) Si el Funcionario de Gestión de Usuarios desea modificar un rol existente ver sección "Modificar rol".</li> </ul>	

### Prototipos de interfaz

5:45:39 PM FGU :[Salir]

Nombre Rol	Descripción Rol
administrador	Administradores
miembro del buro UJC	Gestion de centros y comite.
funcionario de procesos politicos	Gestion de universo juvenil y crecimiento
funcionario de documentacion y control	Gestion de cargos, misiones, altas, bajas y expediente
funcionario de gestion de usuario	Gestion de usuarios

5 elementos

+ Adicionar

Copyright © by Kainos UCI

<b>Sección “Crear rol”</b>	
<b>Acción del Actor</b>	<b>Respuesta del Sistema</b>
3. El Funcionario de Gestión de Usuarios selecciona la opción adicional.	4. El sistema muestra una interfaz con los campos a llenar: <ul style="list-style-type: none"> <li>✓ Nombre del rol.</li> <li>✓ Descripción del rol.</li> <li>✓ Permisos.</li> </ul>
5. El Funcionario de Gestión de Usuarios llena los campos y selecciona crear el rol mediante el botón Guardar.	6. El sistema verifica que todos los campos estén llenos.
	7. El sistema verifica que no exista un rol con igual nombre.
	8. El sistema inserta el nuevo rol y muestra una interfaz con el listado de los roles existentes en el sistema, finalizando así el caso de uso.
<b>Flujo Alternativo 6</b>	
<b>Acción del Actor</b>	<b>Respuesta del Sistema</b>
	6. El sistema encuentra campos y lo informa al Funcionario de Gestión de Usuarios mediante un mensaje de error. Se pasa a la acción 5.
<b>Flujo Alternativo 7</b>	
<b>Acción del Actor</b>	<b>Respuesta del Sistema</b>
	7. El sistema detecta que ya existe ese rol y lo informa al Funcionario de Gestión de Usuarios mediante un mensaje de error. Se pasa a la acción 5.
<b>Prototipos de interfaz</b>	

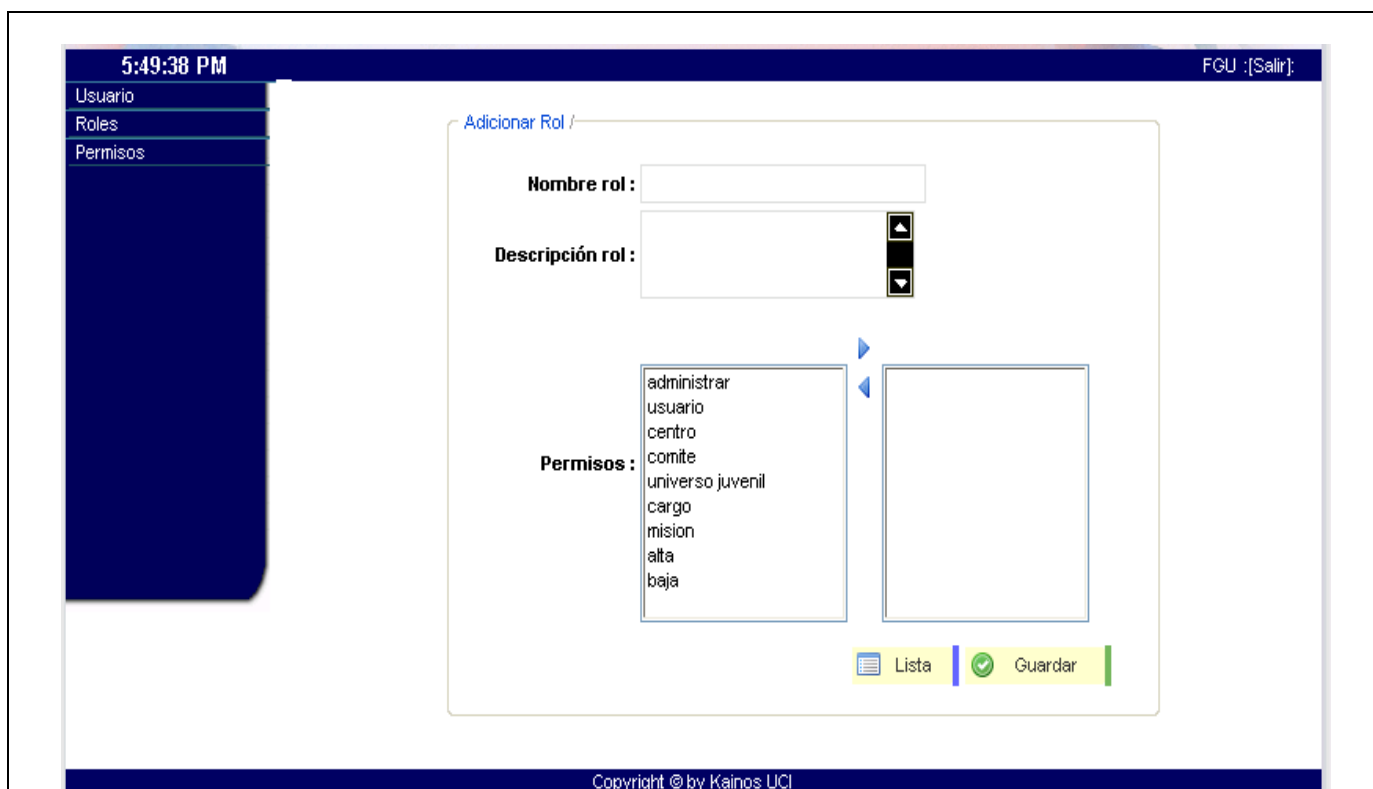

**Sección “Modificar rol”**

Acción del Actor	Respuesta del Sistema
3. El Funcionario de Gestión de Usuarios pulsa sobre el nombre del rol.	4. El sistema muestra una interfaz con los datos a modificar.  ✓ Nombre del rol  ✓ Descripción del rol.  ✓ Permisos.
5. El Funcionario de Gestión de Usuarios realiza los cambios en los campos que considere y solicita guardarlos mediante el botón guardar.	6. El sistema verifica que todos los campos estén llenos.
	7. El sistema verifica que no exista un rol con igual nombre.
	8. El sistema actualiza los cambios, finalizando así el caso de uso.

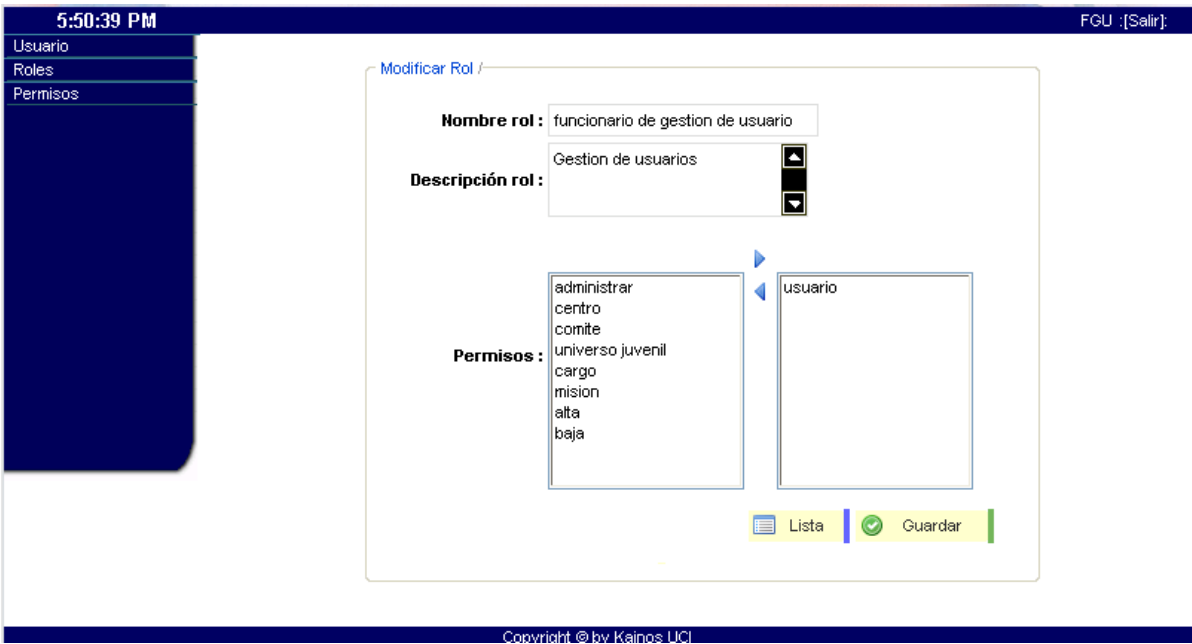

Flujo Alterno 6	
Acción del Actor	Respuesta del Sistema
	6. El sistema encuentra campos vacíos y lo informa al Funcionario de Gestión de Usuarios mediante un mensaje de error. Se pasa a la acción 5.
Flujo Alterno 7	
Acción del Actor	Respuesta del Sistema
	7. El sistema detecta que ya existe ese rol y lo informa al Funcionario de Gestión de Usuarios I mediante un mensaje de error. Se pasa a la acción 5.
Prototipos de interfaz	
	
Pos condiciones	Se ha agregado un nuevo rol al sistema o modificado uno ya existente.

### Descripción textual del caso de uso Gestionar Permisos

<b>Caso de Uso:</b>	Gestionar Permisos	
<b>Actores:</b>	Funcionario de Gestión de Usuarios	
<b>Resumen:</b>	El caso de uso se inicia cuando el Funcionario de Gestión de Usuarios decide crear un nuevo permiso o modificar uno existente, este ejecuta las operaciones necesarias y el sistema crea o modifica un permiso, finalizando así el caso de uso.	
<b>Precondiciones:</b>	El Funcionario de Gestión de Usuarios debe estar autenticado correctamente en el sistema.	
<b>Referencias</b>	RF 30, RF 31	
<b>Prioridad</b>	Crítica	
<b>Flujo Normal de Eventos</b>		
<b>Acción del Actor</b>	<b>Respuesta del Sistema</b>	
1. El Funcionario de Gestión de Usuarios selecciona mediante el menú la opción "Permisos".	2. El sistema muestra una interfaz con los datos de los roles existentes: <ul style="list-style-type: none"> <li>✓ Nombre.</li> <li>✓ Descripción.</li> </ul>	
3. <ul style="list-style-type: none"> <li>e) Si el Funcionario de Gestión de Usuarios desea crear un nuevo permiso ver sesión "Crear permiso".</li> <li>f) Si el Funcionario de Gestión de Usuarios desea modificar un permiso existente ver sección "Modificar permiso".</li> </ul>		
<b>Prototipos de interfaz</b>		

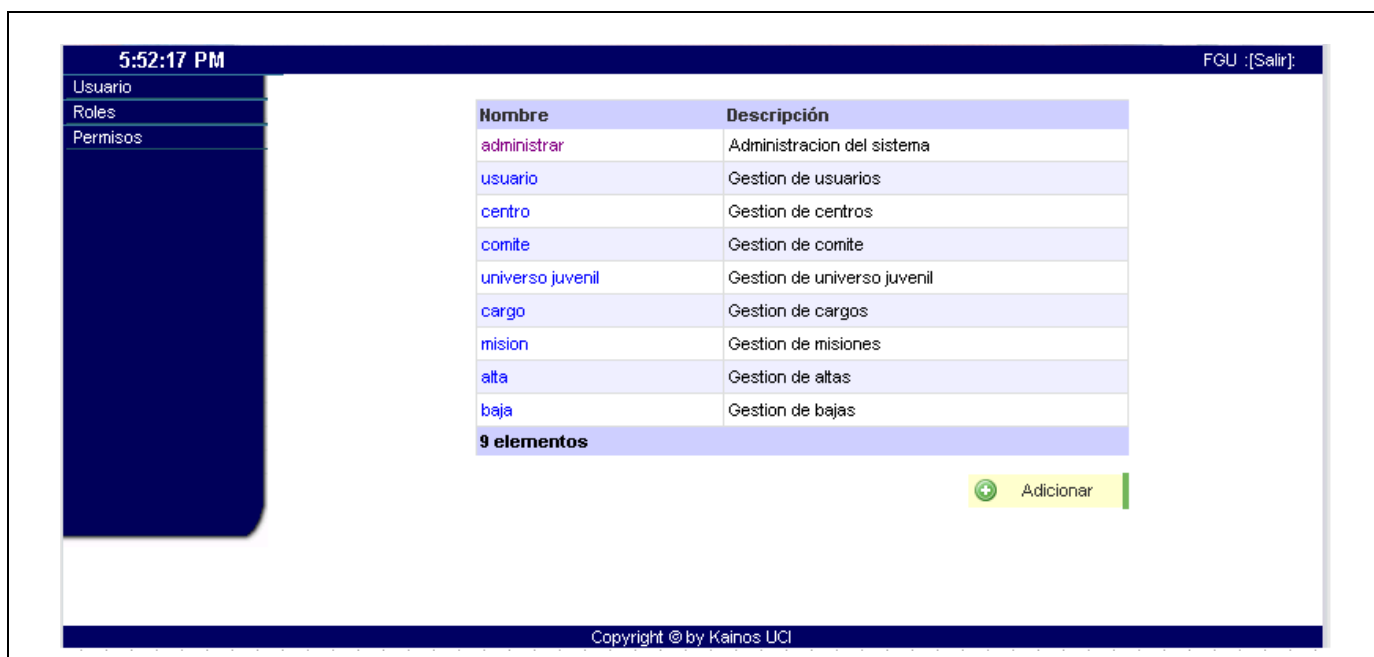

### Sección “Crear permiso”

Acción del Actor	Respuesta del Sistema
3. El Funcionario de Gestión de Usuarios selecciona la opción adicionar.	4. El sistema muestra una interfaz con los campos a llenar: <ul style="list-style-type: none"> <li>✓ Nombre.</li> <li>✓ Descripción.</li> </ul>
5. El Funcionario de Gestión de Usuarios llena los campos y selecciona crear el permiso mediante el botón Guardar.	6. El sistema verifica que todos los campos estén llenos.
	7. El sistema verifica que no exista un permiso con igual nombre.
	8. El sistema inserta el nuevo permiso y muestra una interfaz con el listado de los permisos existentes en el sistema, finalizando así el caso de uso.

Flujo Alternativo 6	
Acción del Actor	Respuesta del Sistema
	6. El sistema encuentra campos y lo informa al Funcionario de Gestión de Usuarios mediante un mensaje de error. Se pasa a la acción 5.
Flujo Alternativo 7	
Acción del Actor	Respuesta del Sistema
	7. El sistema detecta que ya existe ese permiso y lo informa al Funcionario de Gestión de Usuarios mediante un mensaje de error. Se pasa a la acción 5.
Prototipos de interfaz	
	
Sección "Modificar permiso"	
Acción del Actor	Respuesta del Sistema
3. El Funcionario de Gestión de Usuarios pulsa sobre el nombre del permiso.	4. El sistema muestra una interfaz con los datos a modificar.  ✓ Nombre.

	✓ Descripción.
5. El Funcionario de Gestión de Usuarios realiza los cambios en los campos que considere y solicita guardarlos mediante el botón guardar.	6. El sistema verifica que todos los campos estén llenos.
	7. El sistema verifica que no exista un permiso con igual nombre.
	8. El sistema actualiza los cambios, finalizando así el caso de uso.
<b>Flujo Alternativo 6</b>	
<b>Acción del Actor</b>	<b>Respuesta del Sistema</b>
	6. El sistema encuentra campos vacíos y lo informa al Funcionario de Gestión de Usuarios mediante un mensaje de error. Se pasa a la acción 5.
<b>Flujo Alternativo 7</b>	
<b>Acción del Actor</b>	<b>Respuesta del Sistema</b>
	7. El sistema detecta que ya existe ese permiso y lo informa al Funcionario de Gestión de Usuarios mediante un mensaje de error. Se pasa a la acción 5.
<b>Prototipos de interfaz</b>	

5:54:20 PM FGU :[Salir]

Usuario  
Roles  
Permisos

Modificar Permiso /

**Nombre :**

**Descripción :**

Copyright © by Kainos UCI

<b>Pos condiciones</b>	Se ha agregado un nuevo permiso al sistema o modificado uno ya existente.
------------------------	---

## Descripción textual del caso de uso Gestionar Usuarios

<b>Caso de Uso:</b>	Gestionar Usuarios
<b>Actores:</b>	Funcionario de Gestión de Usuarios
<b>Resumen:</b>	El caso de uso se inicia cuando el Funcionario de Gestión de Usuarios decide Crear un nuevo usuario, Modificar o Eliminar un existente. Esta ejecuta una de estas opciones y finaliza así el caso de uso.
<b>Precondiciones:</b>	El Funcionario de Gestión de Usuarios debe estar autenticado correctamente en el sistema.
<b>Referencias</b>	RF 30, RF 31
<b>Prioridad</b>	Crítica
Flujo Normal de Eventos	
Acción del Actor	Respuesta del Sistema
1. El Funcionario de Gestión de Usuarios selecciona mediante el menú la opción "Usuario".	2. El sistema muestra una interfaz con los datos de los usuarios existentes: <ul style="list-style-type: none"> <li>✓ Usuario.</li> <li>✓ Nombre.</li> <li>✓ Fecha creado.</li> <li>✓ última entrada</li> </ul>
3. <ul style="list-style-type: none"> <li>g) Si el Funcionario de Gestión de Usuarios desea crear un nuevo usuario ver sesión "Crear usuario".</li> <li>h) Si el Funcionario de Gestión de Usuarios desea modificar los datos de un usuario existente ver sección "Modificar usuario".</li> </ul>	

Prototipos de interfaz



Sección "Crear usuario"

Acción del Actor	Respuesta del Sistema
3. El Funcionario de Gestión de Usuarios selecciona la opción adicionar.	4. El sistema muestra una interfaz con los campos a llenar: <ul style="list-style-type: none"> <li>✓ Usuario.</li> <li>✓ Nombre.</li> <li>✓ Contraseña.</li> <li>✓ Repetir contraseña.</li> <li>✓ Activo.</li> <li>✓ Roles.</li> </ul>
3. El Funcionario de Gestión de Usuarios llena los campos y selecciona crear el permiso mediante el botón Guardar.	4. El sistema verifica que todos los campos estén llenos.
	5. El sistema verifica que no exista un usuario con igual nombre.



	6. El sistema inserta el nuevo usuario y muestra una interfaz con el listado de los usuarios existentes en el sistema, finalizando así el caso de uso.
--	--

**Flujo Alternativo 6**

Acción del Actor	Respuesta del Sistema
	6. El sistema encuentra campos y lo informa al Funcionario de Gestión de Usuarios mediante un mensaje de error. Se pasa a la acción 5.

**Flujo Alternativo 7**

Acción del Actor	Respuesta del Sistema
	7. El sistema detecta que ya existe ese usuario y lo informa al Funcionario de Gestión de Usuarios mediante un mensaje de error. Se pasa a la acción 5.

**Prototipos de interfaz**



<b>Sección “Modificar usuario”</b>	
<b>Acción del Actor</b>	<b>Respuesta del Sistema</b>
3. El Funcionario de Gestión de Usuarios pulsa sobre el nombre del usuario.	4. El sistema muestra una interfaz con los datos a modificar. <ul style="list-style-type: none"> <li>✓ Usuario.</li> <li>✓ Nombre.</li> <li>✓ Contraseña.</li> <li>✓ Repetir contraseña.</li> <li>✓ Activo.</li> <li>✓ Roles.</li> </ul>
5. El Funcionario de Gestión de Usuarios realiza los cambios en los campos que considere y solicita guardarlos mediante el botón guardar.	6. El sistema verifica que todos los campos estén llenos.
	7. El sistema verifica que no exista un usuario con igual nombre.
	8. El sistema actualiza los cambios, finalizando así el caso de uso.
<b>Flujo Alternativo 6</b>	
<b>Acción del Actor</b>	<b>Respuesta del Sistema</b>
	6. El sistema encuentra campos vacíos y lo informa al Funcionario de Gestión de Usuarios mediante un mensaje de error. Se pasa a la acción 5.
<b>Flujo Alternativo 7</b>	
<b>Acción del Actor</b>	<b>Respuesta del Sistema</b>
	7. El sistema detecta que ya existe ese usuario y lo

informa al Funcionario de Gestión de Usuarios mediante un mensaje de error. Se pasa a la acción 5.

### Prototipos de interfaz

The screenshot displays a web application interface for user management. At the top, there is a dark blue header bar containing the time '5:43:48 PM' on the left and 'FGU :[Salir]' on the right. Below the header, a navigation menu is visible with the following items: 'Usuario', 'Roles', and 'Permisos'. The main content area is titled 'Modificar Usuario /' and contains a form with the following fields and controls:

- Usuario :** FPP
- Nombre :** FPP
- Contraseña :** [Empty text box]
- Repetir Contraseña :** [Empty text box]
- Última entrada :** 2009-06-06 17:00:40
- Activo :**
- Roles :** Two lists of roles are shown, separated by double-headed arrows. The left list contains: 'administrador', 'miembro del buro UJC', 'funcionario de document', and 'funcionario de gestion de'. The right list contains: 'funcionario de procesos'.

At the bottom of the form, there are two buttons: 'Lista' (with a list icon) and 'Guardar' (with a checkmark icon). The footer of the application displays 'Copyright © by Kainos UCI'.

#### Pos condiciones

Se ha agregado un nuevo usuario al sistema o modificado uno ya existente.

## Descripción textual del caso de uso Crear Universo Juvenil

<b>Caso de Uso:</b>	Crear Universo Juvenil
<b>Actores:</b>	Funcionario de Procesos Políticos
<b>Resumen:</b>	El caso de uso inicia cuando el Funcionario de Procesos Políticos desea insertar un nuevo miembro al universo juvenil de un comité de base, este ejecuta las operaciones necesarias y el sistema incorpora a la persona en un universo juvenil de un comité de base, finalizando así el caso de uso.
<b>Precondiciones:</b>	El Funcionario de Procesos Políticos debe haberse autenticado correctamente en el sistema.
<b>Referencias</b>	RF 8
<b>Prioridad</b>	Crítica
<b>Flujo Normal de Eventos</b>	
<b>Acción del Actor</b>	<b>Respuesta del Sistema</b>
1. El Funcionario de Procesos Políticos selecciona mediante el menú la opción Adicionar universo juvenil.	2. El sistema muestra la interfaz Adicionar universo juvenil con todos los campos a llenar: <ul style="list-style-type: none"> <li>✓ Primer nombre.</li> <li>✓ Segundo nombre.</li> <li>✓ Primer apellido.</li> <li>✓ Segundo apellido.</li> <li>✓ Carné de identidad.</li> <li>✓ Fue militante.</li> <li>✓ Procesar.</li> <li>✓ Sexo.</li> <li>✓ Color de la piel.</li> <li>✓ Nivel cultural.</li> </ul>

	<ul style="list-style-type: none"> <li>✓ Clasificador general.</li> <li>✓ Clasificador ocupacional.</li> <li>✓ Labor.</li> <li>✓ Estructura.</li> <li>✓ Comité.</li> <li>✓ Observación.</li> </ul>
3. El Funcionario de Procesos Políticos llena los campos y solicita guardarlos mediante el botón guardar.	4. El sistema verifica si todos los campos están llenos.
	5. El sistema verifica que no exista ese miembro dentro del universo juvenil.
	6. El sistema valida e introduce los datos del miembro del universo juvenil.
<b>Flujos Alterno 4</b>	
<b>Acción del Actor</b>	<b>Respuesta del Sistema</b>
	4. El sistema detecta que existen campos vacíos y muestra un mensaje al Funcionario de Procesos Políticos especificando el error. Se pasa a la acción 3.
<b>Flujos Alterno 5</b>	
<b>Acción del Actor</b>	<b>Respuesta del Sistema</b>
	5. El sistema detecta que ya existe ese miembro dentro del universo juvenil y finaliza el caso de uso.

### Flujos Alterno 6

Acción del Actor	Respuesta del Sistema
	6. En caso de que algún dato no esté correcto, el sistema muestra un mensaje de error y se pasa a la acción 3.

### Prototipo de Interfaz

The screenshot shows a web application interface with a dark blue header and sidebar. The header displays the time '1:57:48 PM' and the user 'FPP : [Salir]'. The sidebar contains two menu items: 'Adicionar univ juvenil' and 'Buscar univ juvenil'. The main content area is titled 'Adicionar Universo Juvenil /' and contains the following form elements:

- Primer nombre:
- Segundo nombre:
- Primer apellido:
- Segundo apellido:
- Carné identidad:
- Fue militante?:
- Procesar?:
- Sexo: masculino
- Color piel: blanca
- Nivel cultural: menos\_Bto.\_Grado
- Clasificación general: Seleccionar
- Clasificación ocupacional: vacio
- Labor:
- Estructura: Seleccionar
- Comité: vacio
- Observación:

Guardar

Copyright © by Kainos UCI

2:18:52 PM FPP :[Salir]

Adicionar univ juvenil  
Buscar univ juvenil

Adicionar Universo Juvenil /

**Primer nombre:** marlen  
**Segundo nombre:**   
**Primer apellido:** fajardo  
**Segundo apellido:**  Debe llenar el campo segundo apellido.  
**Carné identidad:**   
**Fue militante?:**   
**Procesar?:**   
**Sexo:** masculino ▾  
**Color piel:** blanca ▾  
**Nivel cultural:** menos\_6to.\_Grado ▾  
**Clasificación general:** Seleccionar ▾  
**Clasificación ocupacional:** vacio ▾  
**Labor:**   
**Estructura:** Seleccionar ▾  
**Comité:** vacio ▾  
**Observación:**  ▲ ▼

Copyright © by Kainos UCI

<b>Pos condiciones</b>	Debe haberse agregado un miembro al universo juvenil de un comité de base.
------------------------	--

## Descripción textual del caso de uso Gestionar Universo Juvenil

<b>Caso de Uso:</b>	Gestionar Universo Juvenil	
<b>Actores:</b>	Funcionario de Procesos Políticos	
<b>Resumen:</b>	El caso de uso inicia cuando el Funcionario de Procesos Políticos desea modificar los datos de un miembro del universo juvenil o cuando este desea eliminar a uno existente. Este ejecuta las operaciones necesarias y el sistema actualiza los datos del miembro del universo juvenil o elimina a uno, finalizando así el caso de uso.	
<b>Precondiciones:</b>	El Funcionario de Procesos Políticos debe haberse autenticado correctamente en el sistema.	
<b>Referencias</b>	RF 9, RF 10	
<b>Prioridad</b>	Critica	
<b>Flujo Normal de Eventos</b>		
<b>Acción del Actor</b>	<b>Respuesta del Sistema</b>	
1. El Funcionario de Procesos Políticos selecciona mediante el menú la opción Buscar universo juvenil.	2. El sistema muestra una interfaz para realizar la búsqueda de los miembros del universo juvenil, según el siguiente criterio de búsqueda:  ✓ Nombre.	
3. El Funcionario de Procesos Políticos introduce el criterio de búsqueda.	4. El sistema muestra una interfaz con el listado de los nombres de los miembros del universo juvenil que coinciden con el criterio de búsqueda y el comité al que pertenece cada miembro. En la misma interfaz también se muestran las funcionalidades:  ✓ Modificar.  ✓ Eliminar.  ✓ Crecimiento.	



<p>5.</p> <p>a) Si el Funcionario de Procesos Políticos desea modificar los datos de un miembro del universo juvenil ver sesión “Modificar universo juvenil”.</p> <p>b) Si el Funcionario de Procesos Políticos desea eliminar a un miembro del universo juvenil ver sección “Eliminar universo juvenil”.</p> <p>c) Si el Funcionario de Procesos Políticos desea iniciarle el proceso de crecimiento a un miembro del universo juvenil Ver CUS Gestionar Crecimiento.</p>	
--	--

**Flujos Alternos 4**

Acción del Actor	Respuesta del Sistema
	4. En caso de no haber resultados de la búsqueda, finaliza el caso de uso.

**Prototipo de Interfaz**

The screenshot shows a web application interface with a dark blue header. The header contains the time "2:03:14 PM" on the left and "FPP :[Salir]" on the right. Below the header is a navigation menu with two items: "Adicionar univ juvenil" and "Buscar univ juvenil". The main content area features a search form titled "Buscar Universo Juvenil /" with a text input field containing "marlen". Below the search form is a table with the following data:

Nombre	Comité	Funcionalidades		
marlen fajardo diaz	1101	No procesa	Modificar	Eliminar
marlen fajardo diaz	1101	Crecimiento	Modificar	Eliminar
marlen fajardo diaz	1101	Crecimiento	Modificar	Eliminar
marlen fajardo diaz	1101	No procesa	Modificar	Eliminar

At the bottom of the interface, there is a dark blue footer with the text "Copyright © by Kainos UCI".

<b>Sección "Modificar universo juvenil"</b>	
<b>Acción del Actor</b>	<b>Respuesta del Sistema</b>
5. El Funcionario de Procesos Políticos selecciona la opción Modificar.	<p>6. El sistema muestra una interfaz con los datos a modificar:</p> <ul style="list-style-type: none"> <li>✓ Primer nombre.</li> <li>✓ Segundo nombre.</li> <li>✓ Primer apellido.</li> <li>✓ Segundo apellido.</li> <li>✓ Carné de identidad.</li> <li>✓ Fue militante.</li> <li>✓ Procesar.</li> <li>✓ Sexo.</li> <li>✓ Color de la piel.</li> <li>✓ Nivel cultural.</li> <li>✓ Clasificador general.</li> <li>✓ Clasificador ocupacional.</li> <li>✓ Labor.</li> <li>✓ Estructura.</li> <li>✓ Comité.</li> <li>✓ Observación.</li> </ul>
7. El Funcionario de Procesos Políticos cambia los datos de los campos que estime y solicita guardarlos mediante el botón guardar.	8. El sistema verifica que todos los campos estén llenos.

	9. El sistema verifica que no exista ese miembro en el universo juvenil.
	10. El sistema valida e introduce los datos que han sido modificados.
	11. El sistema muestra una interfaz con el listado de los miembros del universo juvenil, con los datos actualizados. Finalizando así el caso de uso.
<b>Flujos Alternos 7</b>	
<b>Acción del Actor</b>	<b>Respuesta del Sistema</b>
	7. El sistema detecta que existen campos vacíos y muestra un mensaje al Funcionario de Procesos Políticos especificando el error. Se pasa a la acción 7.
<b>Flujos Alternos 8</b>	
<b>Acción del Actor</b>	<b>Respuesta del Sistema</b>
	8. El sistema detecta que ya existe ese miembro dentro del universo juvenil y finaliza el caso de uso.
<b>Flujos Alternos 7</b>	
<b>Acción del Actor</b>	<b>Respuesta del Sistema</b>
	9. En caso de que algún dato no esté correcto, el sistema muestra un mensaje de error y se pasa a la acción 7.
<b>Prototipo de Interfaz</b>	

2:04:55 PM FPP :[Salir]

Adicionar univ juvenil  
 Buscar univ juvenil

Modificar Universo Juvenil /

**Primer nombre:** marlen  
**Segundo nombre:**   
**Primer apellido:** fajardo  
**Segundo apellido:** diaz  
**Carné identidad:** 12335589647  
**Fue militante?:**   
**Procesar?:**   
**Sexo:** femenino  
**Color piel:** blanca  
**Nivel cultural:** menos\_6to.\_Grado  
**Clasificación general:** dirigente\_administrativo  
**Clasificación ocupacional:** dirigente\_administrativo  
**Labor:** hhhh  
**Estructura:** comite\_primario  
**Comité:** fac1 1101  
**Observación:**

Copyright © by Kainos UCI

2:27:16 PM FPP :[Salir]

Adicionar univ juvenil  
 Buscar univ juvenil

Modificar Universo Juvenil /

**Primer nombre:** marlen  
**Segundo nombre:**   
**Primer apellido:** fajardo  
**Segundo apellido:** diaz  
**Carné identidad:** 11222223665  
**Fue militante?:**   
**Procesar?:**   
**Sexo:** femenino  
**Color piel:** blanca  
**Nivel cultural:** menos\_6to.\_Grado  
**Clasificación general:** Trab\_de\_prest\_servicio  
**Clasificación ocupacional:** Trab\_de\_prest\_servicio  
**Labor:**  Debe llenar el campo labor.  
**Estructura:** comite\_primario  
**Comité:** fac1 1101  
**Observación:**

Copyright © by Kainos UCI

<b>Sección “Eliminar universo juvenil”</b>	
<b>Acción del Actor</b>	<b>Respuesta del Sistema</b>
5. El Funcionario de Procesos Políticos selecciona la opción Eliminar.	6. El sistema muestra un mensaje de confirmación al Funcionario de Procesos Políticos.
7. El Funcionario de Procesos Políticos acepta el mensaje.	8. El sistema elimina al miembro del universo juvenil, finalizando así el caso de uso.
<b>Flujos Alternos 7</b>	
<b>Acción del Actor</b>	<b>Respuesta del Sistema</b>
8. El Funcionario de Procesos Políticos no acepta el mensaje.	9. El sistema muestra la interfaz de búsqueda.
<b>Prototipo de Interfaz</b>	
	
<b>Pos condiciones</b>	Debe haberse modificado los datos de un miembro del universo juvenil o eliminado a uno de ellos.

Anexo 3 Diagramas de clases del análisis

Diagrama de clases del análisis, caso de uso Realizar Alta por Ajuste



Diagrama de clases del análisis, caso de uso Realizar Alta por Crecimiento



Diagrama de clases del análisis, caso de uso Realizar Alta por Traslado Externo



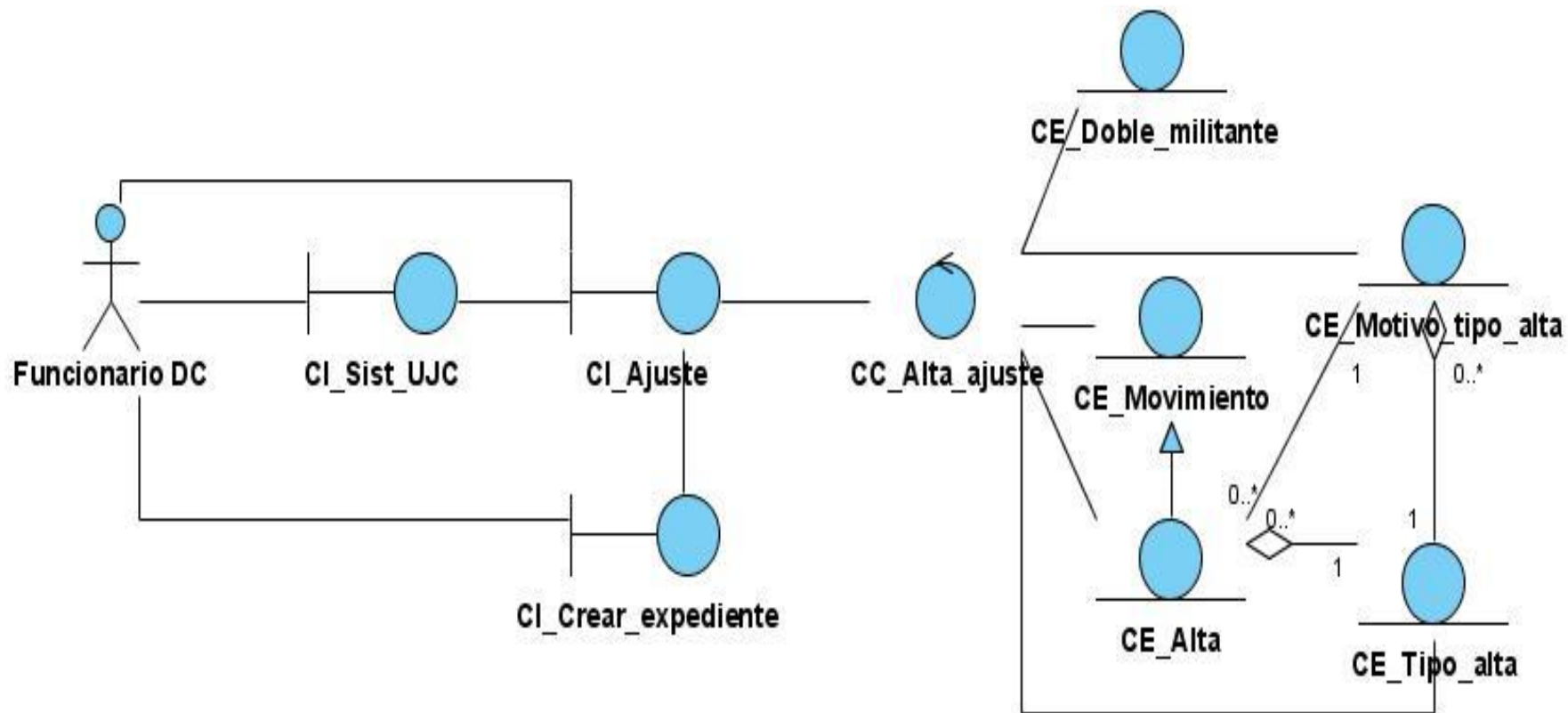

Diagrama de clases del análisis, caso de uso Realizar Baja Natural

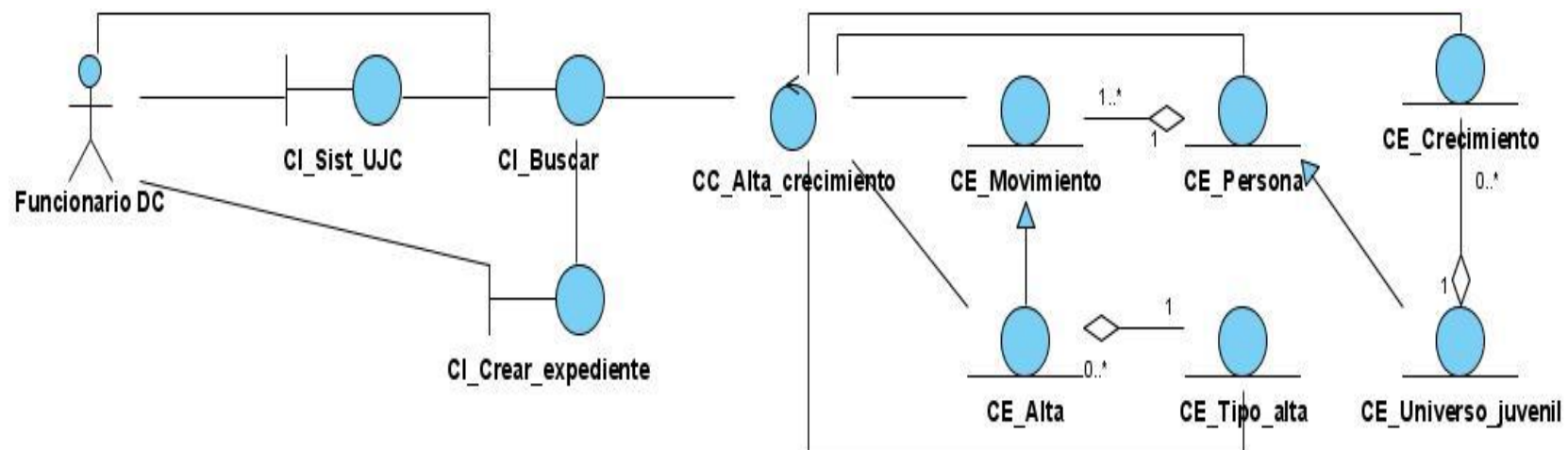

Diagrama de clases del análisis, caso de uso Realizar Baja por Ajuste

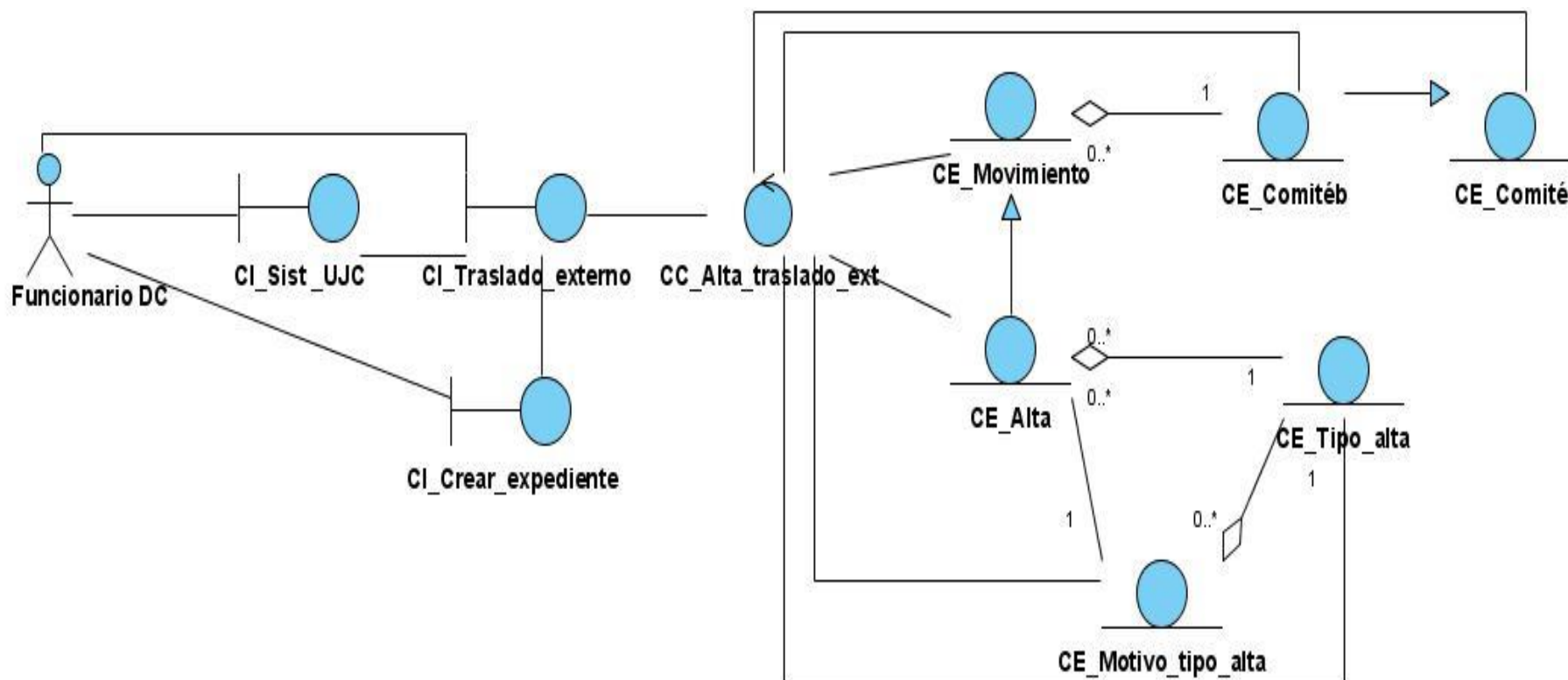

Diagrama de clases del análisis, caso de uso Realizar Baja por Defunción

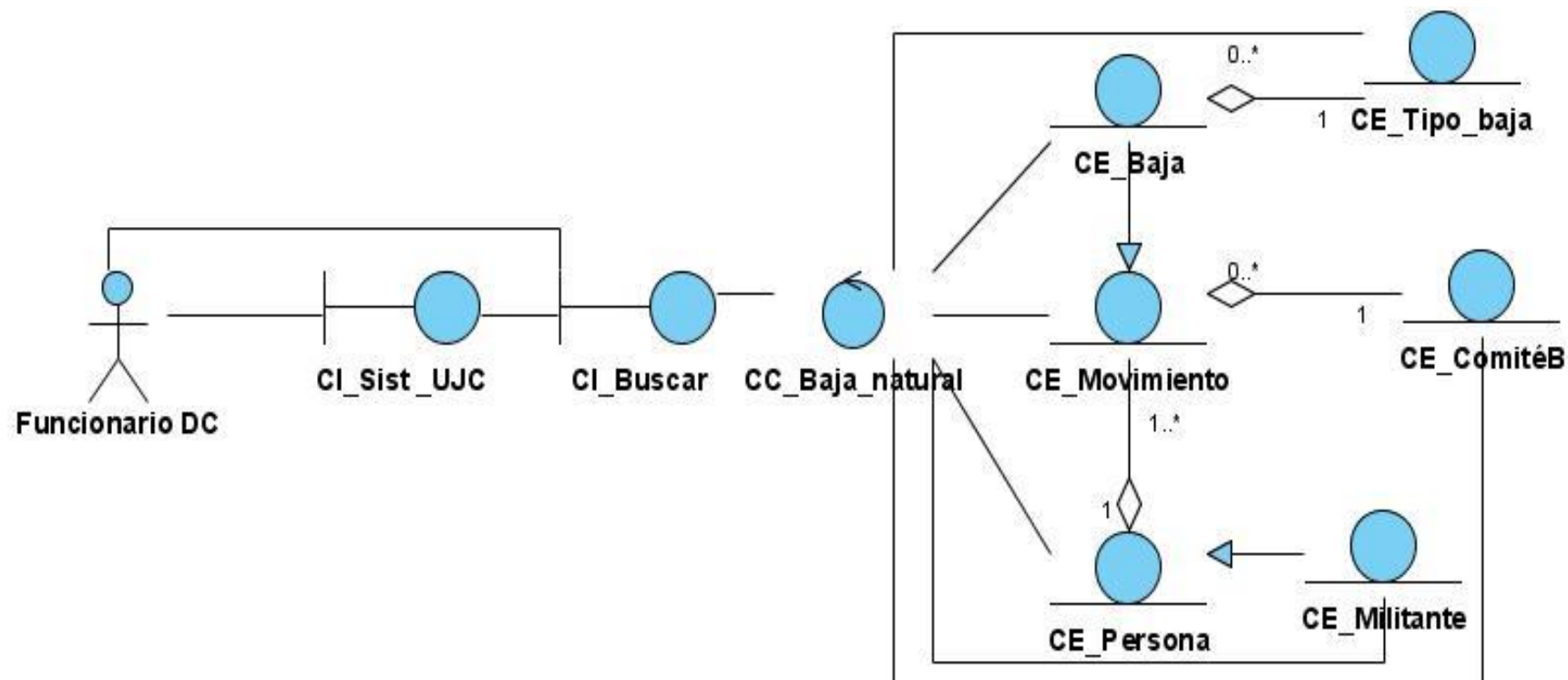

Diagrama de clases del análisis, caso de uso Realizar Baja por Traslado Externo

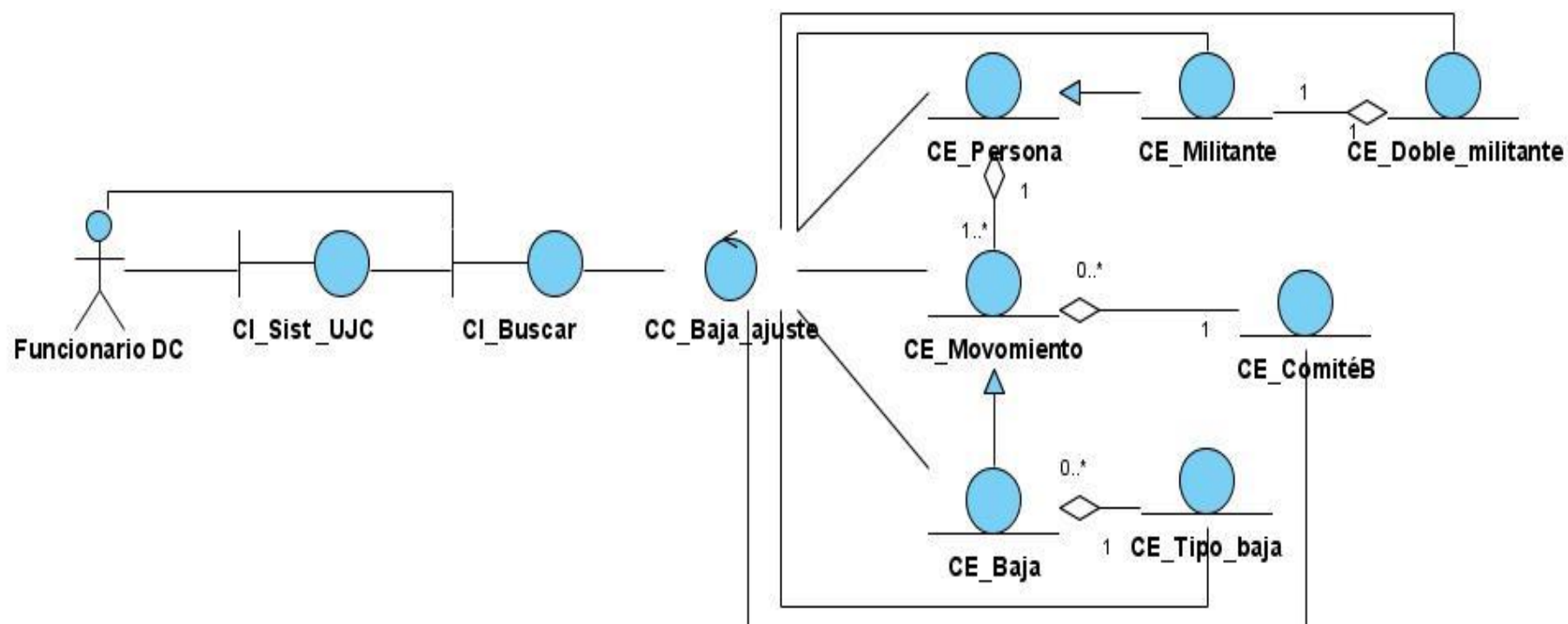

Diagrama de clases del análisis, caso de uso Buscar Militante

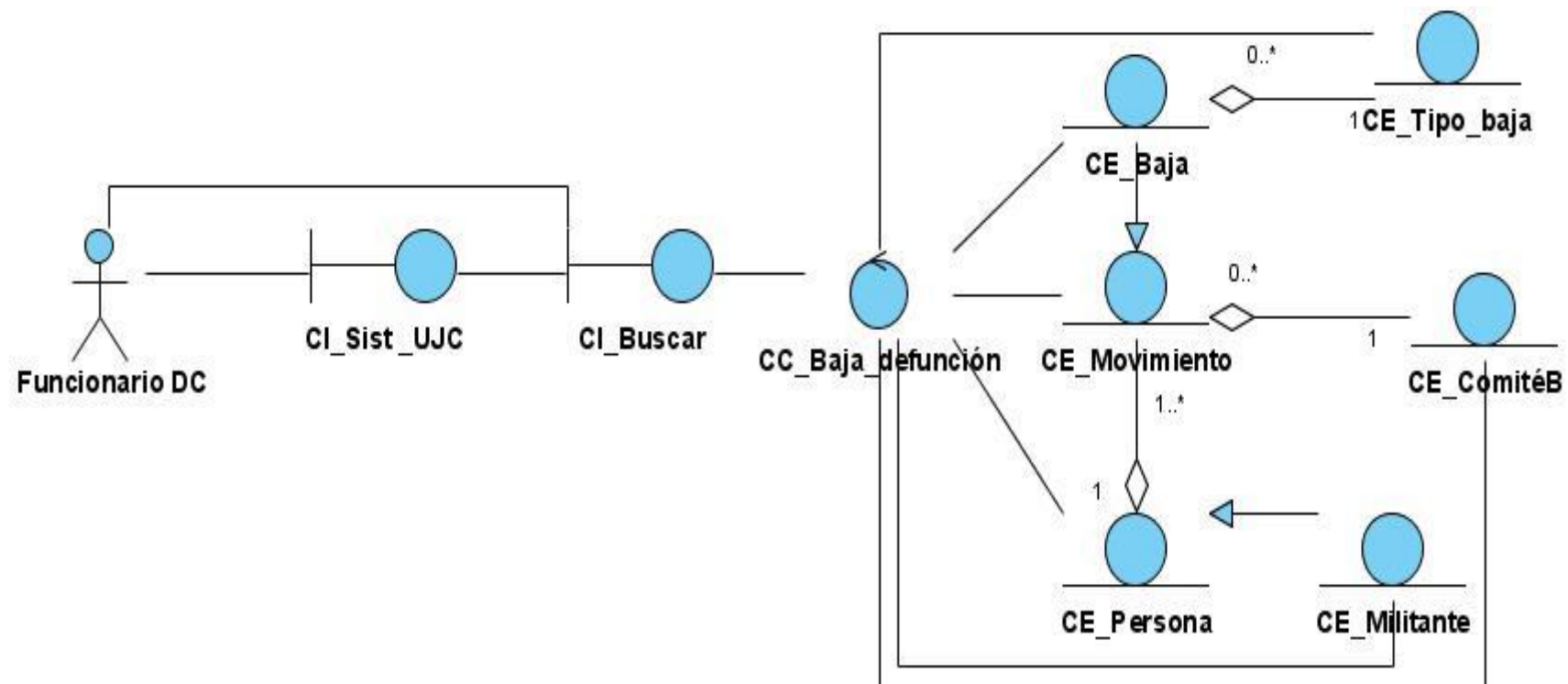

Diagrama de clases del análisis, caso de uso Gestionar Cargo

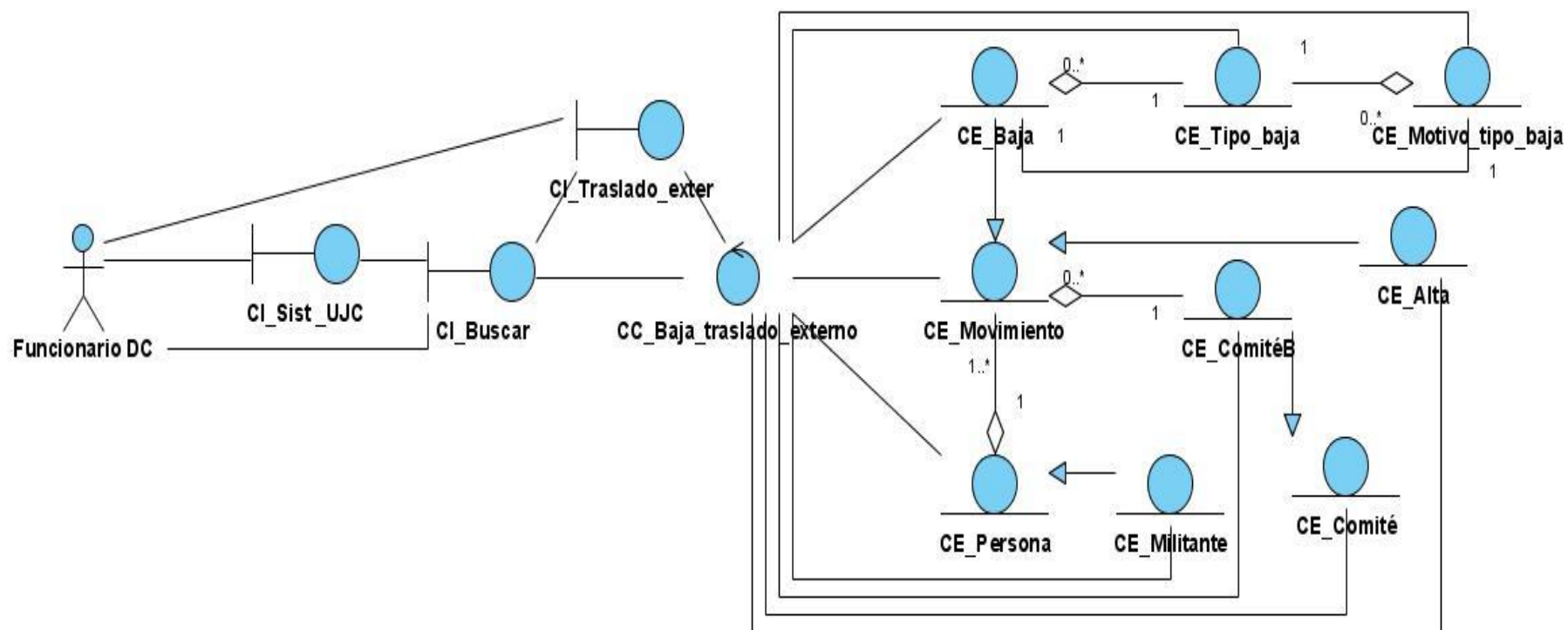

Diagrama de clases del análisis, caso de uso Gestionar Centro

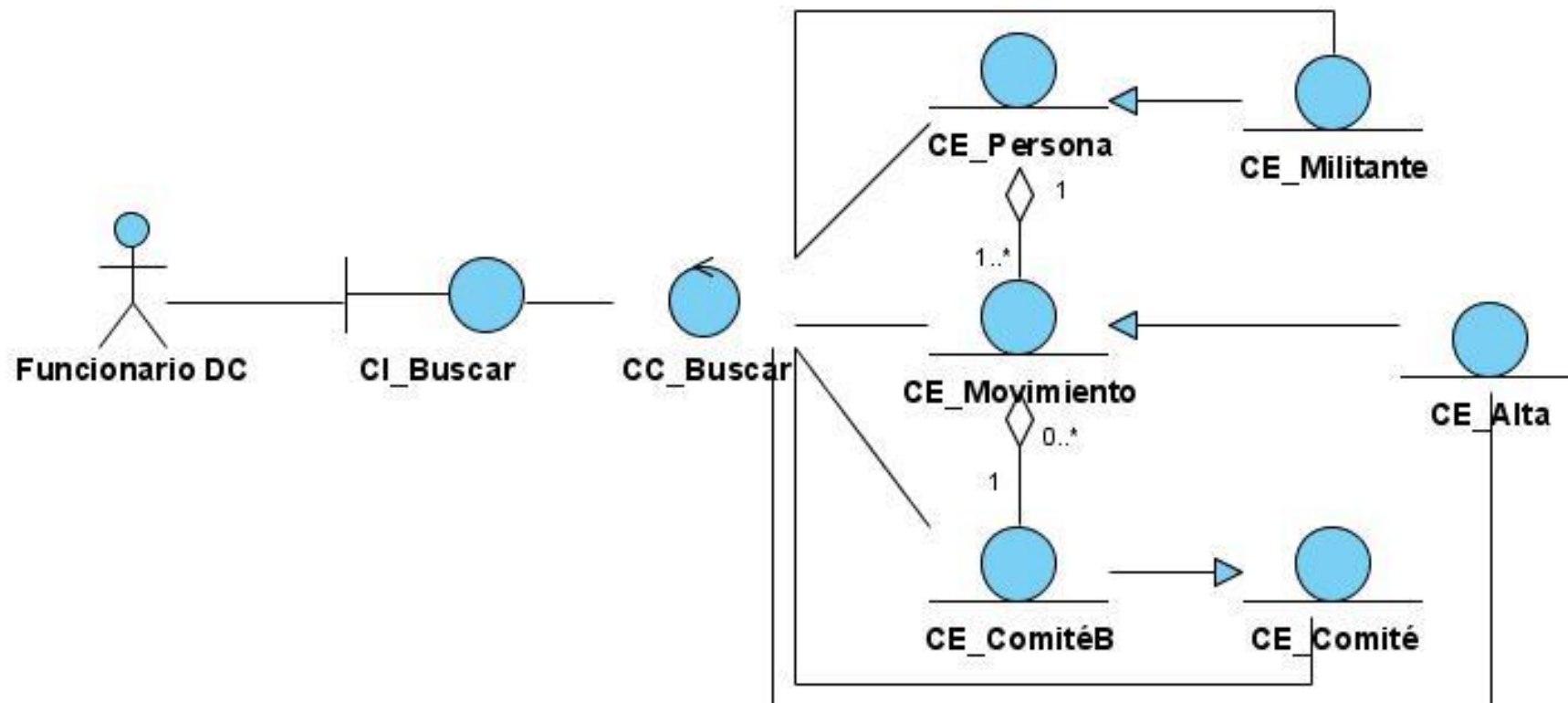

Diagrama de clases del análisis, caso de uso Gestionar Misión Internacionalista



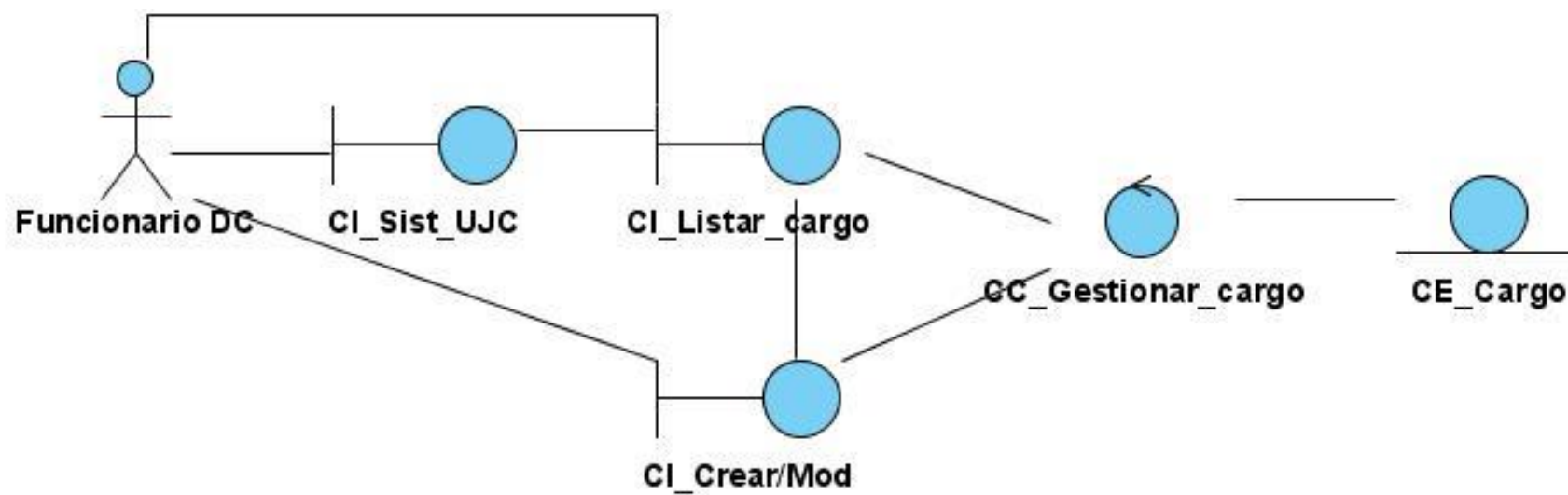

Diagrama de clases del análisis, caso de uso Gestionar Crecimiento

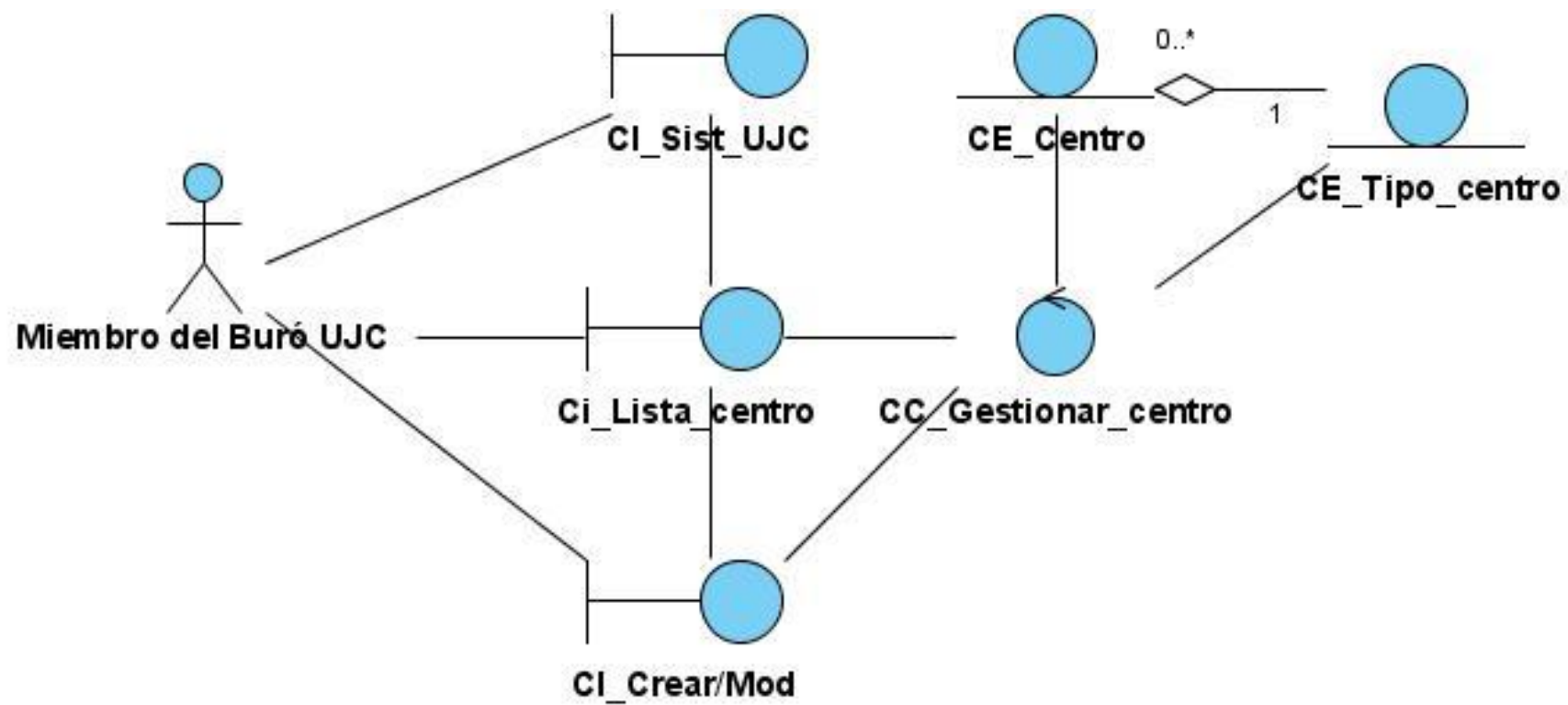

Diagrama de clases del análisis, caso de uso Realizar Traslado Interno

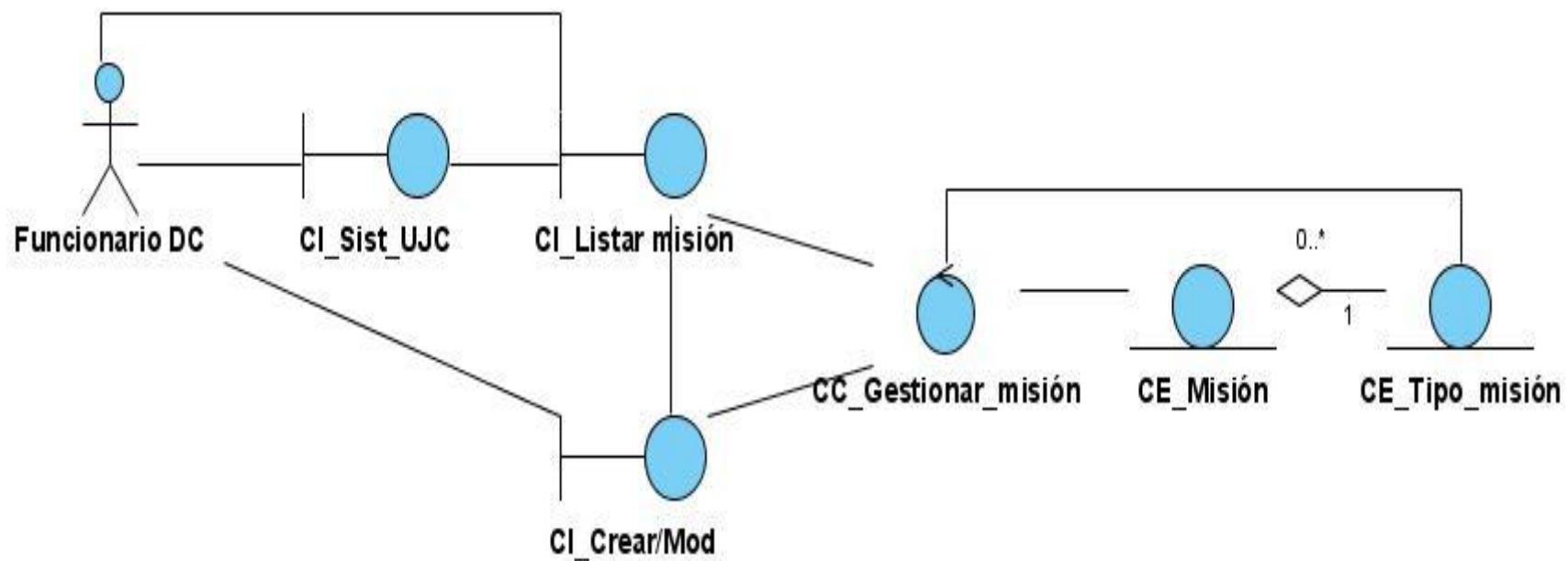



Diagrama de clases del análisis, caso de uso Modificar Expediente

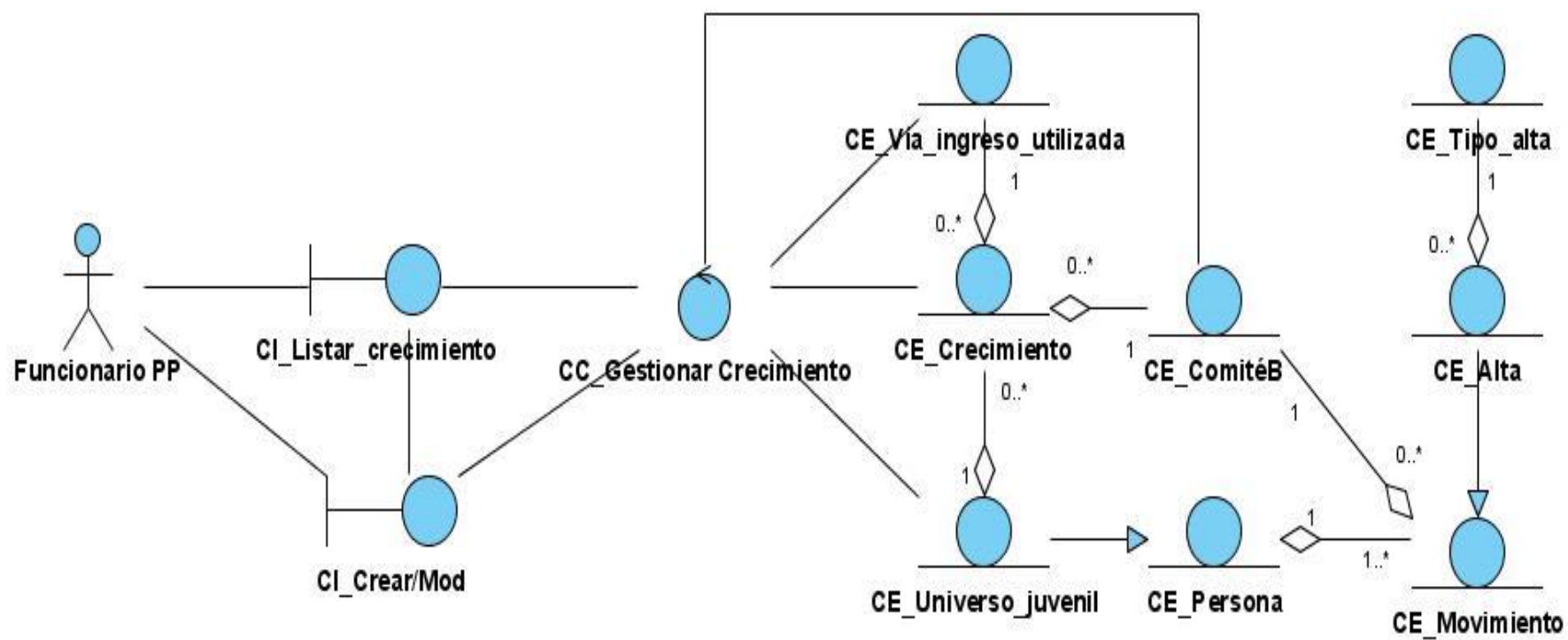

### Anexo 4 Diagramas de clases del diseño

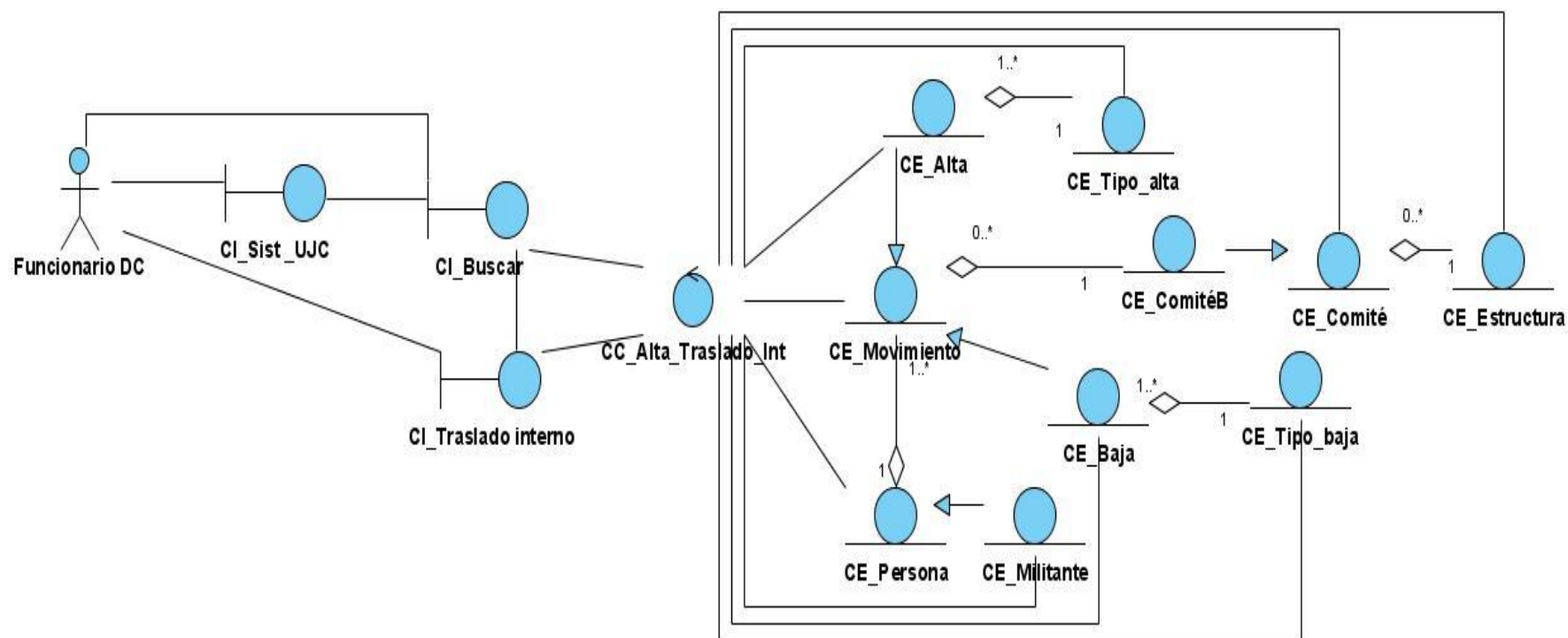
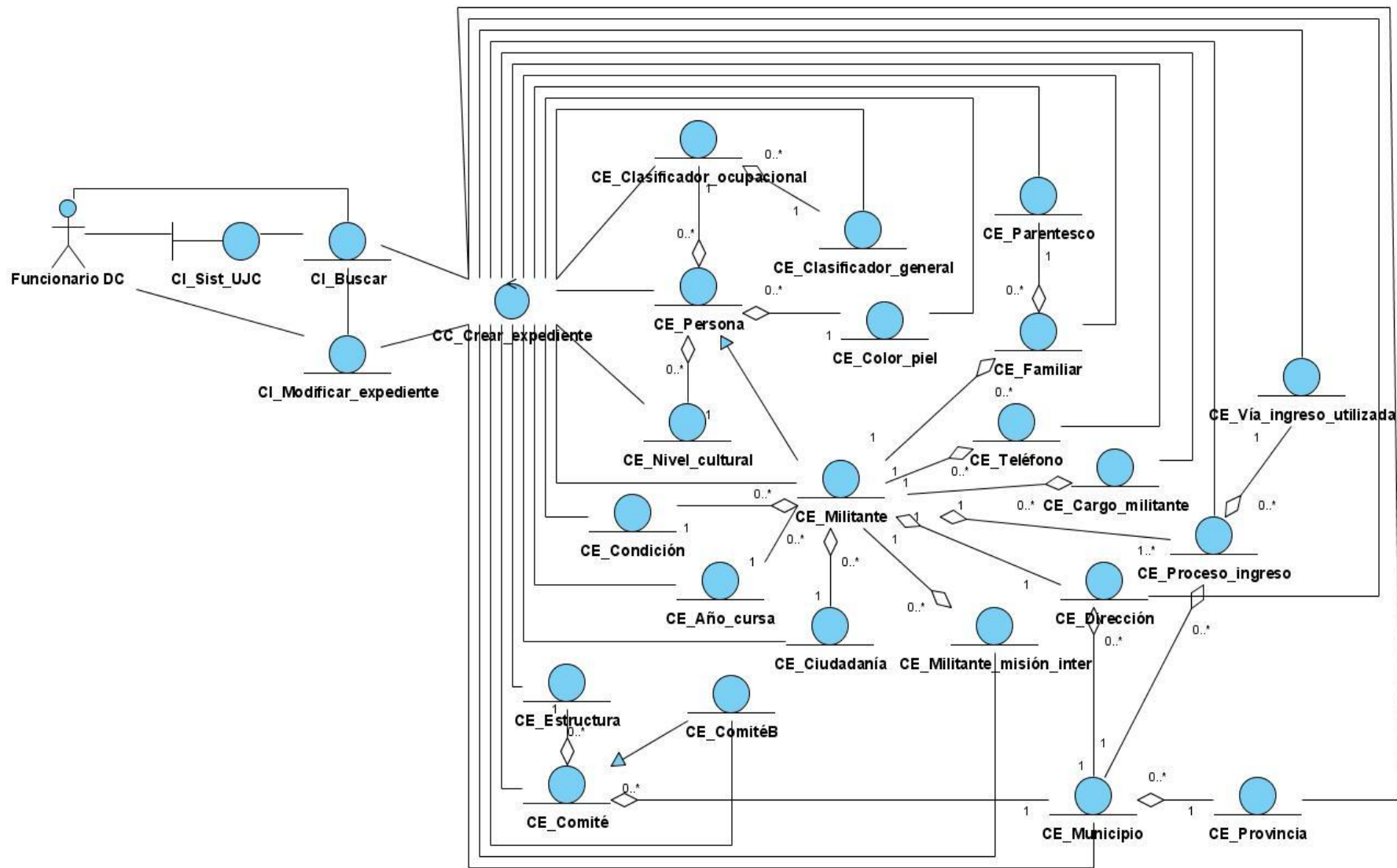
#### Diagrama de clases del diseño, caso de uso Realizar Alta por Ajuste



Diagrama de clases del diseño, caso de uso Realizar Alta por Ajuste. Paquete Modelo



Diagrama de clases del diseño, caso de uso Realizar Alta por Crecimiento

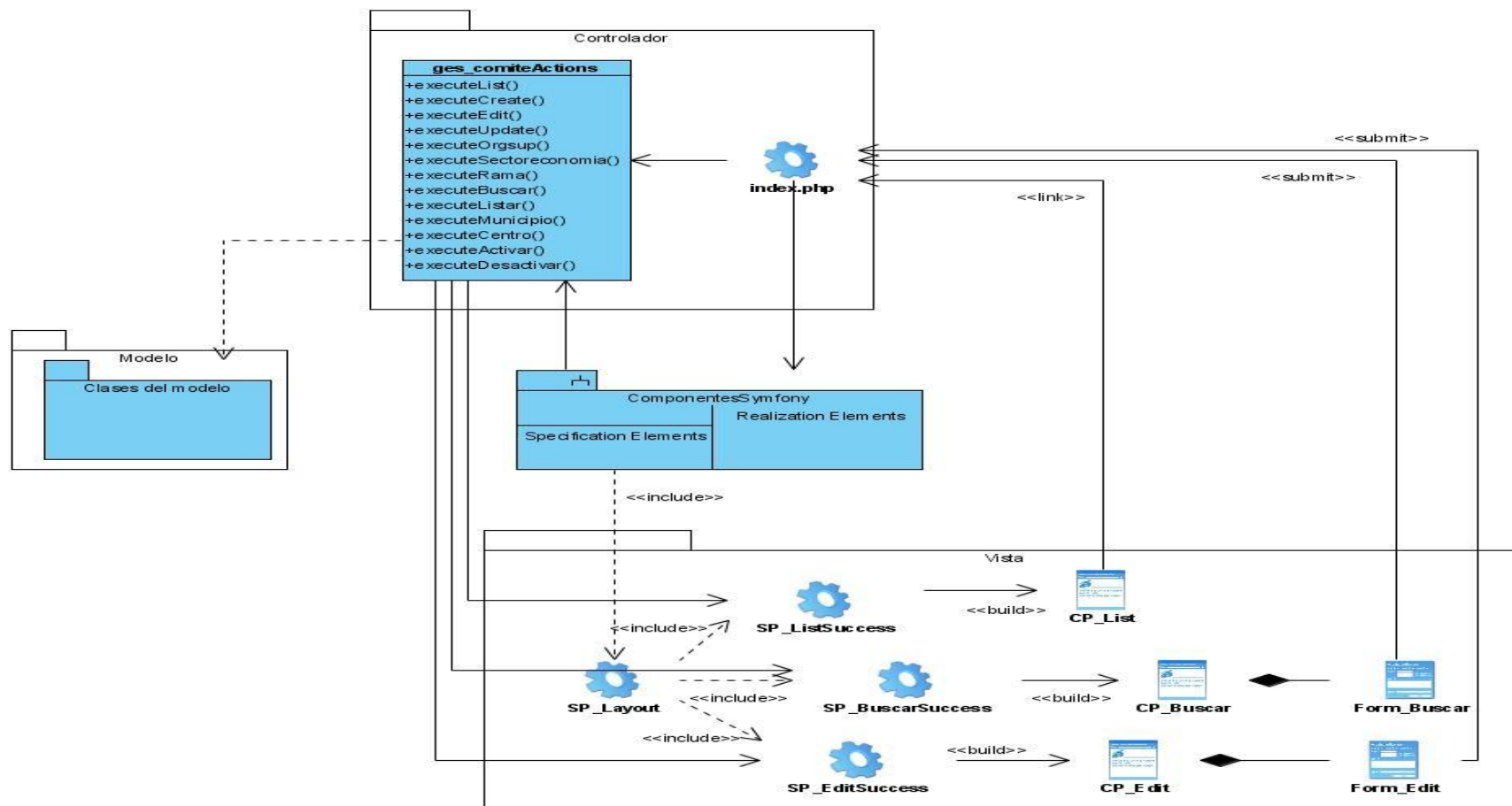

Diagrama de clases del diseño, caso de uso Realizar Alta por Crecimiento. Paquete Modelo



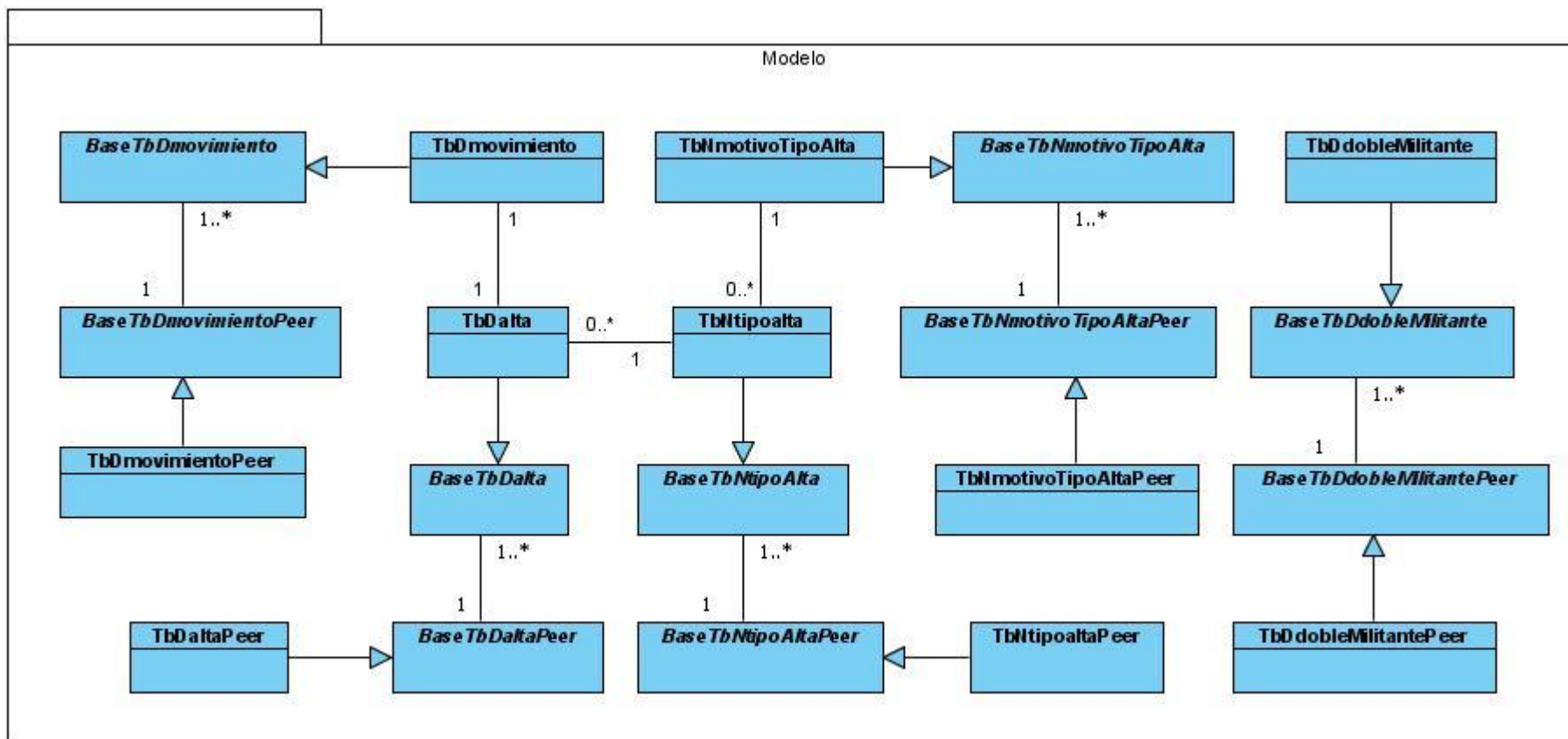

Diagrama de clases del diseño, caso de uso Realizar Alta por Traslado Externo

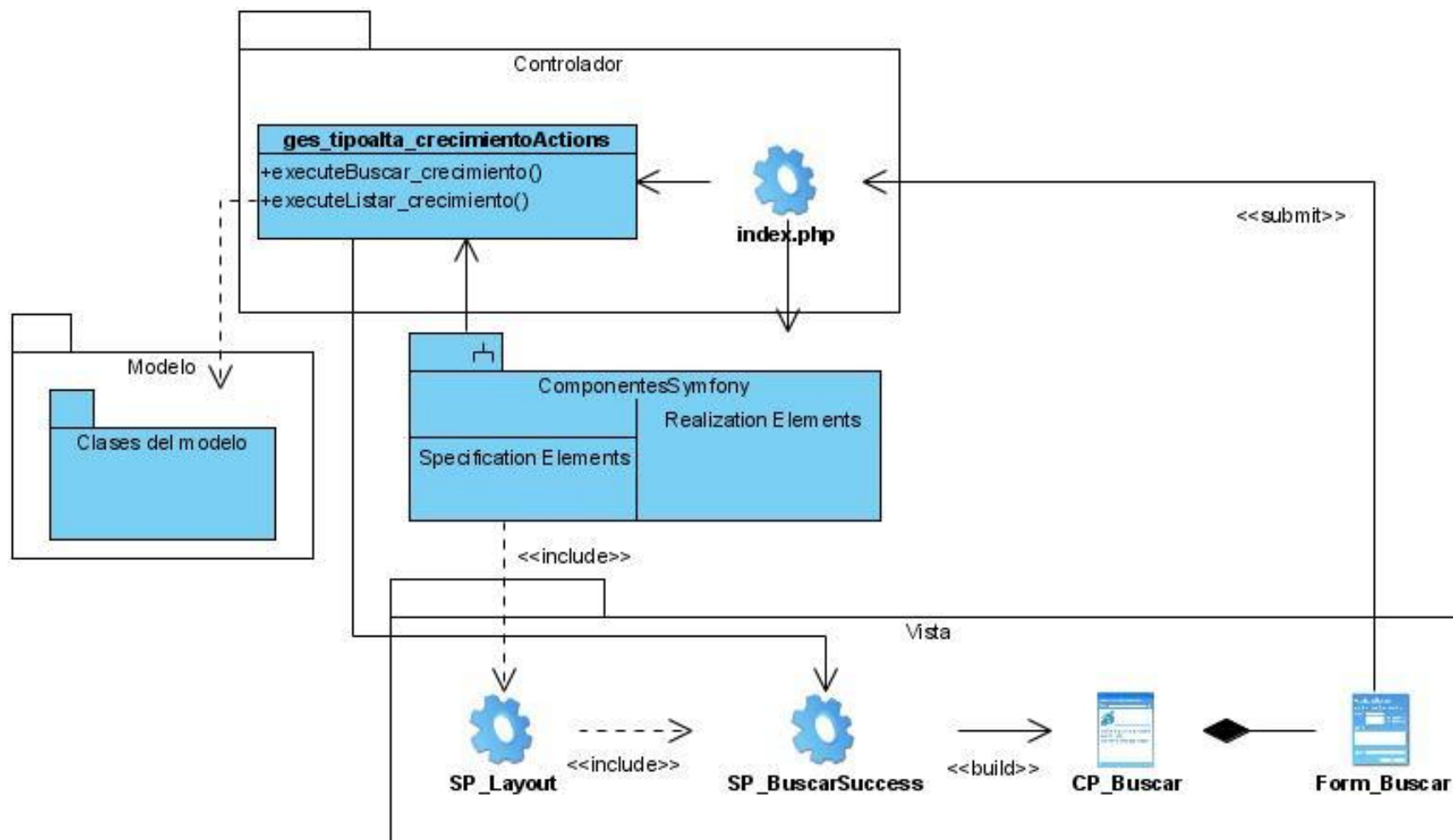

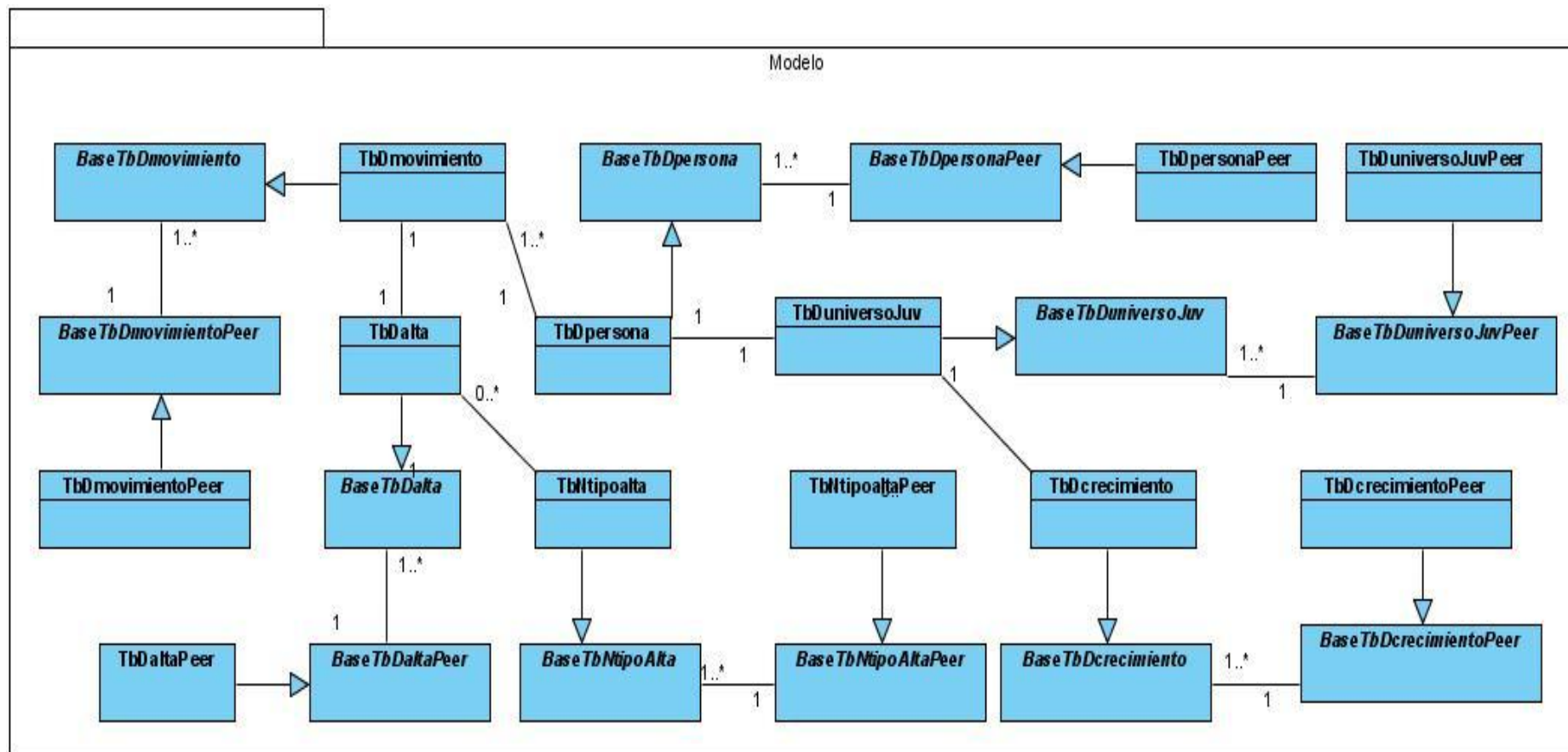

Diagrama de clases del diseño, caso de uso Realizar Baja Natural



Diagrama de clases del diseño, caso de uso Realizar Baja Natural. Paquete Modelo

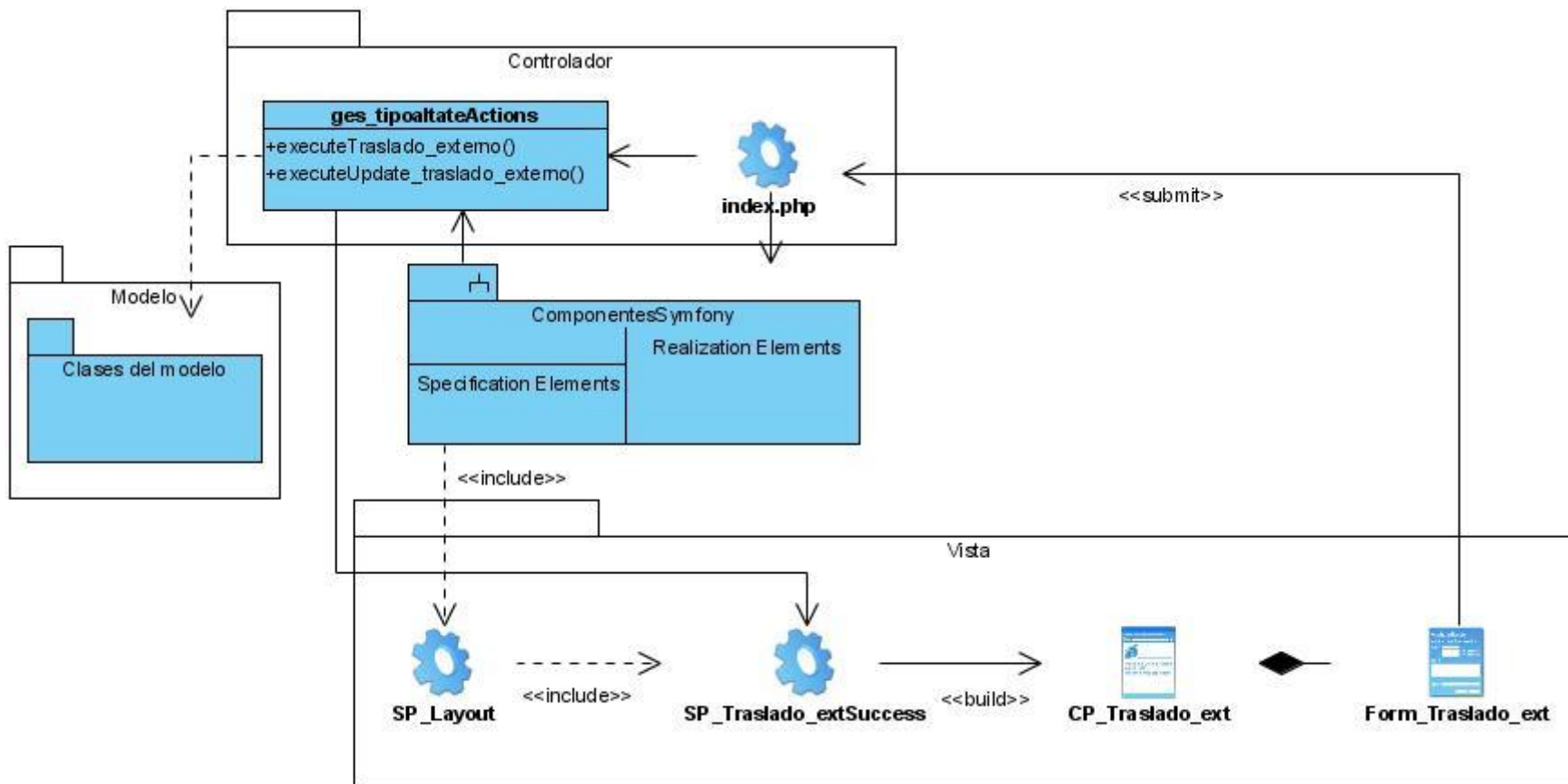

Diagrama de clases del diseño, caso de uso Realizar Baja por Ajuste

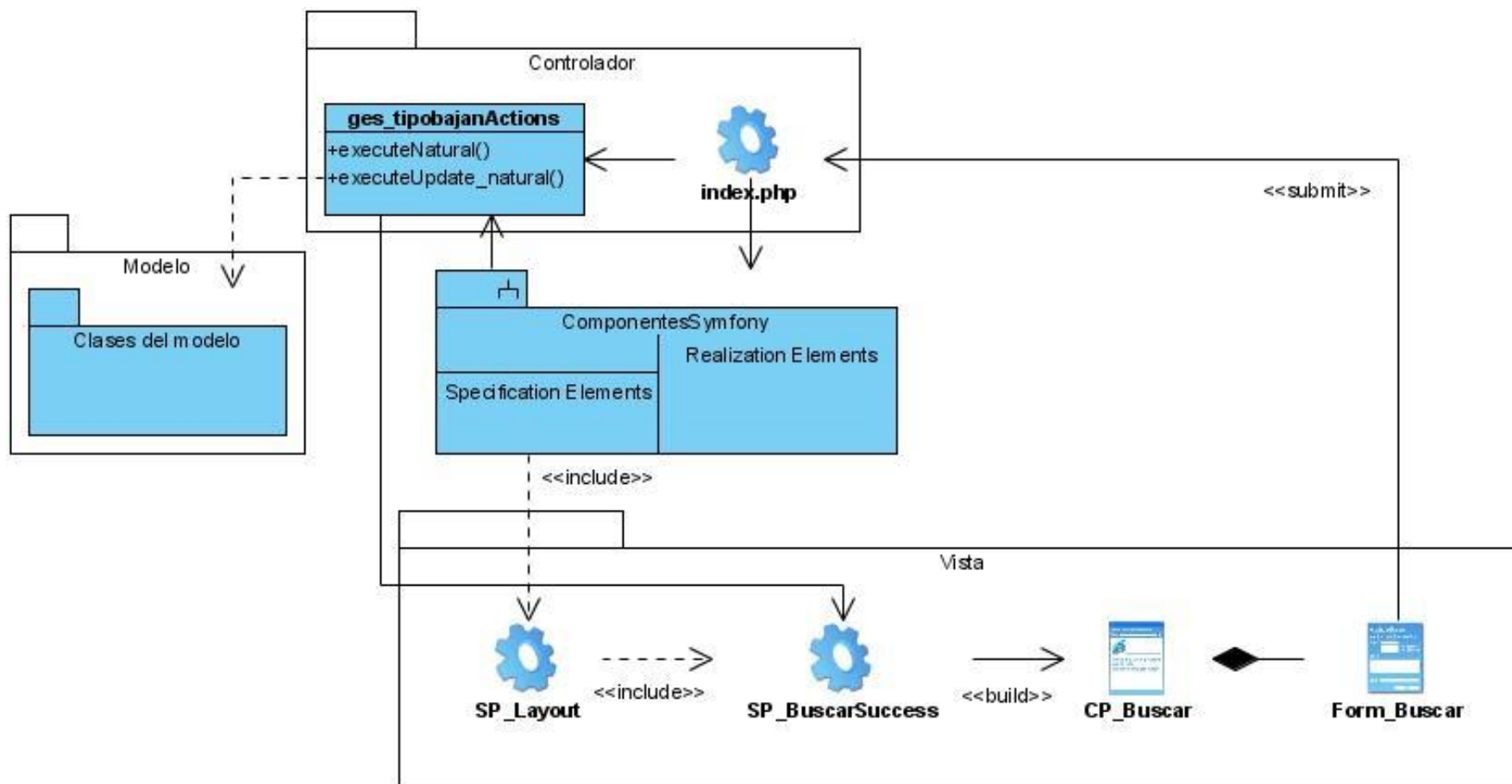

Diagrama de clases del diseño, caso de uso Realizar Baja por Ajuste. Paquete Modelo

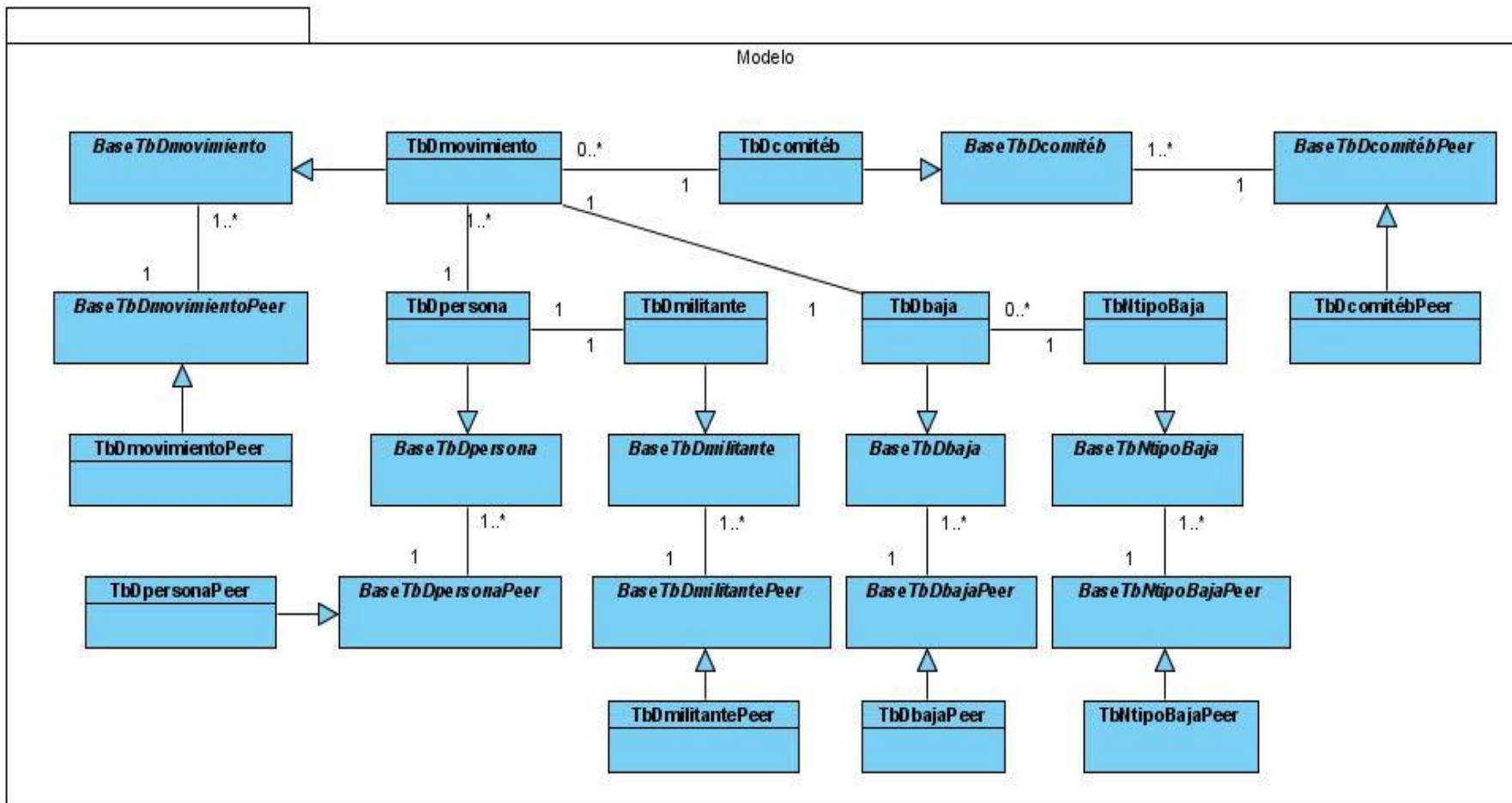

Diagrama de clases del diseño, caso de uso Realizar Baja por Defunción

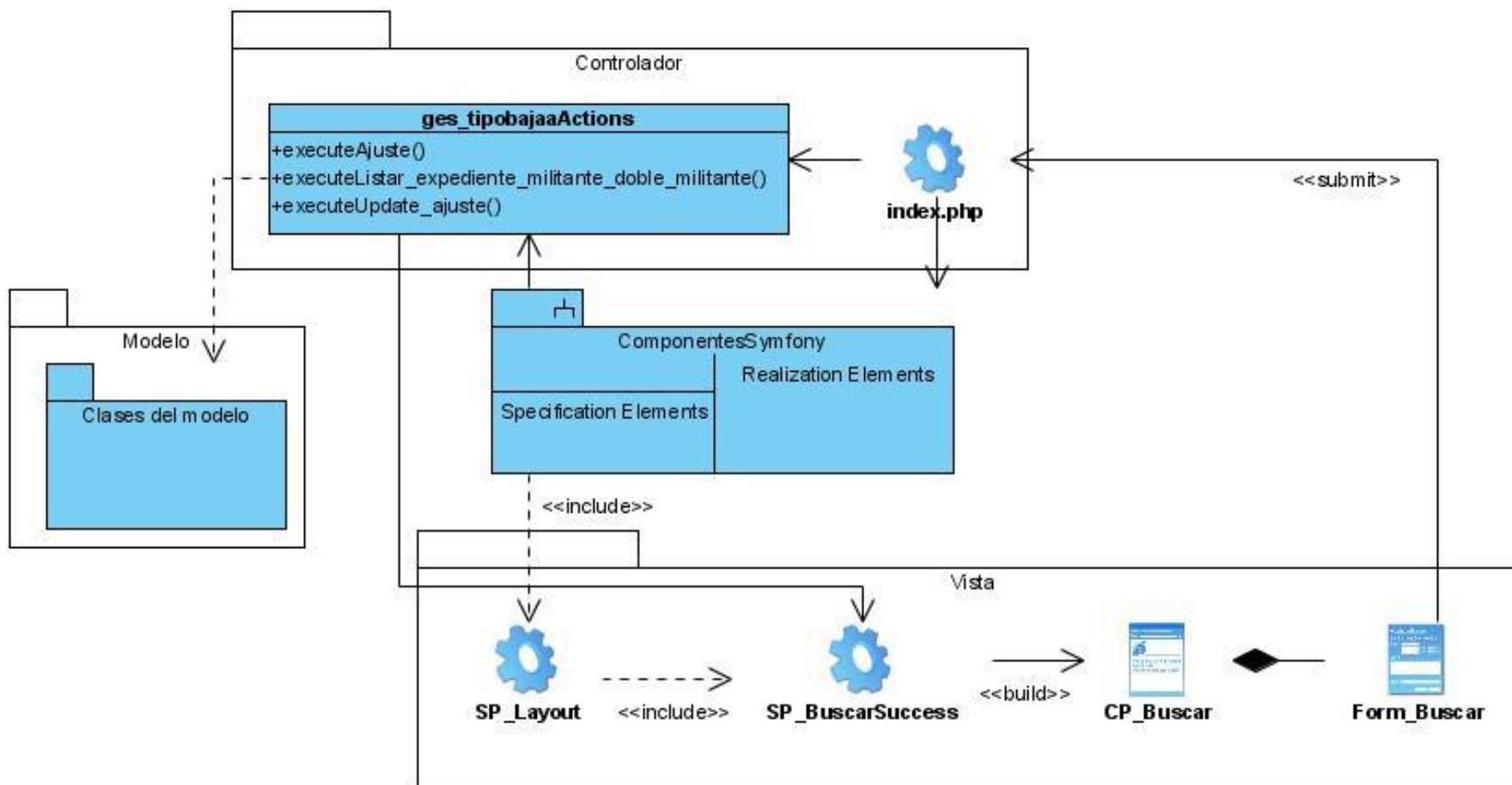

Diagrama de clases del diseño, caso de uso Realizar Baja por Defunción. Paquete Modelo



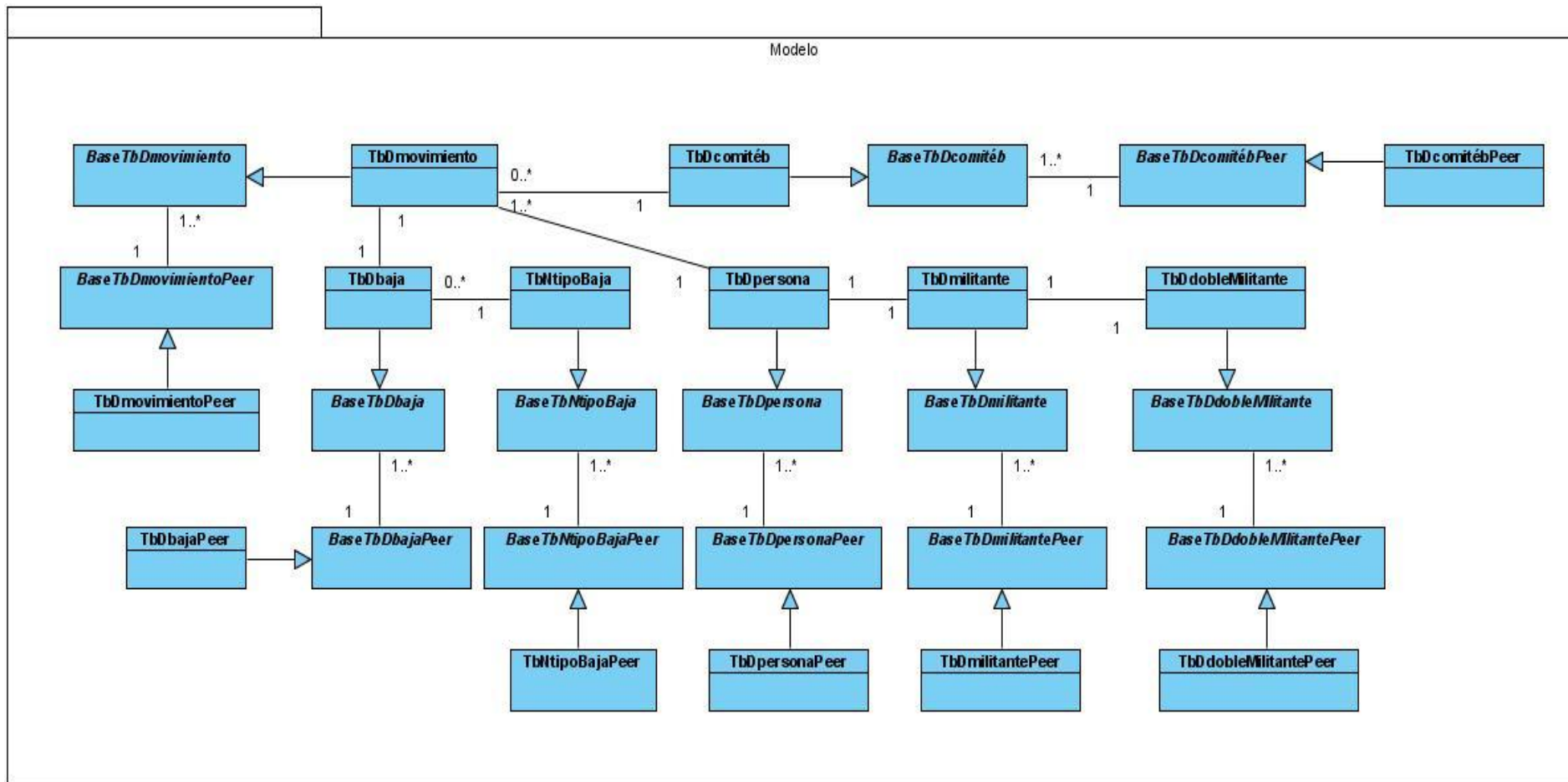

Diagrama de clases del diseño, caso de uso Realizar Baja por Traslado Externo

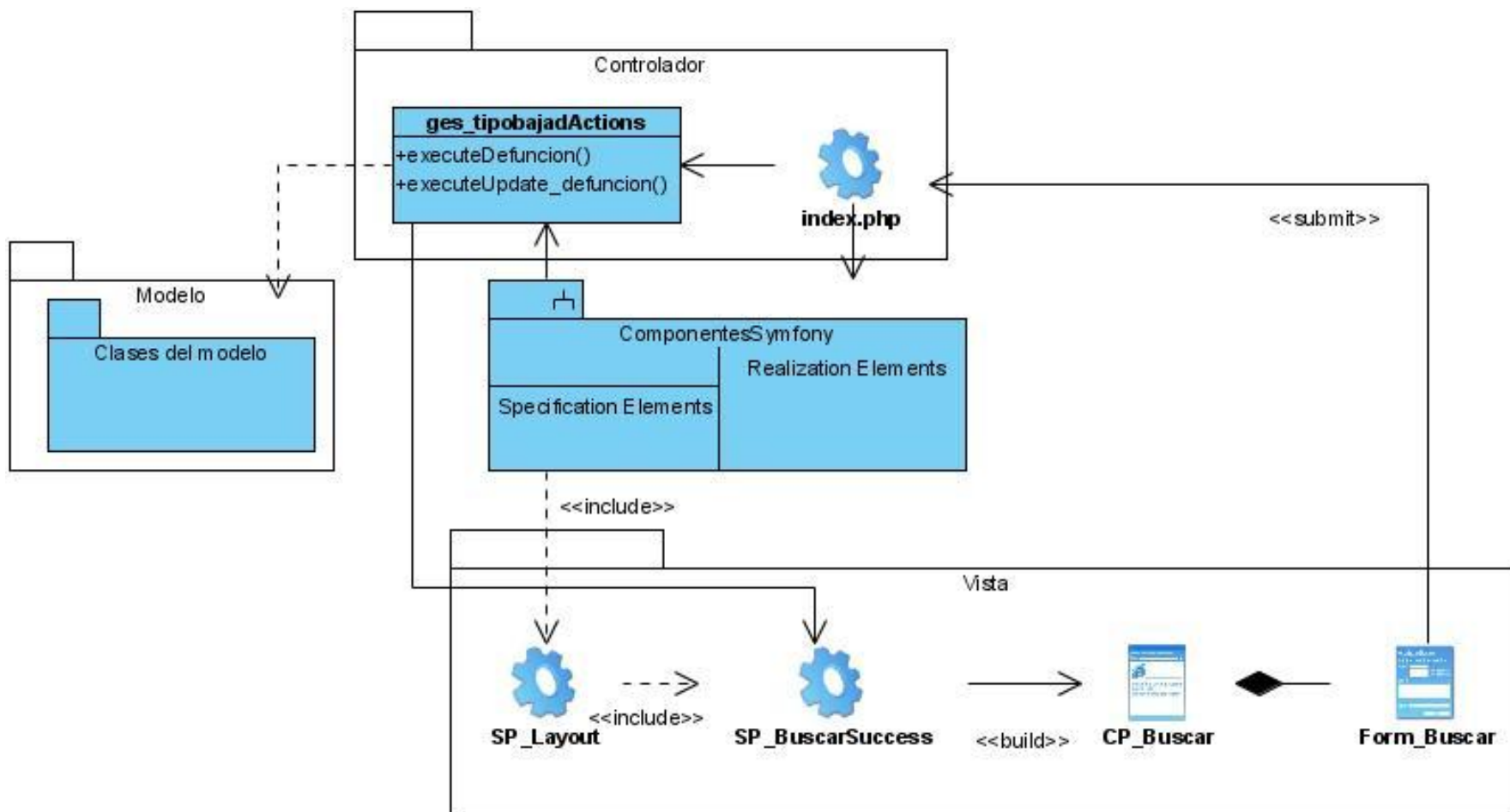

Diagrama de clases del diseño, caso de uso Realizar Baja por Traslado Externo. Paquete Modelo

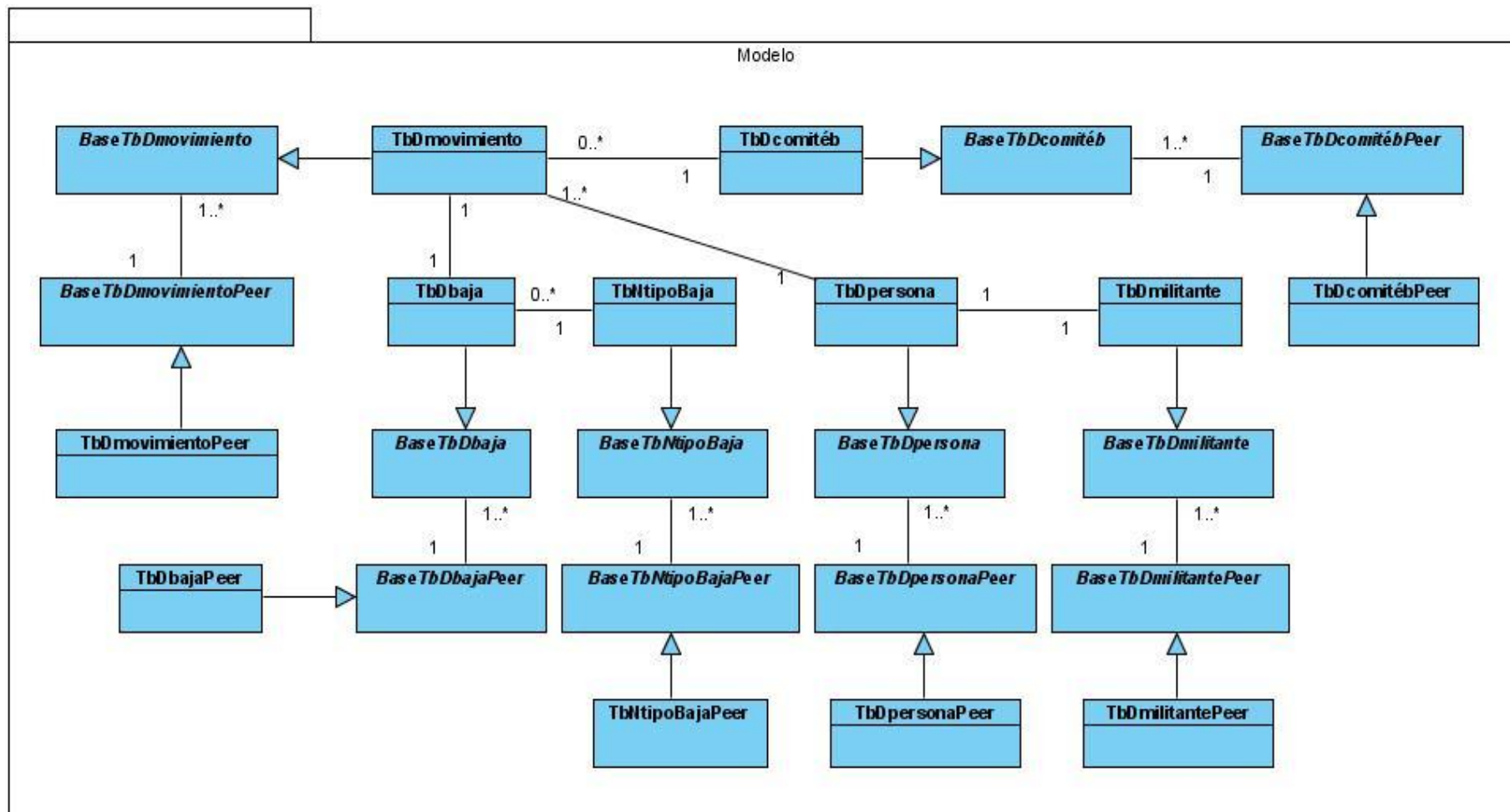

Diagrama de clases del diseño, caso de uso Buscar Militante

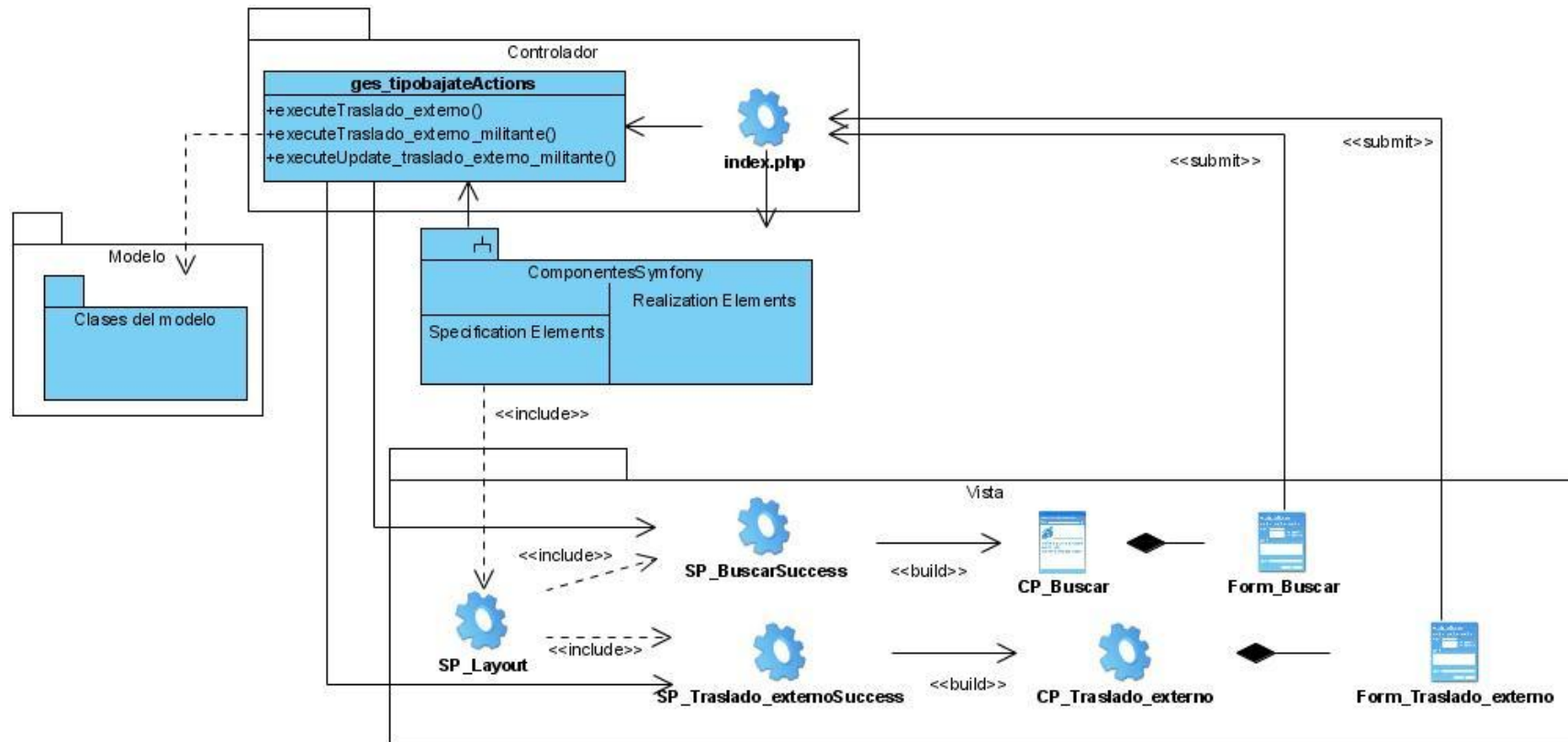

Diagrama de clases del diseño, caso de uso Buscar Militante. Paquete Modelo

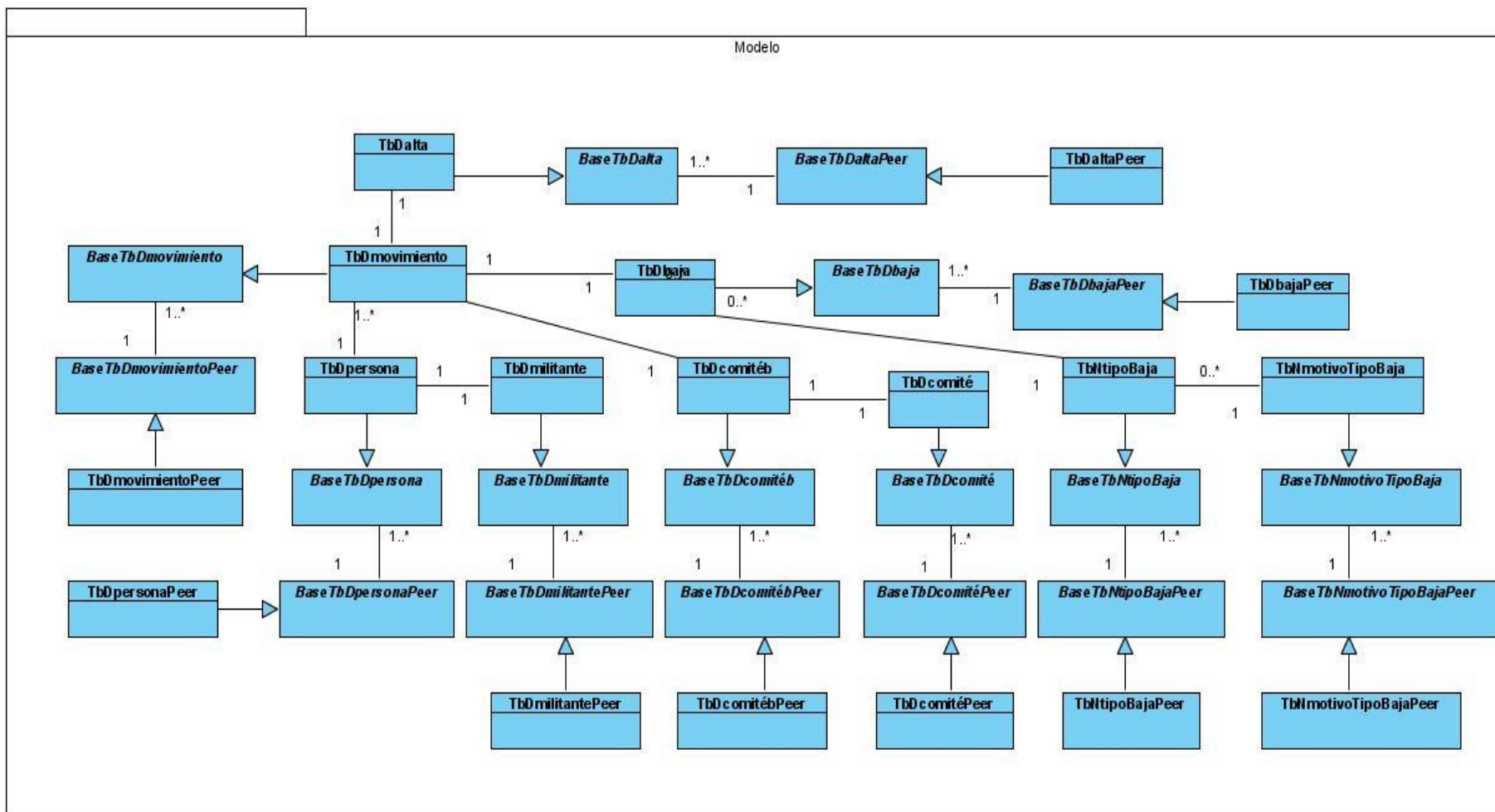

Diagrama de clases del diseño, caso de uso Gestionar Cargo



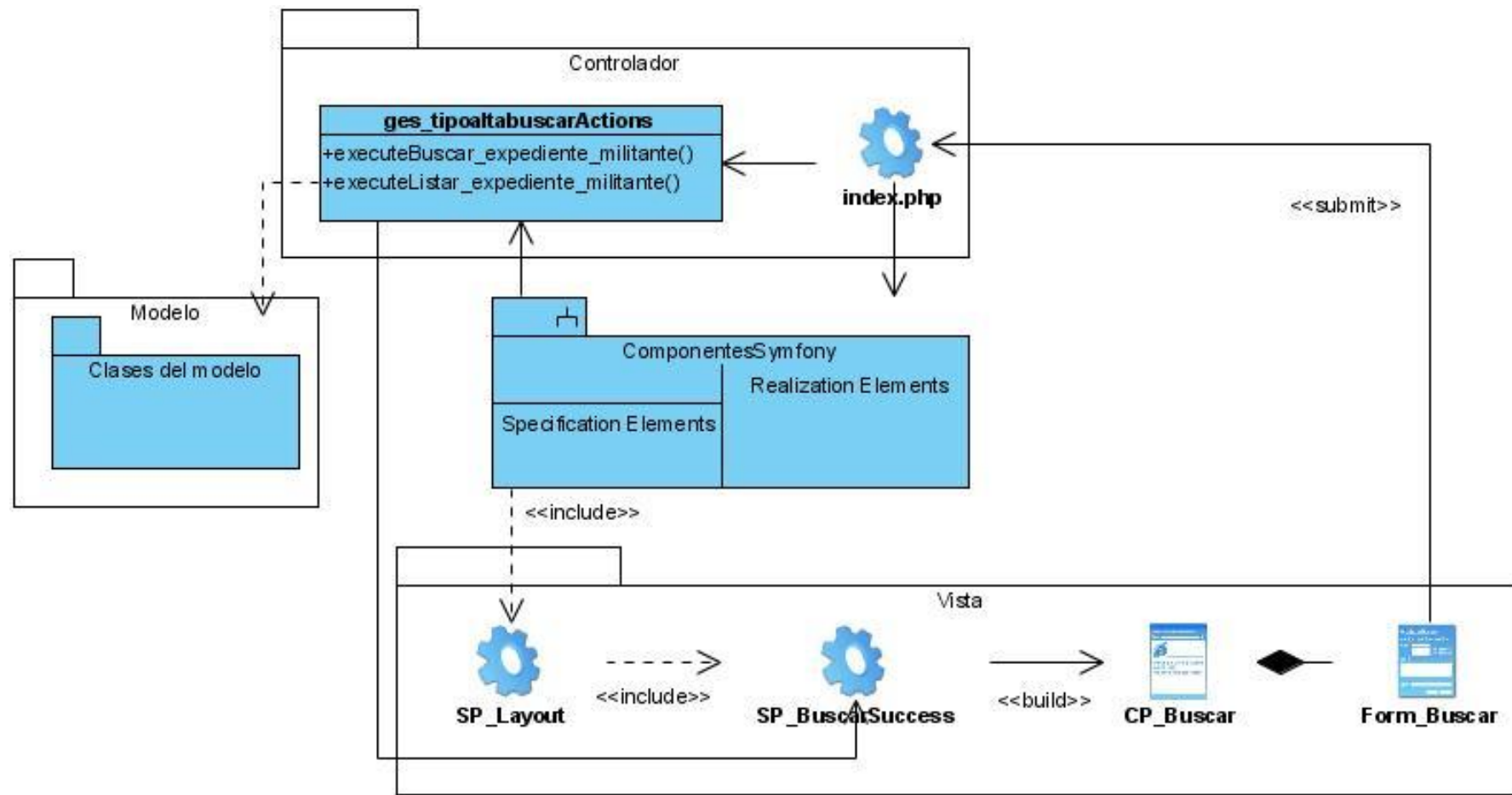

## Diagrama de clases del diseño, caso de uso Gestionar Centro. Paquete Modelo

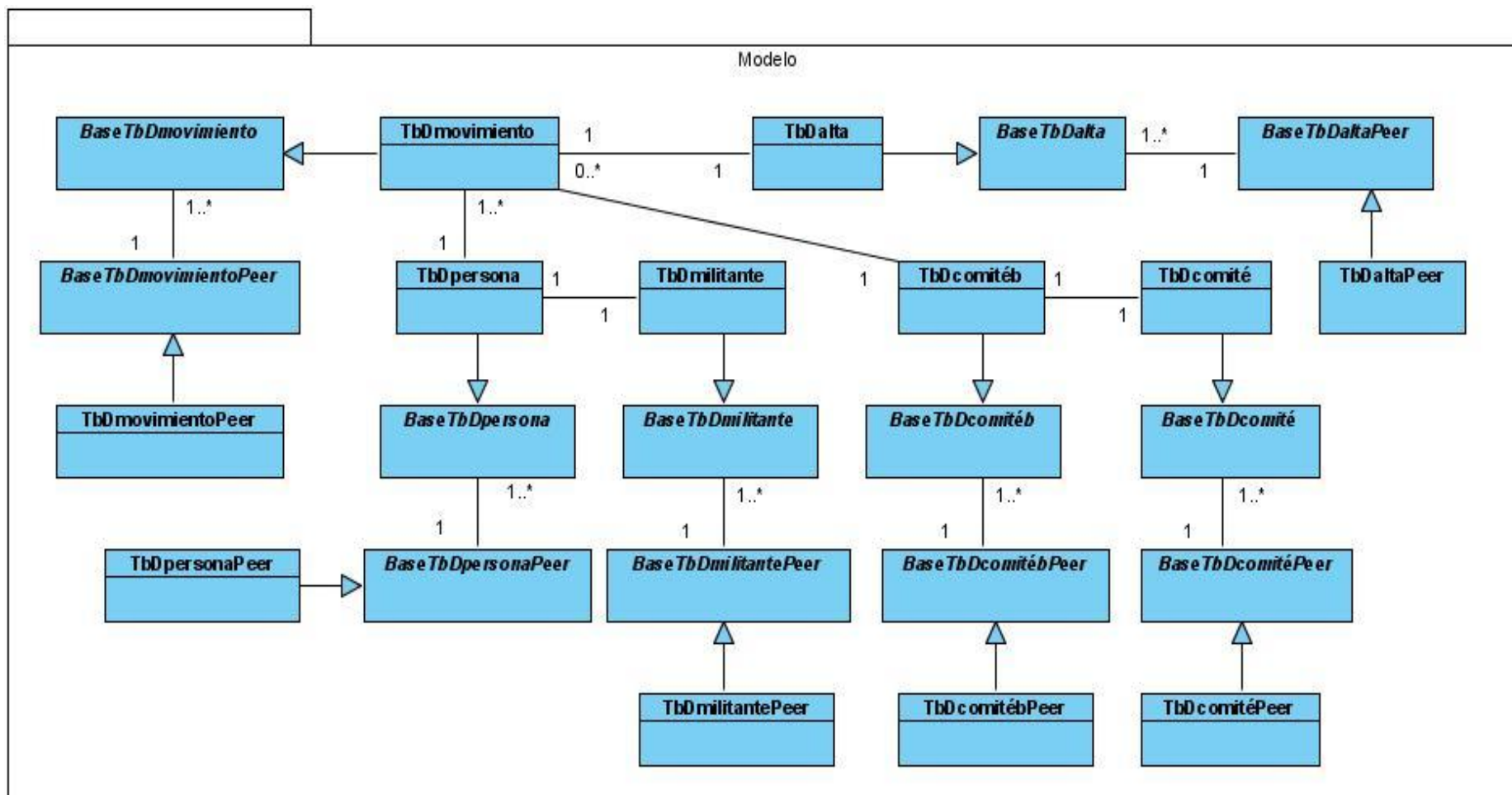
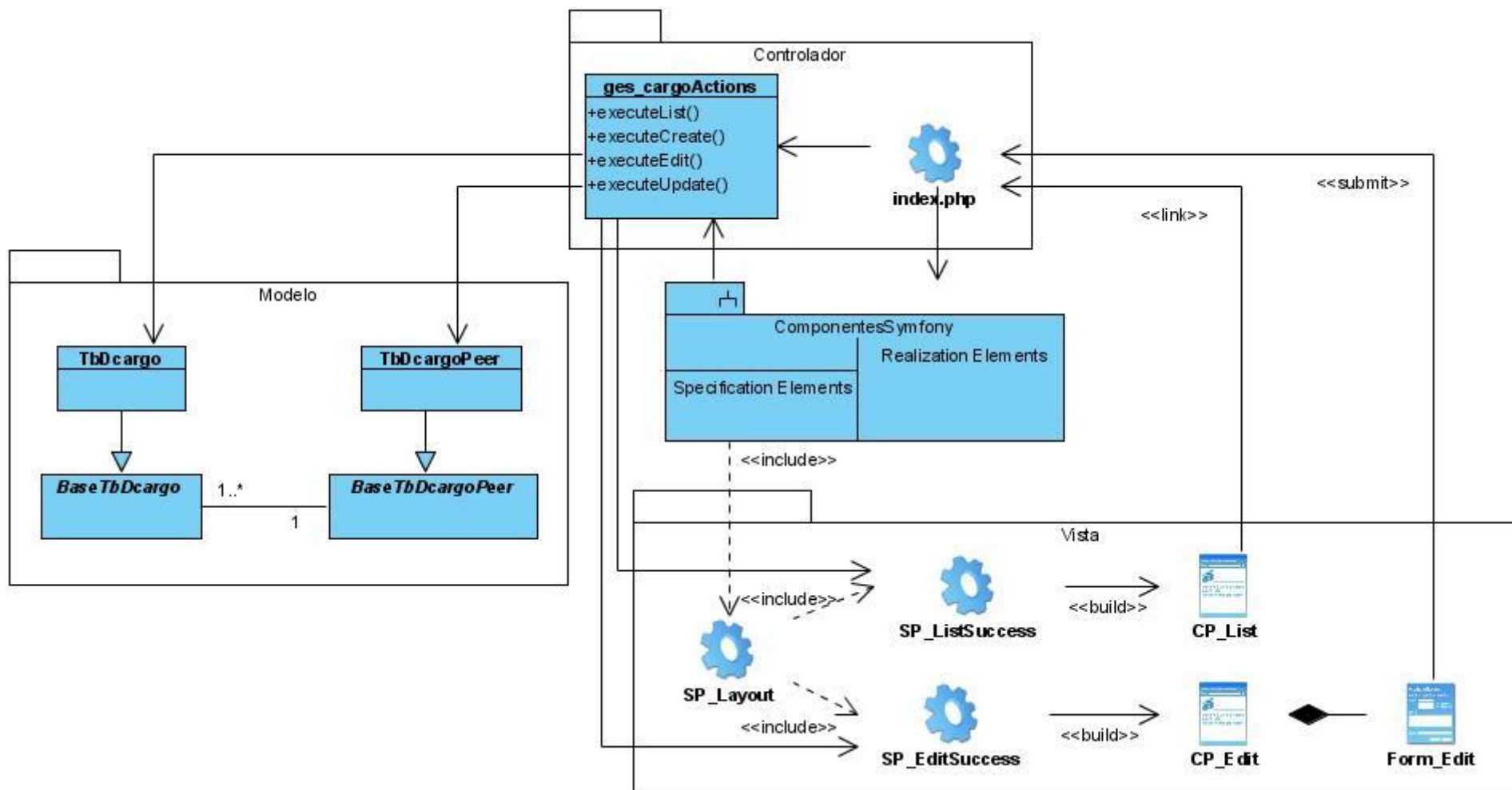

Diagrama de clases del diseño, caso de uso Gestionar Misión Internacionalista





Diagrama de clases del diseño, caso de uso Gestionar Misión Internacionalista. Paquete Modelo

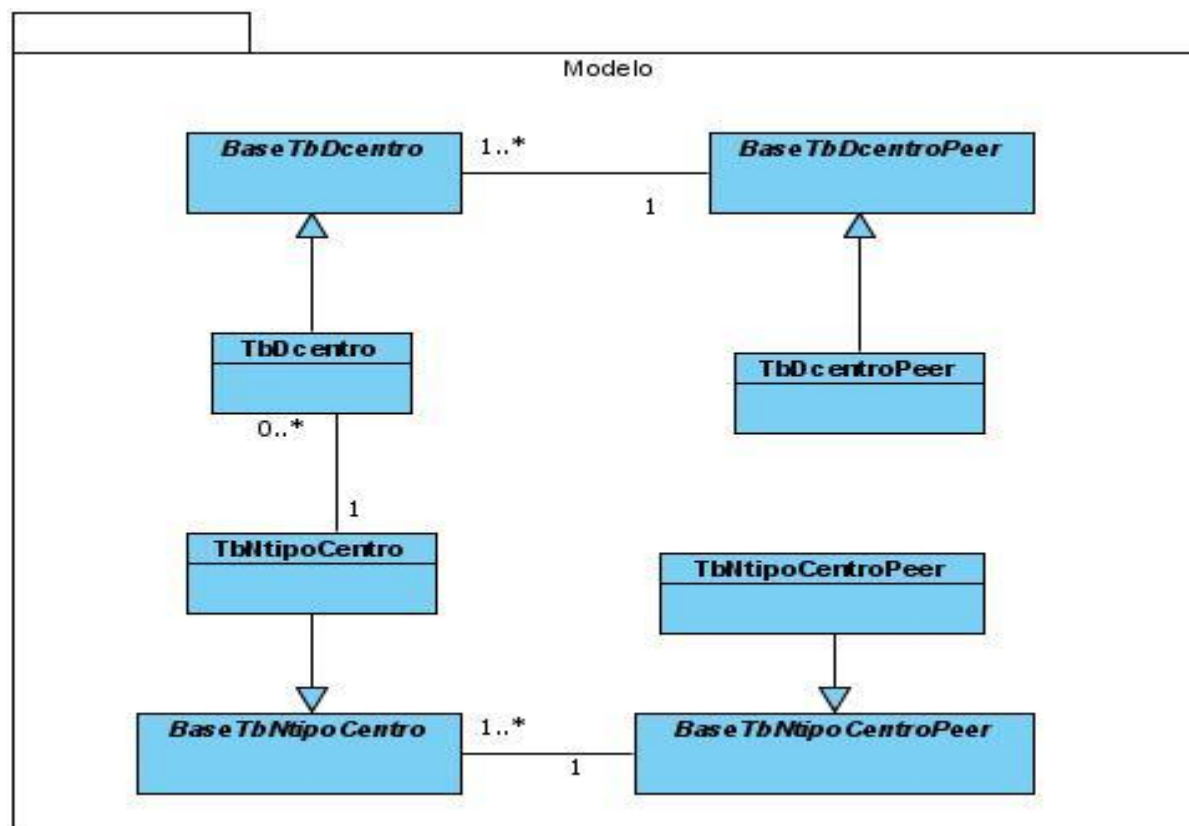



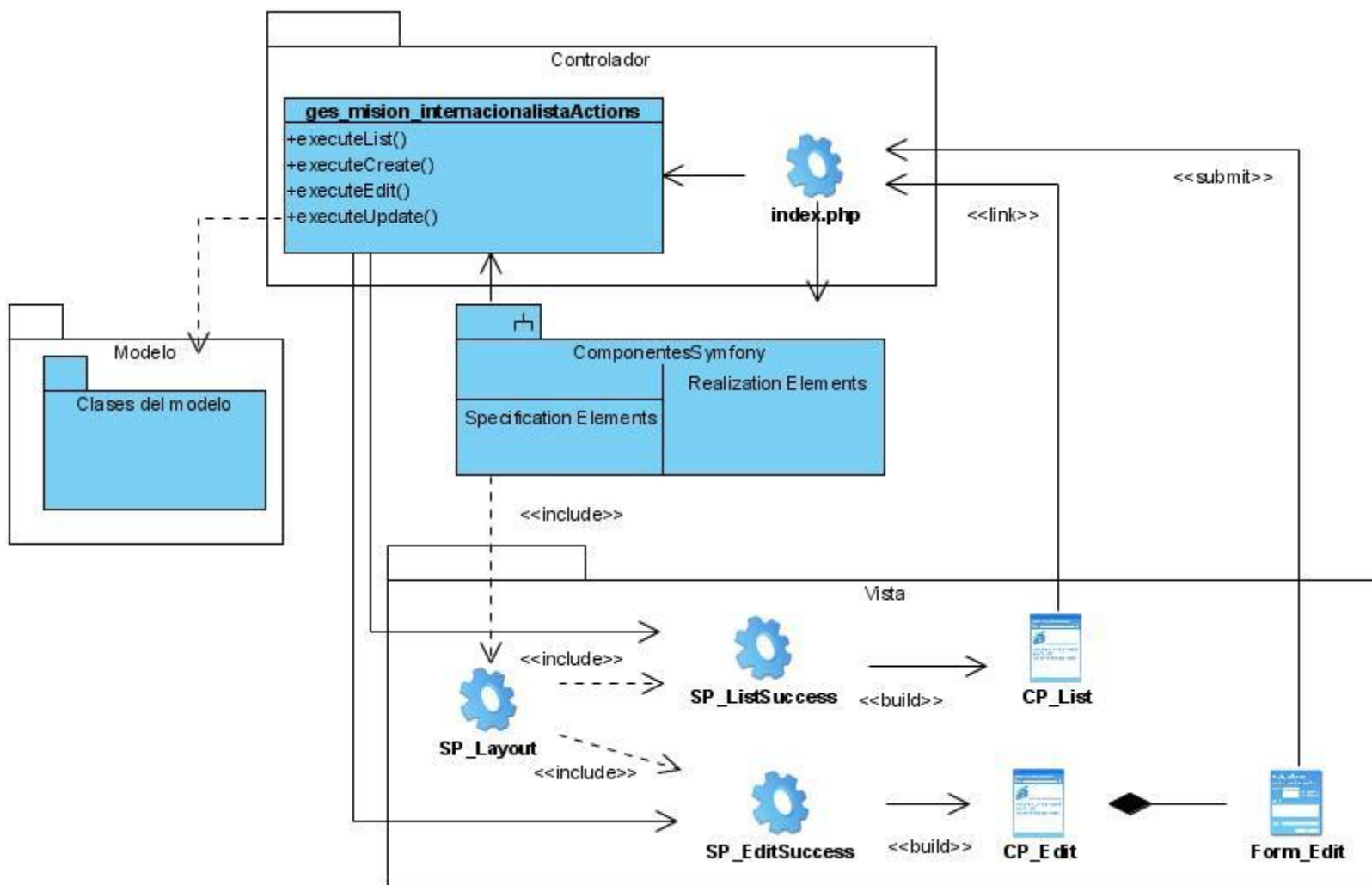

Diagrama de clases del diseño, caso de uso Realizar Traslado Interno



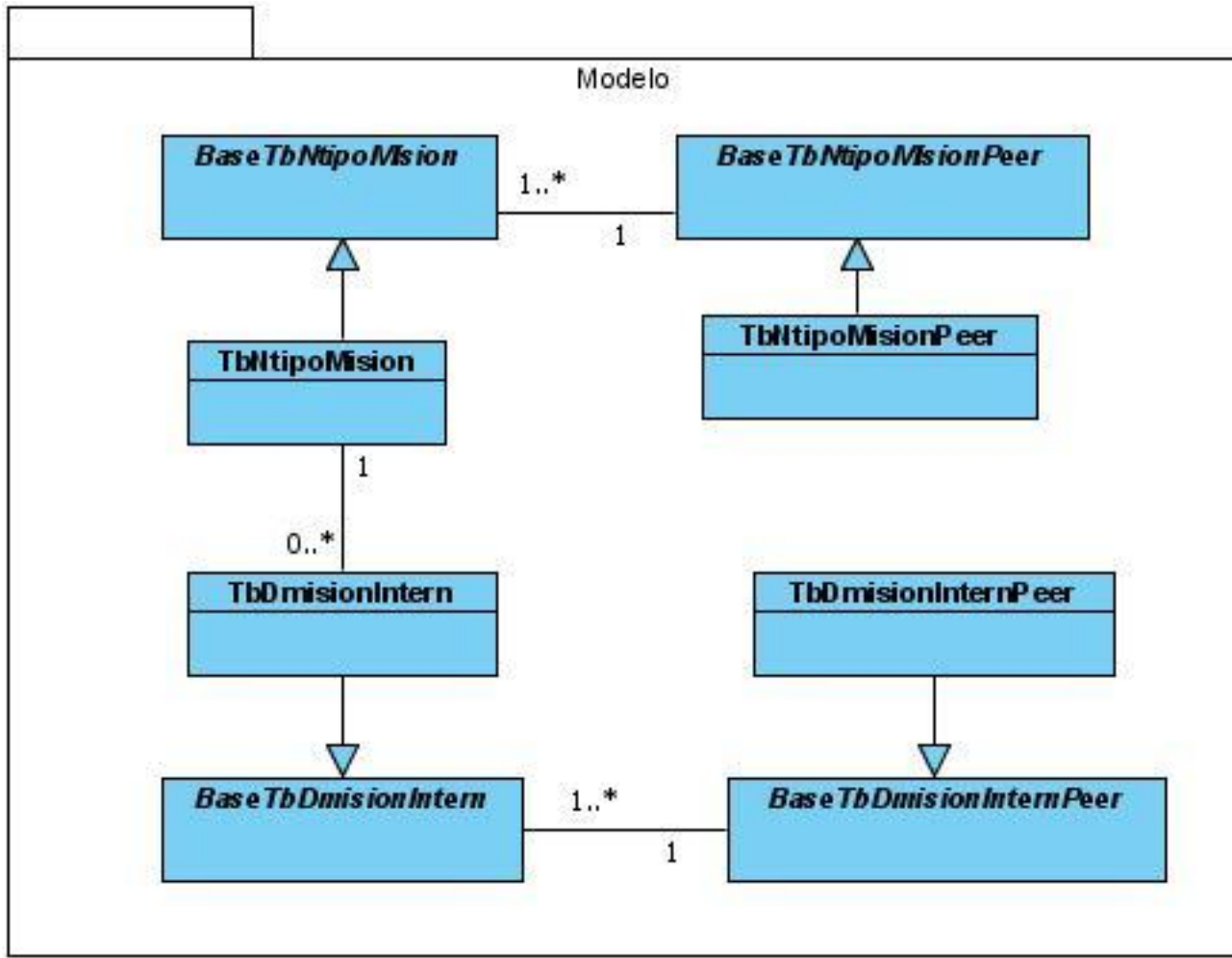

Diagrama de clases del diseño, caso de uso Crear Expediente



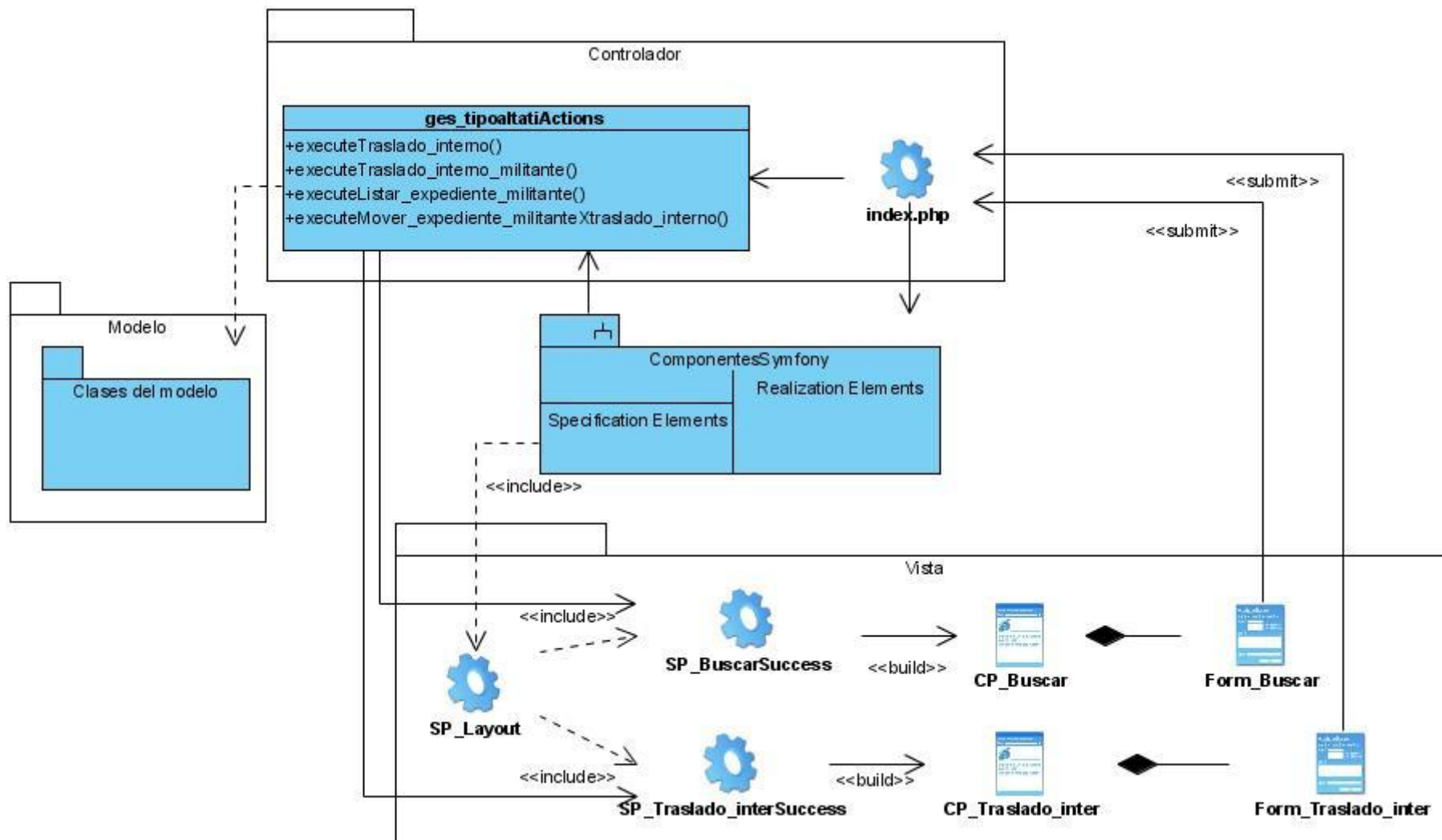

Diagrama de clases del diseño, caso de uso Modificar Expediente



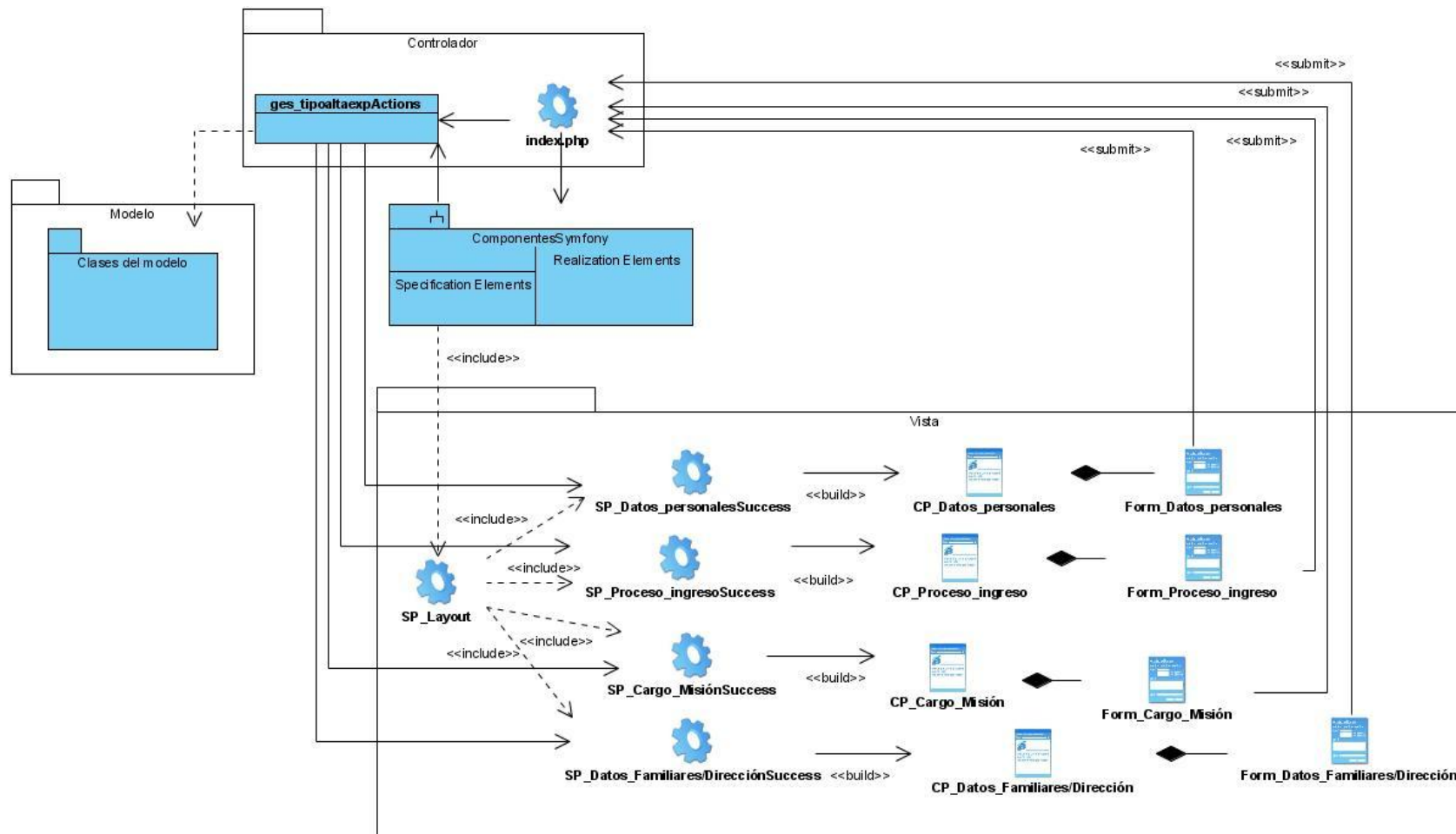

Diagrama de clases del diseño, caso de uso Modificar Expediente. Paquete Modelo

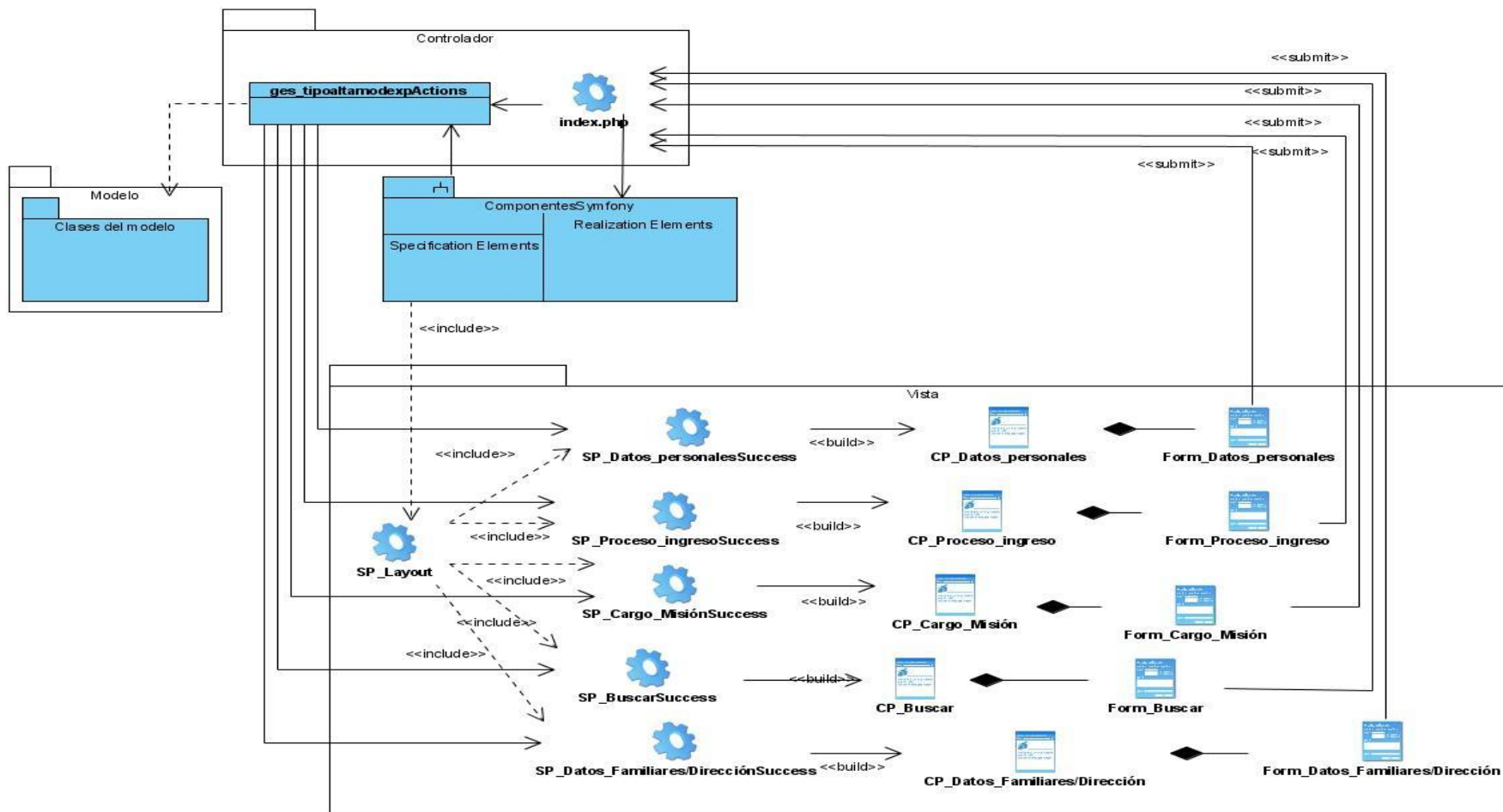
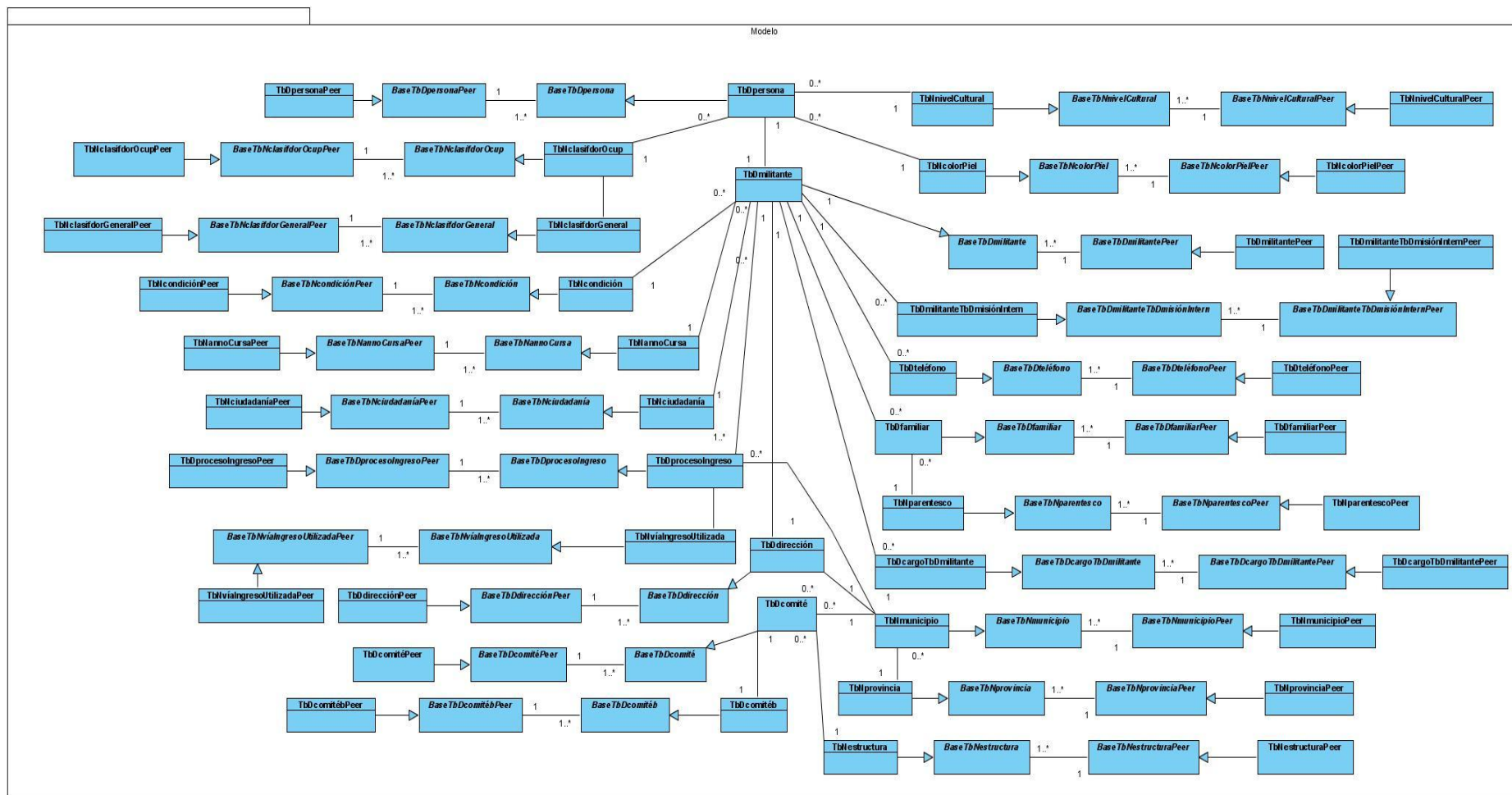

## Anexo 5 Descripciones de las calases del diseño

Nombre de la Clase	ges_tipoaltaActions
<b>Nombre del método:</b>	executeDatos_personales()
Descripción:	Se encarga de obtener los datos personales de un militante o de un miembro del universo juvenil, al cual se le está realizando un proceso de crecimiento a la UJC.
<b>Nombre del método:</b>	executeUpdate_datos_personales()
Descripción:	Guarda los datos personales de un militante o de un miembro del universo juvenil, al cual se le está realizando un proceso de crecimiento a la UJC.
<b>Nombre del método:</b>	executeDireccion_particular_Datos_familiares()
Descripción:	Se encarga de obtener los datos referentes al teléfono, dirección particular y datos familiares de un militante o de un miembro del universo juvenil, al cual se le está realizando un proceso de crecimiento a la UJC.
<b>Nombre del método:</b>	executeEdit_direccion_particular()
Descripción:	Se encarga de obtener los datos de la dirección particular de un militante o de un miembro del universo juvenil, al cual se le está realizando un proceso de crecimiento a la UJC.
<b>Nombre del método:</b>	executeUpdate_direccion_particular()
Descripción:	Guarda en una variable local los datos de la dirección particular de un militante o de un miembro del universo juvenil, al cual se le está realizando un proceso de crecimiento a la UJC.
<b>Nombre del método:</b>	executeUpdate_datos_familiar()
Descripción:	Guarda en una variable local los datos familiares de un militante o de un miembro del universo juvenil, al cual se le está realizando un proceso de crecimiento a la UJC.
<b>Nombre del método:</b>	executeEdit_datos_familiar_masculino()
Descripción:	Se encarga de obtener los datos del familiar masculino de un militante o de un miembro del universo juvenil, al cual se le está realizando un proceso de crecimiento a la UJC.
<b>Nombre del método:</b>	executeUpdate_datos_familiar_masculino()

Descripción:	Guarda en una variable local los datos del familiar masculino de un militante o de un miembro del universo juvenil, al cual se le está realizando un proceso de crecimiento a la UJC.
<b>Nombre del método:</b>	executeEdit_datos_familiar_femenino()
Descripción:	Se encarga de obtener los datos del familiar femenino de un militante o de un miembro del universo juvenil, al cual se le está realizando un proceso de crecimiento a la UJC.
<b>Nombre del método:</b>	executeUpdate_datos_familiar_femenino()
Descripción:	Guarda en una variable local los datos del familiar femenino de un militante o de un miembro del universo juvenil, al cual se le está realizando un proceso de crecimiento a la UJC.
<b>Nombre del método:</b>	executeEdit_telefono()
Descripción:	Se encarga de obtener los datos de un teléfono del militante o del miembro del universo juvenil, al cual se le está realizando un proceso de crecimiento a la UJC.
<b>Nombre del método:</b>	executeUpdate_telefono()
Descripción:	Guarda en una variable local los datos de un teléfono de un militante o de un miembro del universo juvenil, al cual se le está realizando un proceso de crecimiento a la UJC.
<b>Nombre del método:</b>	executeEliminar_telefono()
Descripción:	Elimina de la variable local el teléfono seleccionado por el usuario.
<b>Nombre del método:</b>	executeClasifdor_ocup()
Descripción:	Se encarga de obtener los clasificadores ocupacionales según el clasificador general escogido.
<b>Nombre del método:</b>	executeProceso_ingreso()
Descripción:	Se encarga de obtener los datos referentes al proceso de ingreso de un militante.
<b>Nombre del método:</b>	executeEdit_proceso_ingreso()
Descripción:	Se encarga de obtener los datos del último proceso de ingreso de un militante o de un miembro del universo juvenil, al cual se le está realizando un proceso de crecimiento a la UJC.

<b>Nombre del método:</b>	executeUpdate_proceso_ingreso()
Descripción:	Guarda en una variable local los datos del proceso de ingreso de un militante o de un miembro del universo juvenil, al cual se le está realizando un proceso de crecimiento a la UJC.
<b>Nombre del método:</b>	executeCargo_Mision_intern()
Descripción:	Se encarga de obtener los datos referentes a los cargos, misiones internacionalistas y comité al cual pertenece el militante o al miembro del universo juvenil, al cual se le está realizando un proceso de crecimiento a la UJC.
<b>Nombre del método:</b>	executeEdit_cargo()
Descripción:	Se encarga de obtener los datos de un cargo de un militante o de un miembro del universo juvenil, al cual se le está realizando un proceso de crecimiento a la UJC.
<b>Nombre del método:</b>	executeUpdate_cargo()
Descripción:	Guarda en una variable local los datos de un cargo de un militante o de un miembro del universo juvenil, al cual se le está realizando un proceso de crecimiento a la UJC.
<b>Nombre del método:</b>	executeEliminar_cargo()
Descripción:	Elimina de la variable local el cargo seleccionado por el usuario.
<b>Nombre del método:</b>	executeEdit_mision()
Descripción:	Se encarga de obtener los datos de una misión asignada a un militante o a un miembro del universo juvenil, al cual se le está realizando un proceso de crecimiento a la UJC.
<b>Nombre del método:</b>	executeUpdate_mision()
Descripción:	Guarda en una variable local los datos de una misión asignada a un militante o a un miembro del universo juvenil, al cual se le está realizando un proceso de crecimiento a la UJC.
<b>Nombre del método:</b>	executeEliminar_mision()
Descripción:	Elimina de la variable local la misión seleccionada por el usuario.
<b>Nombre del método:</b>	executeUpdate_expediente_militante()
Descripción:	Guarda en base de datos la información de todas las variables locales que contienen los datos del expediente de un militante.
<b>Nombre del método:</b>	executeBuscar_expediente_militante()
Descripción:	Método para mostrar la interfaz con los resultados de la búsqueda de los

	expedientes de los militantes.
<b>Nombre del método:</b>	executeModificar_expediente_militante()
Descripción:	Método para mostrar la interfaz con los resultados de la búsqueda de los expedientes de los militantes, indicando que se va a producir una modificación.
<b>Nombre del método:</b>	executeListar_expediente_militante()
Descripción:	Obtiene los expedientes de los militantes cuyo nombre(s) y apellido(s) coinciden con el criterio de búsqueda introducido.
<b>Nombre del método:</b>	executeAjuste()
Descripción:	Método para mostrar la interfaz con la cual se selecciona el motivo del alta por ajuste y en caso que sea por doble militancia se escoge la fecha de ingreso a la UJC.
<b>Nombre del método:</b>	executeUpdate_ajuste()
Descripción:	Guarda en una variable local el motivo del alta por ajuste seleccionado por el usuario y en caso que sea por doble militancia también se guarda la fecha de ingreso a la UJC.
<b>Nombre del método:</b>	executeBaja_traslado_ext()
Descripción:	Busca los militantes que han sido dados de baja por traslado externo.
<b>Nombre del método:</b>	executeAjuste_regreso_antiguo_CB()
Descripción:	Se encarga de activar al militante que fue dado de baja por traslado externo.
<b>Nombre del método:</b>	executeTraslado_interno()
Descripción:	Método para mostrar la interfaz con los resultados de la búsqueda de los expedientes de los militantes, indicando que se va a producir un traslado interno.
<b>Nombre del método:</b>	executeTraslado_interno_militante()
Descripción:	Obtiene los datos del militante al cual se le va a realizar un traslado interno.
<b>Nombre del método:</b>	executeMover_expediente_militanteXtraslado_interno()
Descripción:	Se encarga de realizar el movimiento de un militante hacia otro comité.
<b>Nombre del método:</b>	executeTraslado_externo()
Descripción:	Método para mostrar la interfaz con la cual se selecciona el motivo del alta por traslado externo y el último mes que cotizó.
<b>Nombre del método:</b>	executeUpdate_traslado_externo()
Descripción:	Guarda en una variable local el motivo del alta por traslado externo y el último mes que cotizó el militante.
<b>Nombre del método:</b>	executeBuscar_crecimiento()

Descripción:	Método para mostrar la interfaz con los resultados de la búsqueda de los miembros del universo juvenil cuyo proceso de crecimiento está terminado.
<b>Nombre del método:</b>	executeListar_crecimiento()
Descripción:	Obtiene los miembros del universo juvenil cuyo proceso de crecimiento está terminado y cuyo nombre(s) y apellido(s) coinciden con el criterio de búsqueda introducido.

Nombre de la Clase	ges_tipobajaActions
<b>Nombre del método:</b>	executeTraslado_externo()
Descripción:	Método para mostrar la interfaz con los resultados de la búsqueda de los expedientes de los militantes, indicando que se va a producir una baja por traslado externo.
<b>Nombre del método:</b>	executeTraslado_externo_militante()
Descripción:	Obtiene los datos del militante al cual se le va a realizar un traslado externo.
<b>Nombre del método:</b>	executeUpdate_traslado_externo_militante()
Descripción:	Se encarga de dar una baja por traslado externo.
<b>Nombre del método:</b>	executeNatural()
Descripción:	Método para mostrar la interfaz con los resultados de la búsqueda de los expedientes de los militantes, indicando que se va a producir una baja natural.
<b>Nombre del método:</b>	executeUpdate_natural()
Descripción:	Se encarga de dar una baja natural.
<b>Nombre del método:</b>	executeDefuncion()
Descripción:	Método para mostrar la interfaz con los resultados de la búsqueda de los expedientes de los militantes, indicando que se va a producir una baja por defunción.
<b>Nombre del método:</b>	executeUpdate_defuncion()
Descripción:	Se encarga de dar una baja por defunción.
<b>Nombre del método:</b>	executeAjuste()
Descripción:	Método para mostrar la interfaz con los resultados de la búsqueda de los expedientes de los militantes, indicando que se va a producir una baja por ajuste por doble militante.
<b>Nombre del método:</b>	executeListar_expediente_militante_doble_militante()
Descripción:	Obtiene a los militantes cuyo nombre(s) y apellido(s) coinciden con el criterio de búsqueda introducido y estén ejerciendo doble militancia.

<b>Nombre del método:</b>	executeUpdate_ajuste()
Descripción:	Se encarga de dar una baja por ajuste de doble militancia.

Nombre de la Clase	ges_crecimientoActions
<b>Nombre del método:</b>	executeList()
Descripción:	Obtiene los procesos de crecimiento que se le han realizado a un miembro del universo juvenil.
<b>Nombre del método:</b>	executeCreate()
Descripción:	Se encarga de crear una entidad vacía de tipo crecimiento.
<b>Nombre del método:</b>	executeEdit()
Descripción:	Se encarga de obtener los datos del último proceso de crecimiento realizado a un miembro del universo juvenil.
<b>Nombre del método:</b>	executeUpdate()
Descripción:	Este método se encarga de insertar un nuevo proceso de crecimiento o modifica los datos del último proceso de crecimiento de un miembro del universo juvenil.
<b>Nombre del método:</b>	executeModificar_pasos()
Descripción:	Se encarga de mostrar la interfaz que permite modificar un paso terminado del último proceso de crecimiento realizado a un miembro del universo juvenil.
<b>Nombre del método:</b>	executeEliminar_pasos()
Descripción:	Elimina el paso del proceso de crecimiento seleccionado y los que se encuentran a continuación de él.

Nombre de la Clase	ges_mision_internacionalistaActions
<b>Nombre del método:</b>	executeList()
Descripción:	Selecciona todas las misiones internacionalistas que se encuentran en el sistema.
<b>Nombre del método:</b>	executeCreate()
Descripción:	Se encarga de crear una entidad vacía de tipo misión internacionalista.
<b>Nombre del método:</b>	executeEdit()
Descripción:	Se encarga de obtener los datos de la misión internacionalista que se va a modificar.
<b>Nombre del método:</b>	executeUpdate()

Descripción:	Este método se encarga de insertar una misión internacionalista si no existe en el sistema o modifica los datos de una misión determinada.
--------------	--

Nombre de la Clase	ges_cargoActions
<b>Nombre del método:</b>	executeList()
Descripción:	Selecciona todos los cargos que se encuentran en el sistema.
<b>Nombre del método:</b>	executeCreate()
Descripción:	Se encarga de crear una entidad vacía de tipo cargo.
<b>Nombre del método:</b>	executeEdit()
Descripción:	Se encarga de obtener los datos de un cargo que se va a modificar
<b>Nombre del método:</b>	executeUpdate()
Descripción:	Este método se encarga de insertar un cargo si no existe en el sistema o modifica los datos de un cargo determinado.

Nombre de la Clase	ges_centroActions
<b>Nombre del método:</b>	executeList()
Descripción:	Selecciona todos los centros que se encuentran en el sistema.
<b>Nombre del método:</b>	executeCreate()
Descripción:	Se encarga de crear una entidad vacía de tipo centro.
<b>Nombre del método:</b>	executeEdit()
Descripción:	Se encarga de obtener los datos de un centro que se va a modificar
<b>Nombre del método:</b>	executeUpdate()
Descripción:	Este método se encarga de insertar un centro si no existe en el sistema o modifica los datos de un centro determinado.



Anexo 6 Diagramas de Secuencia

Diagramas de secuencia del caso de uso Gestionar Centro

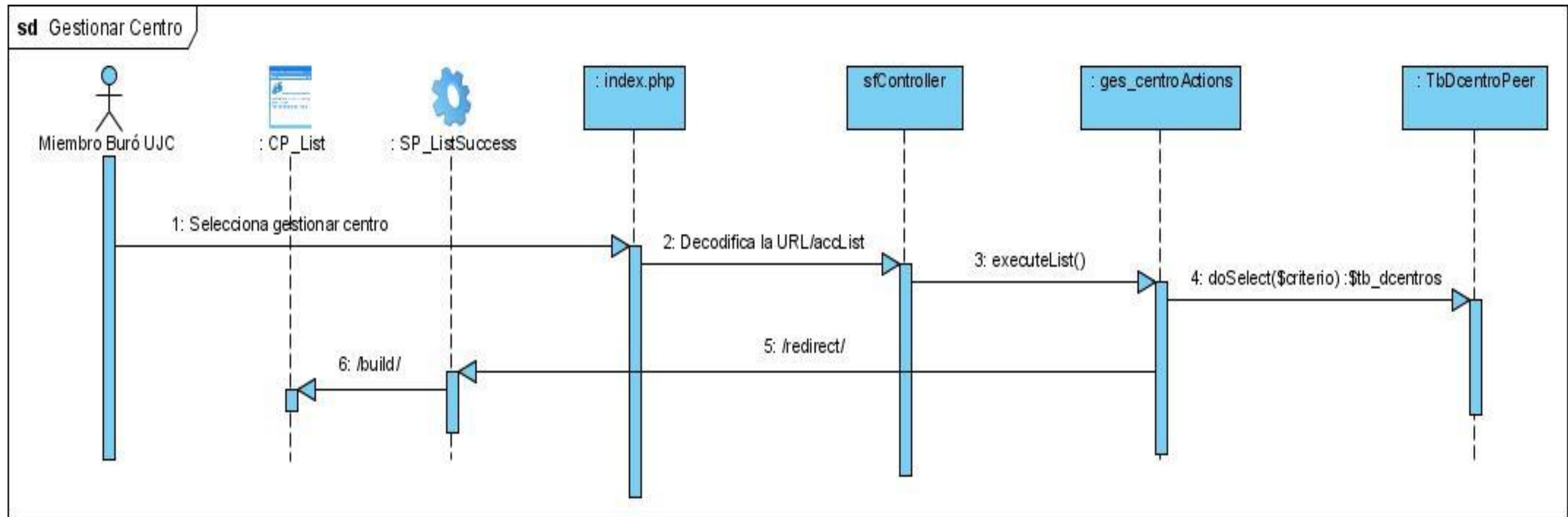

Diagramas de secuencia del caso de uso Gestionar Centro, Sección Crear

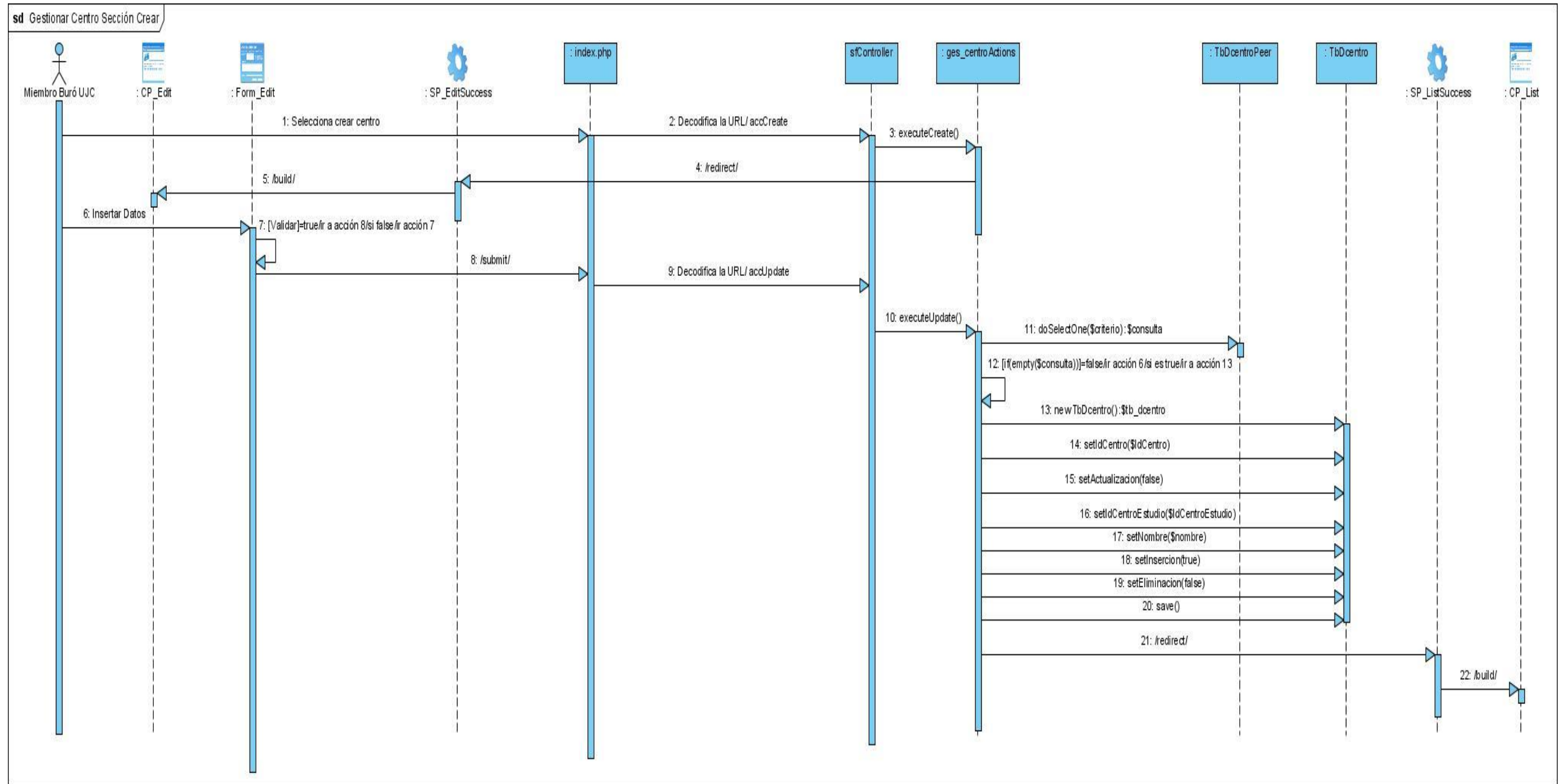

Diagramas de secuencia del caso de uso Gestionar Centro, Sección Modificar

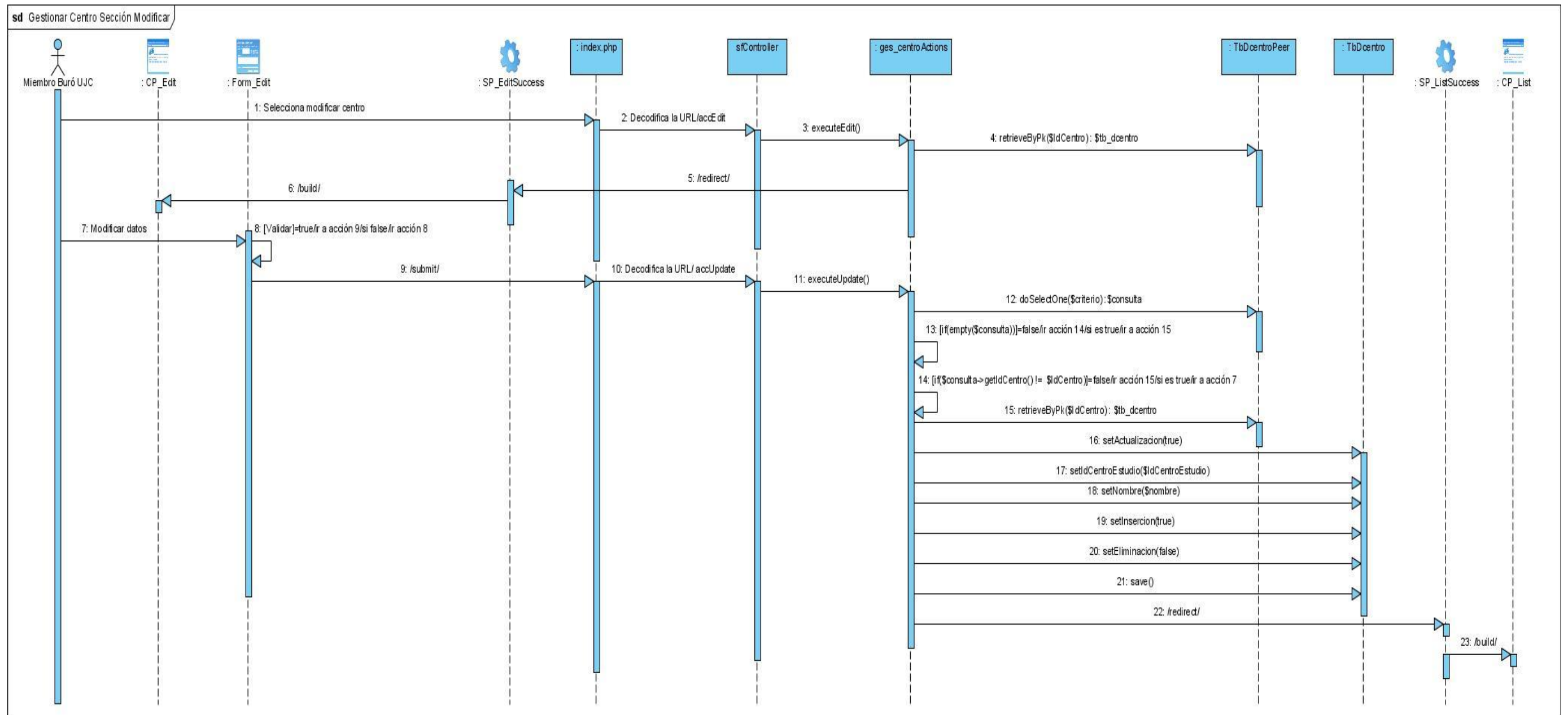

Diagramas de secuencia del caso de uso Gestionar Cargo

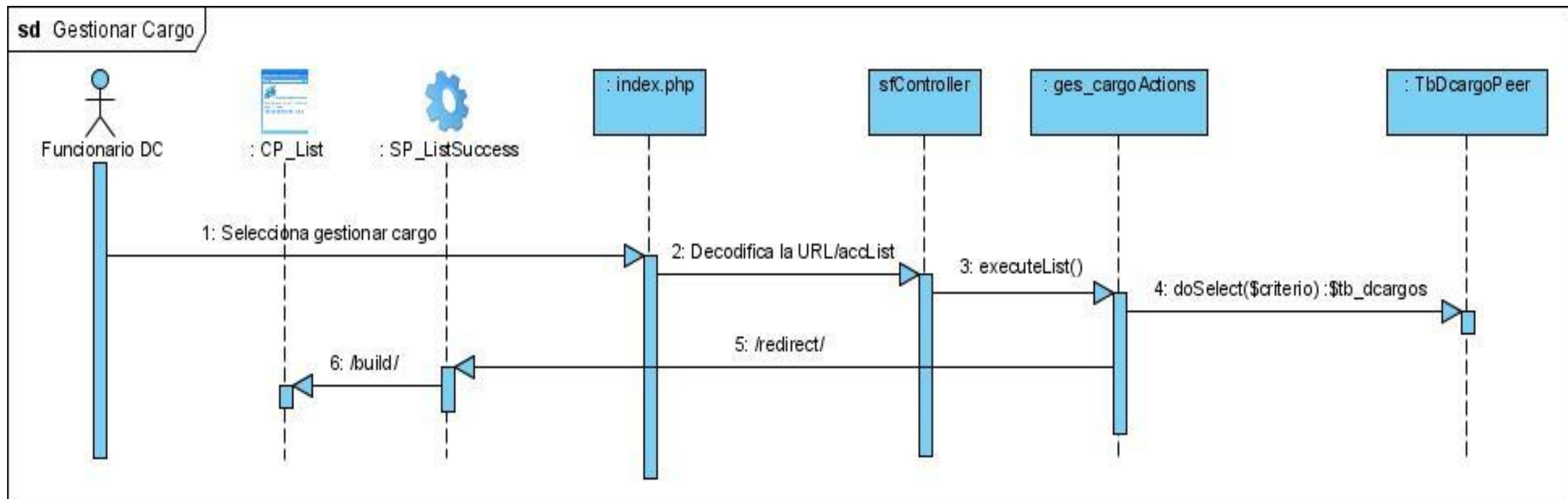

Diagramas de secuencia del caso de uso Gestionar Cargo, Sección Crear

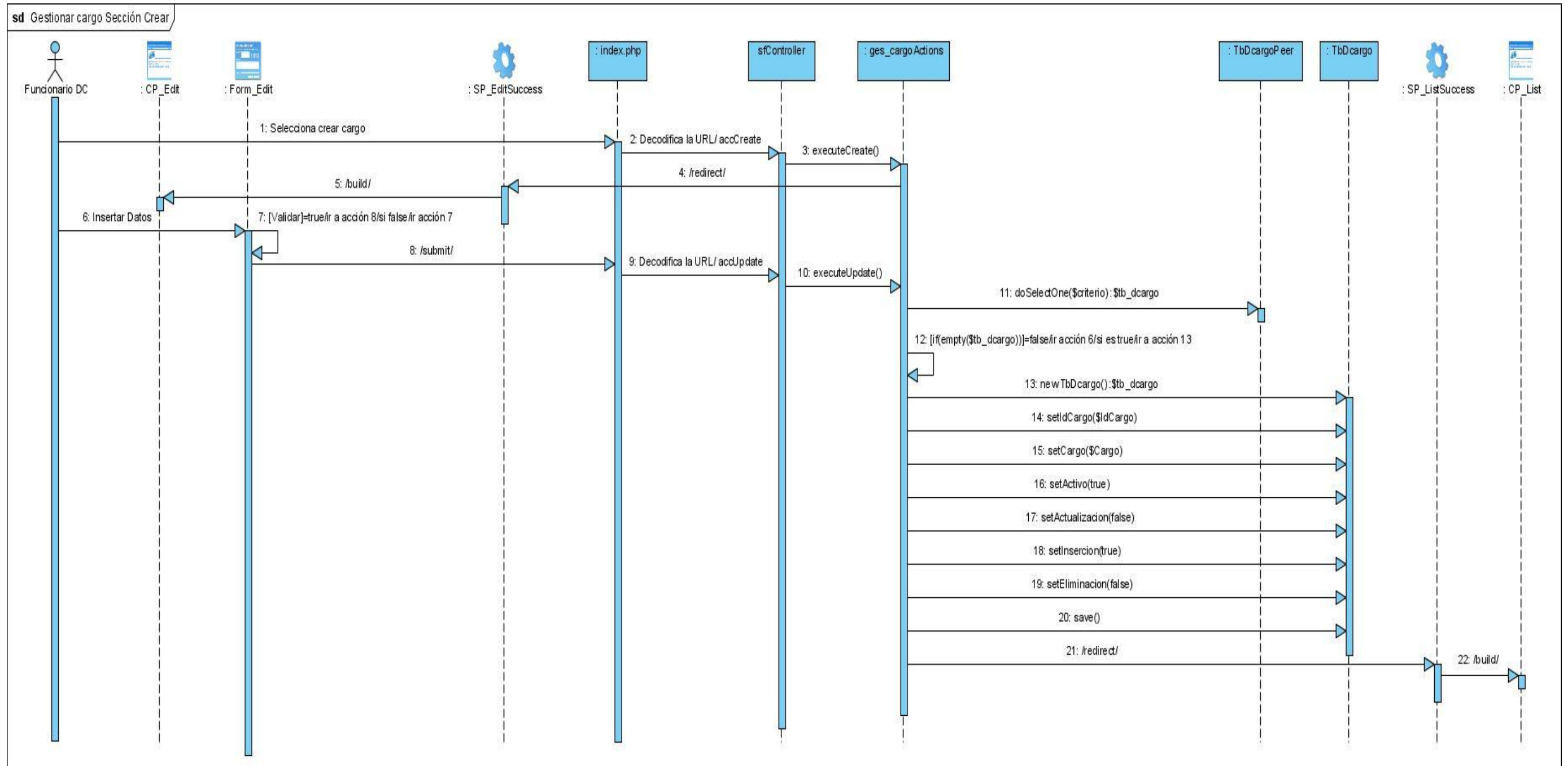

Diagramas de secuencia del caso de uso Gestionar Cargo, Sección Modificar

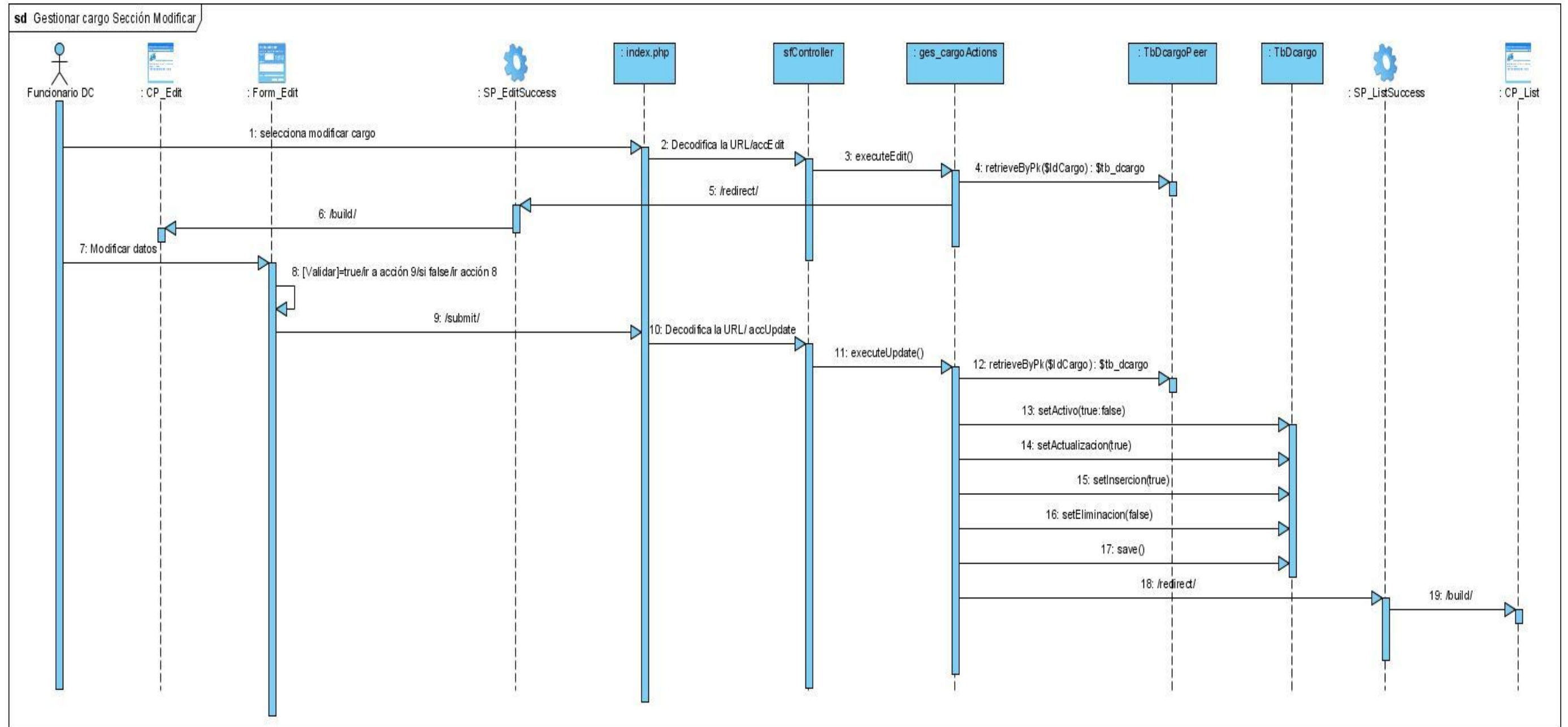

Diagramas de secuencia del caso de uso Gestionar Misión Internacionalista

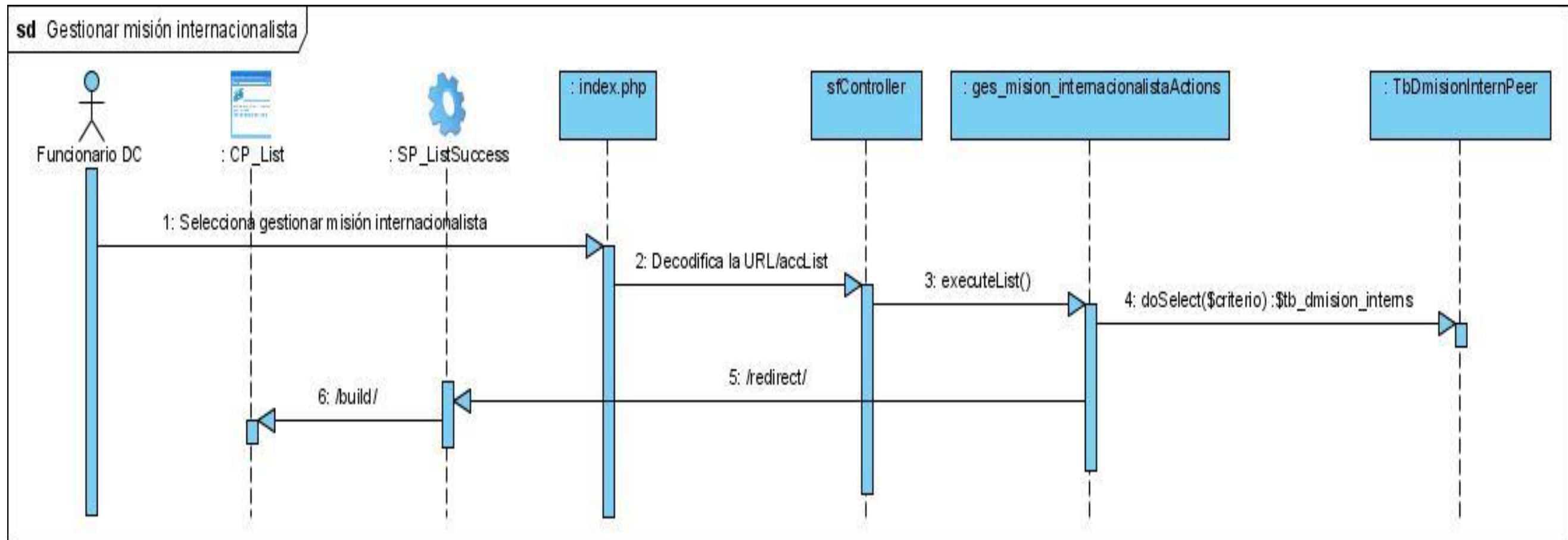

Diagramas de secuencia del caso de uso Gestionar Misión Internacionalista, Sección Crear

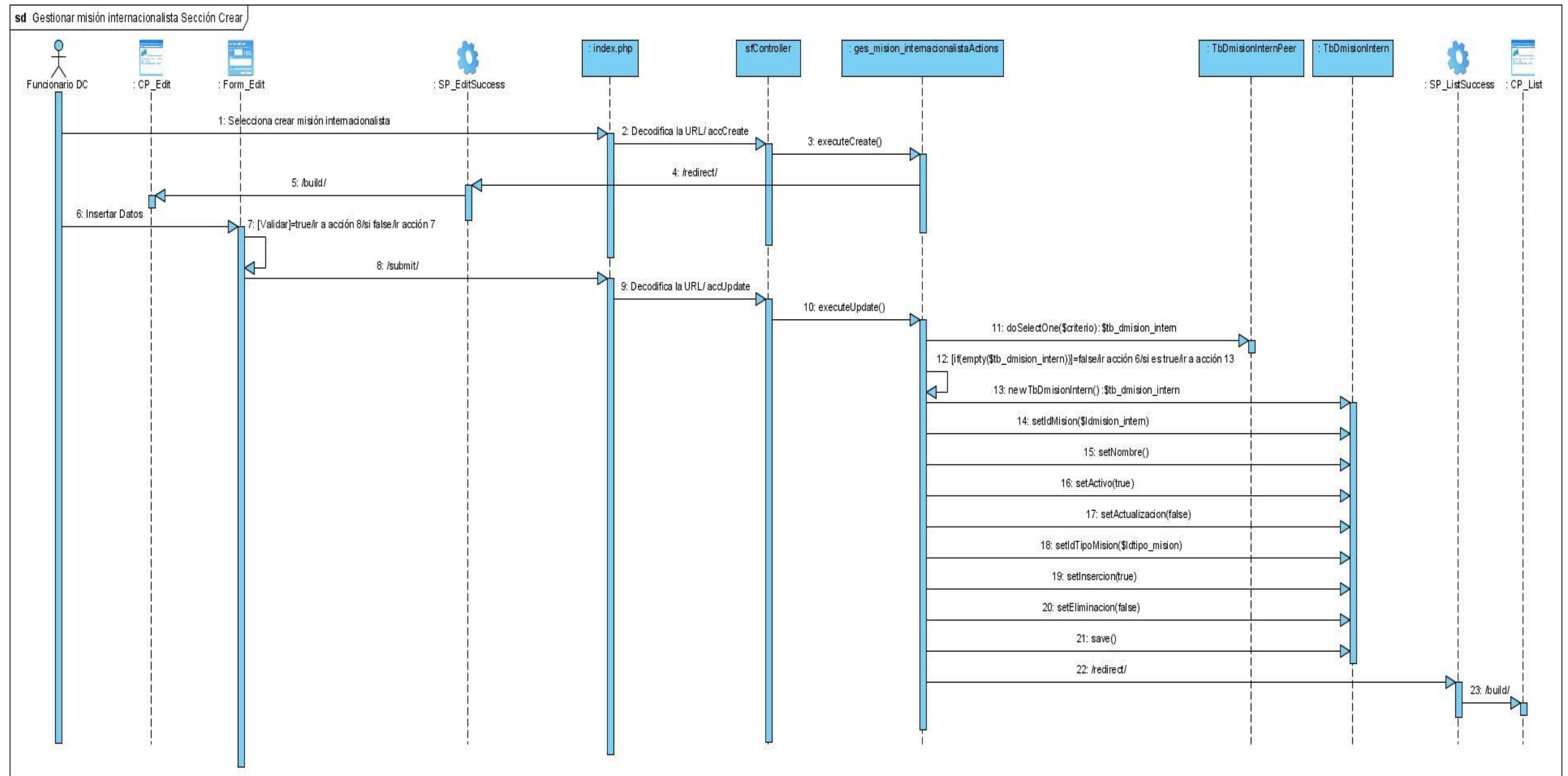



Diagramas de secuencia del caso de uso Gestionar Misión Internacionalista, Sección Modificar

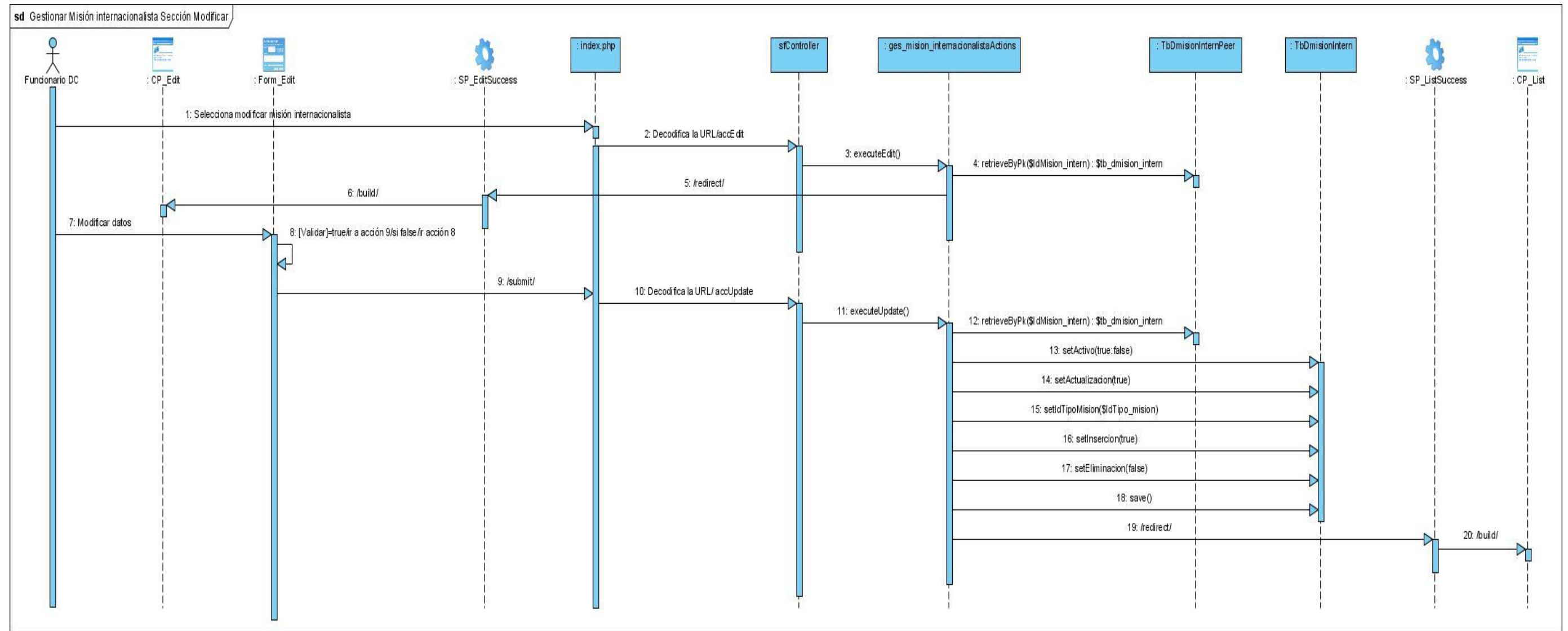

Diagramas de secuencia del caso de uso Gestionar Universo Juvenil, Sección Buscar

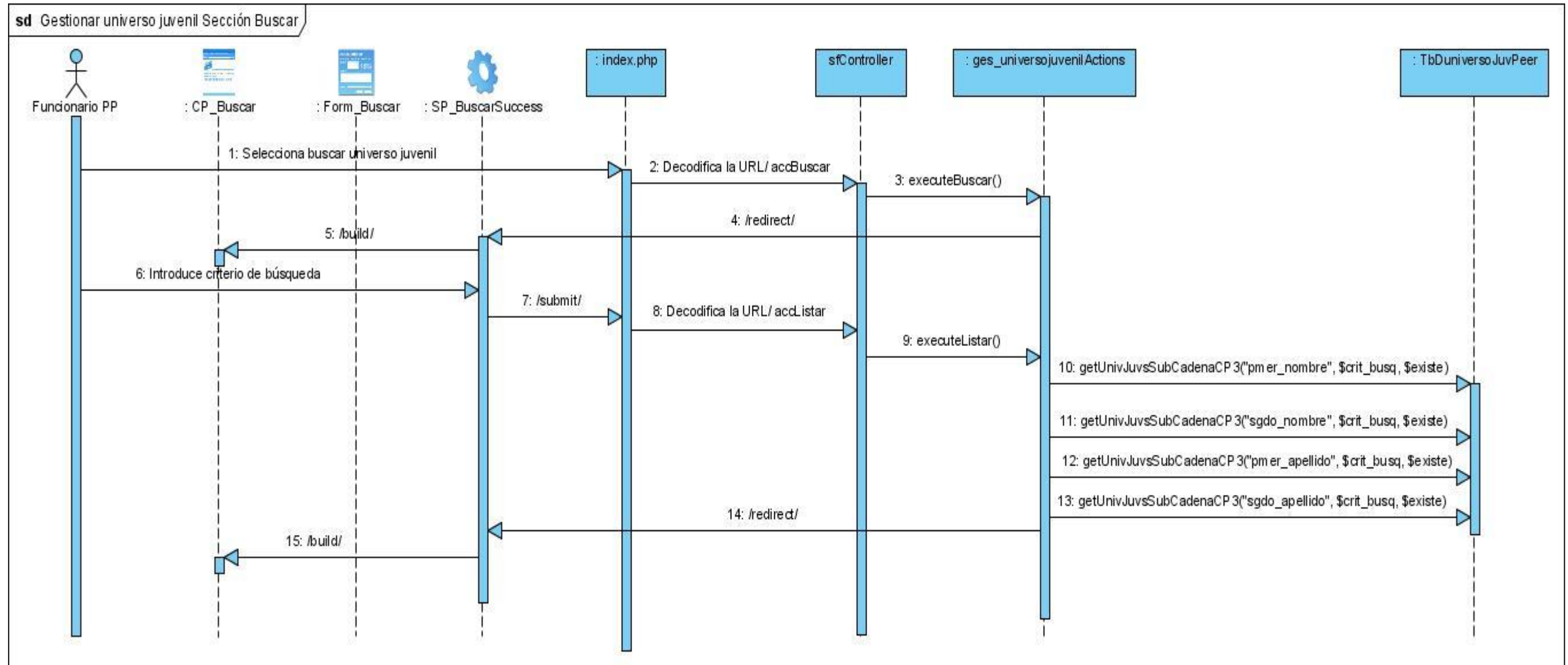

Diagramas de secuencia del caso de uso Gestionar Universo Juvenil, Sección Eliminar

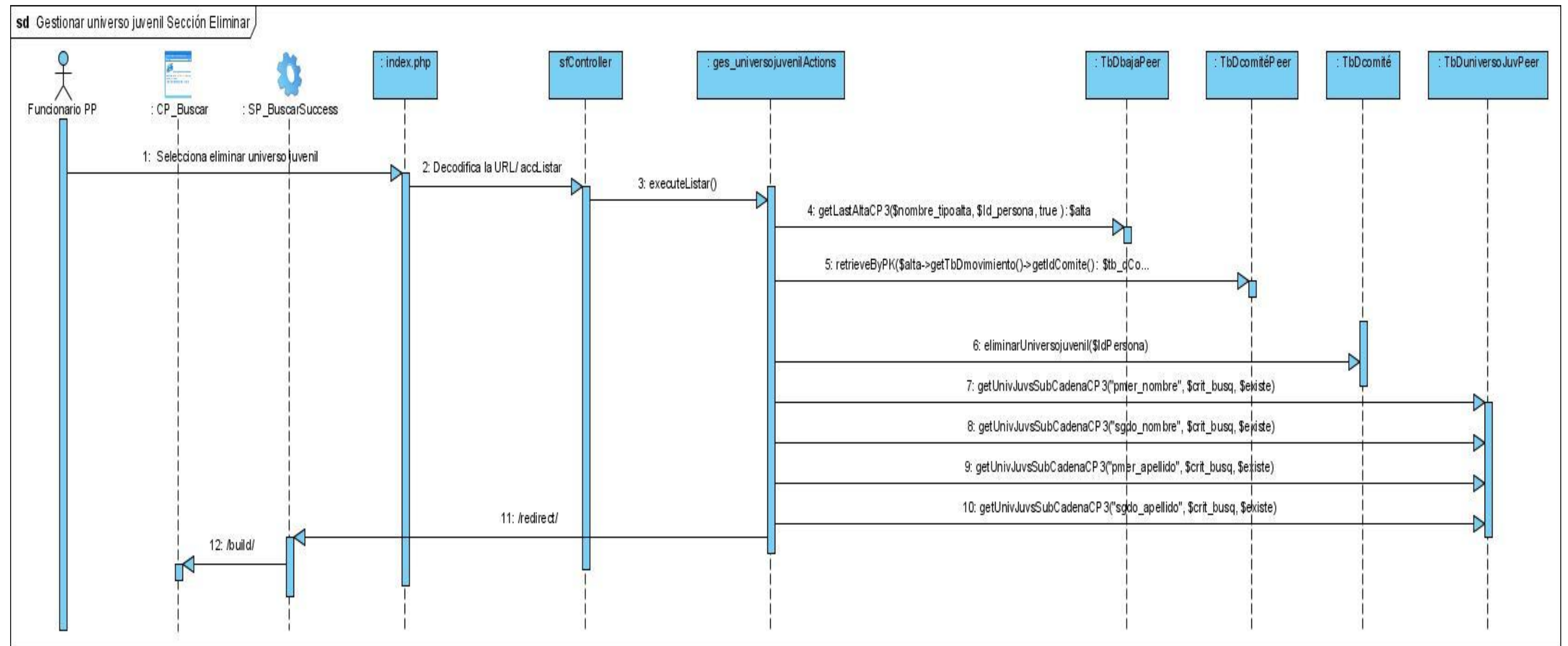

Diagramas de secuencia del caso de uso Gestionar Crecimiento

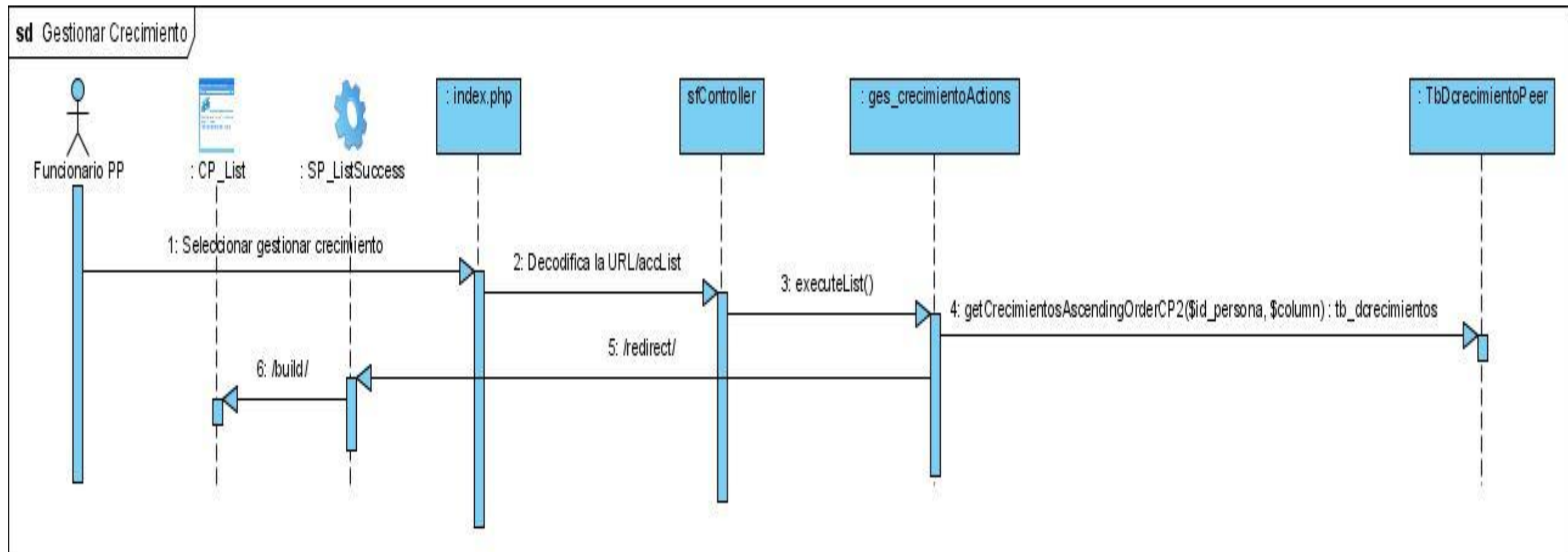

Diagramas de secuencia del caso de uso Gestionar Crecimiento, Sección Crear

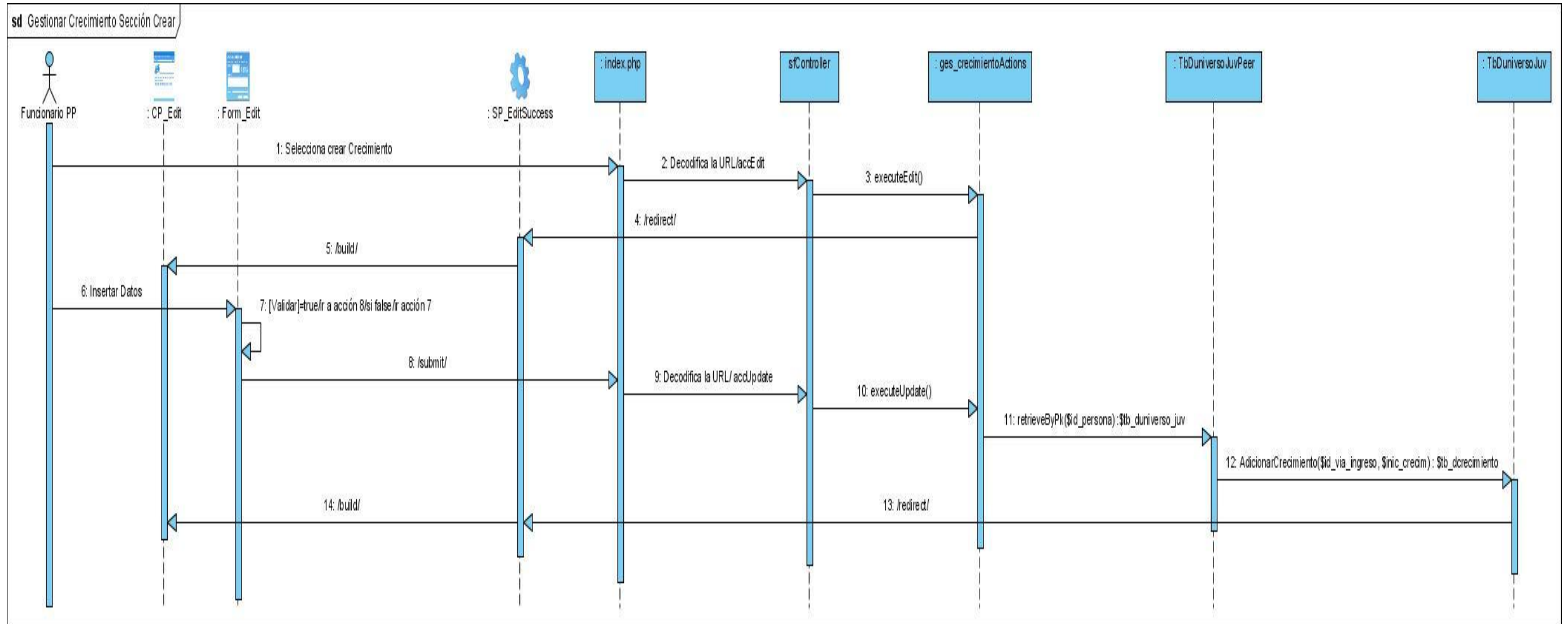

Diagramas de secuencia del caso de uso Gestionar Crecimiento, Sección Modificar

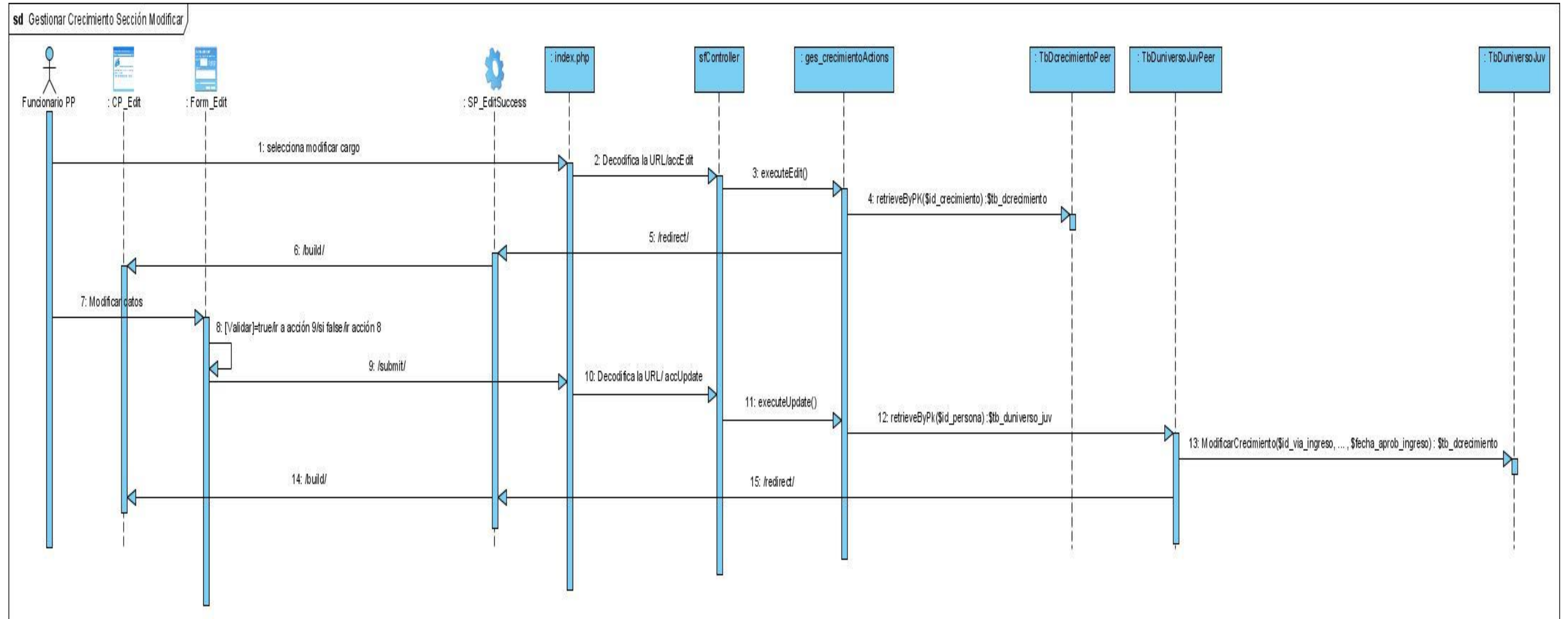

Diagramas de secuencia del caso de uso Realizar Alta por Traslado Externo

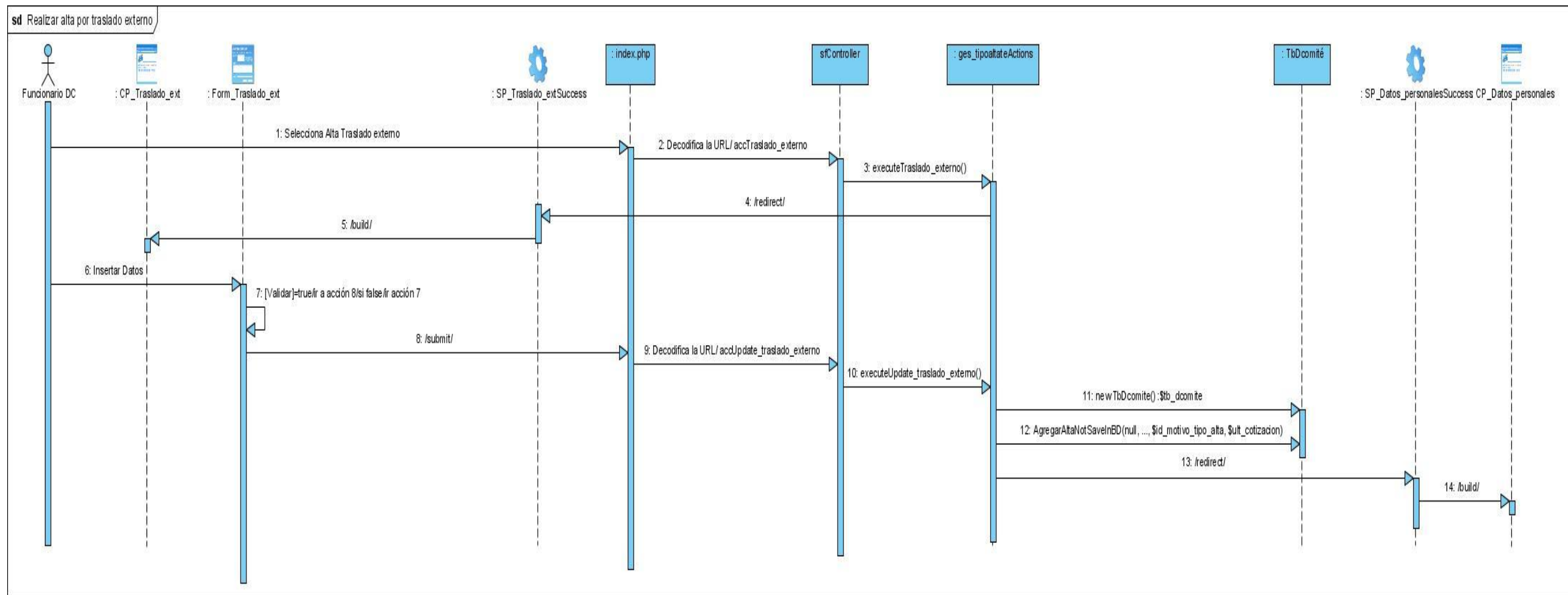

Diagramas de secuencia del caso de uso Realizar Alta por Crecimiento

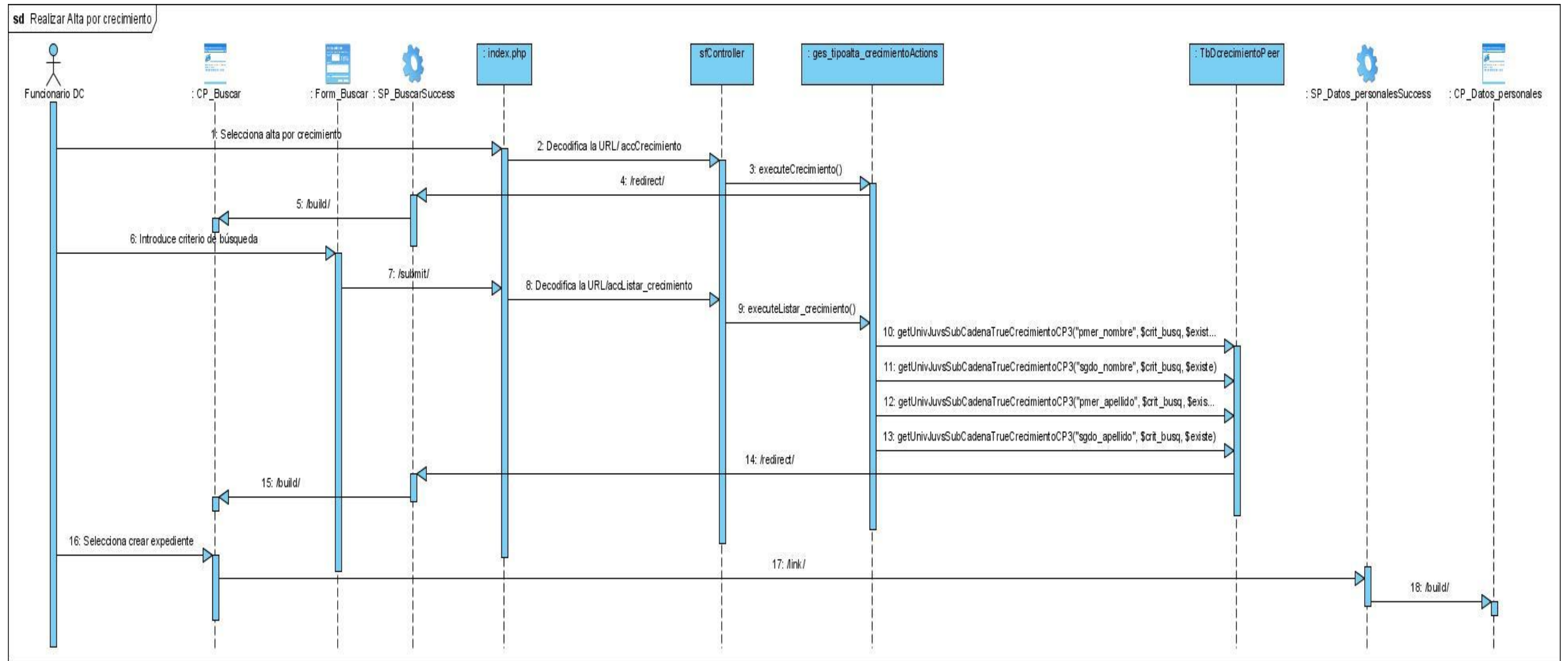



Diagramas de secuencia del caso de uso Realizar Traslado Interno

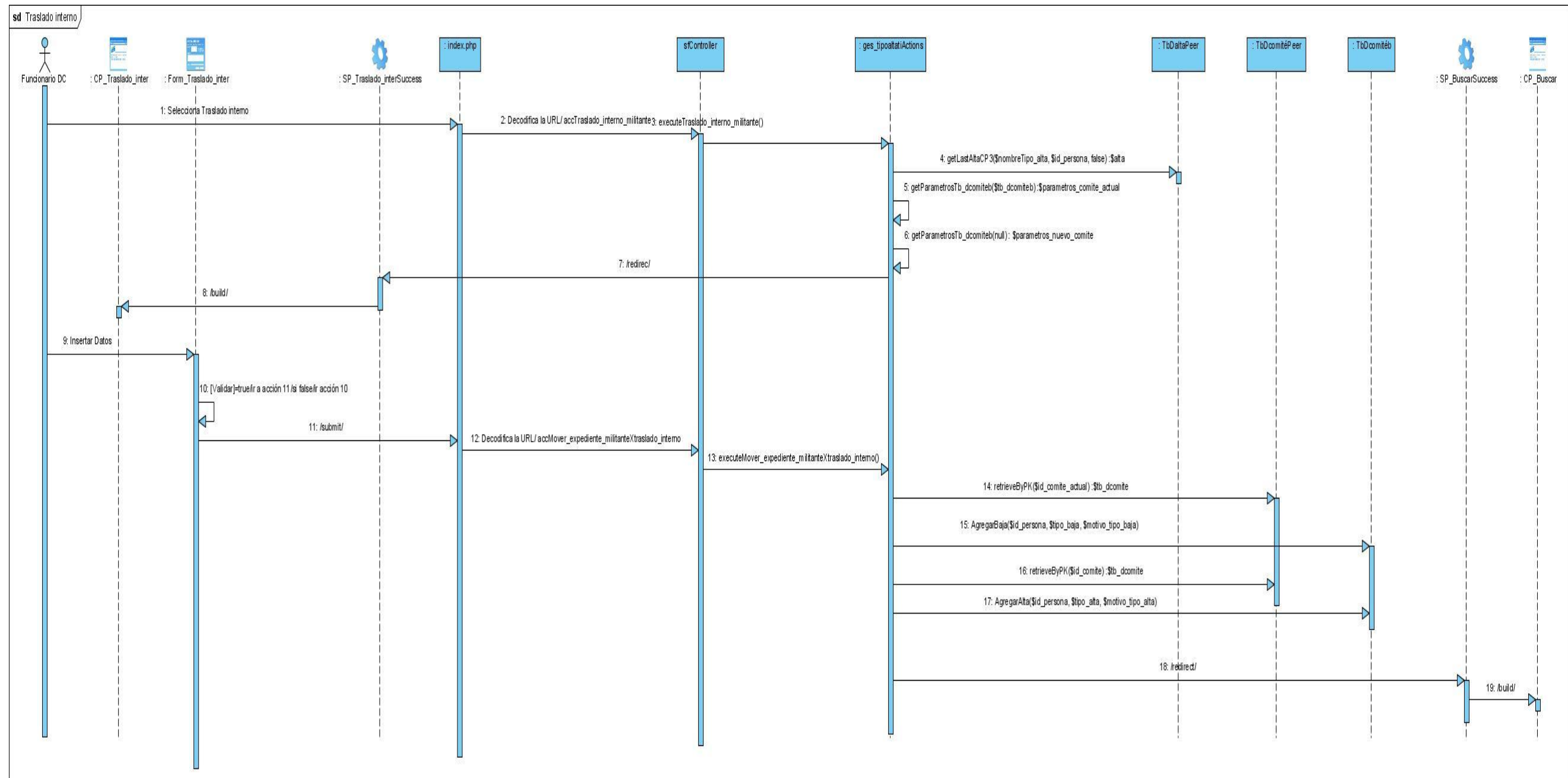

Diagramas de secuencia del caso de uso Baja por Traslado Externo

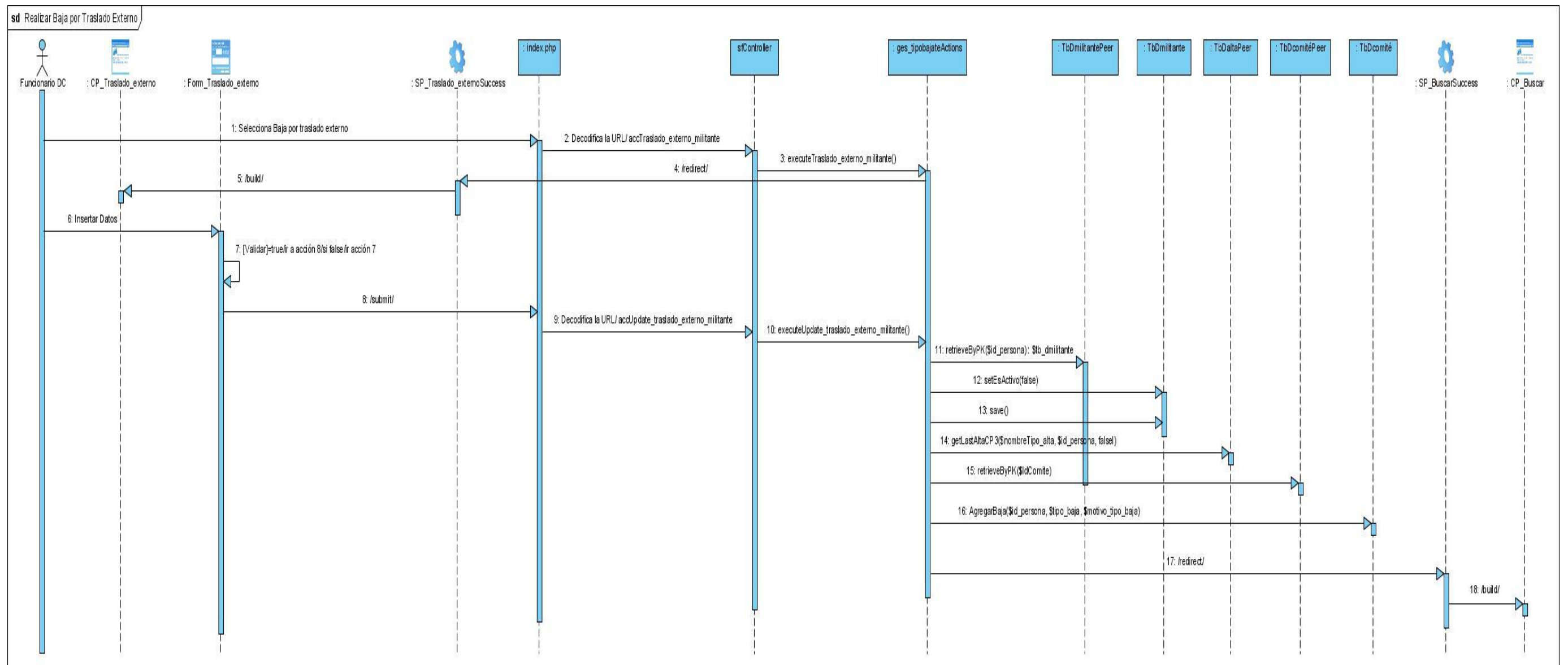

Diagramas de secuencia del caso de uso Realizar Alta por Ajuste

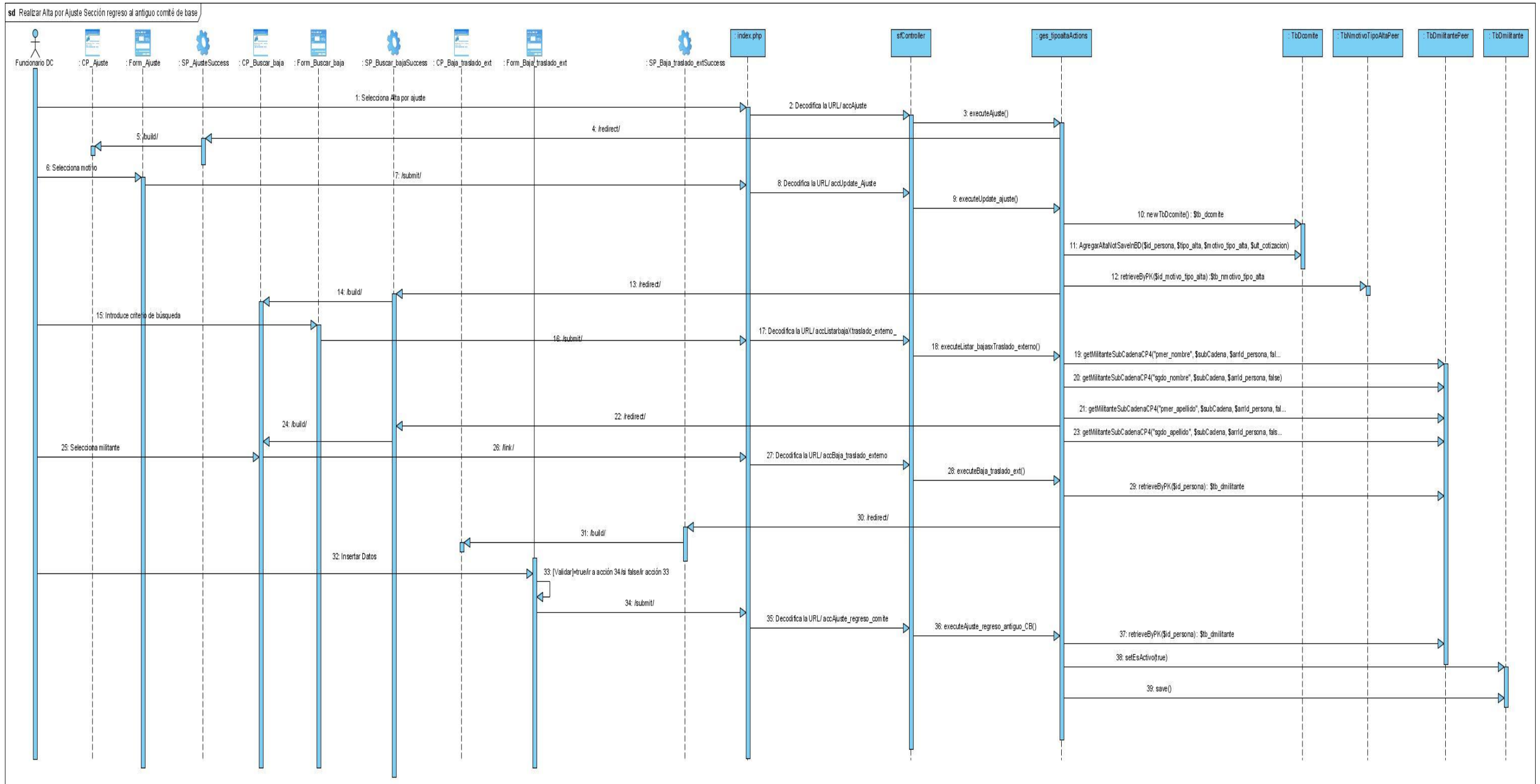

Diagramas de secuencia del caso de uso Realizar Baja por Ajuste

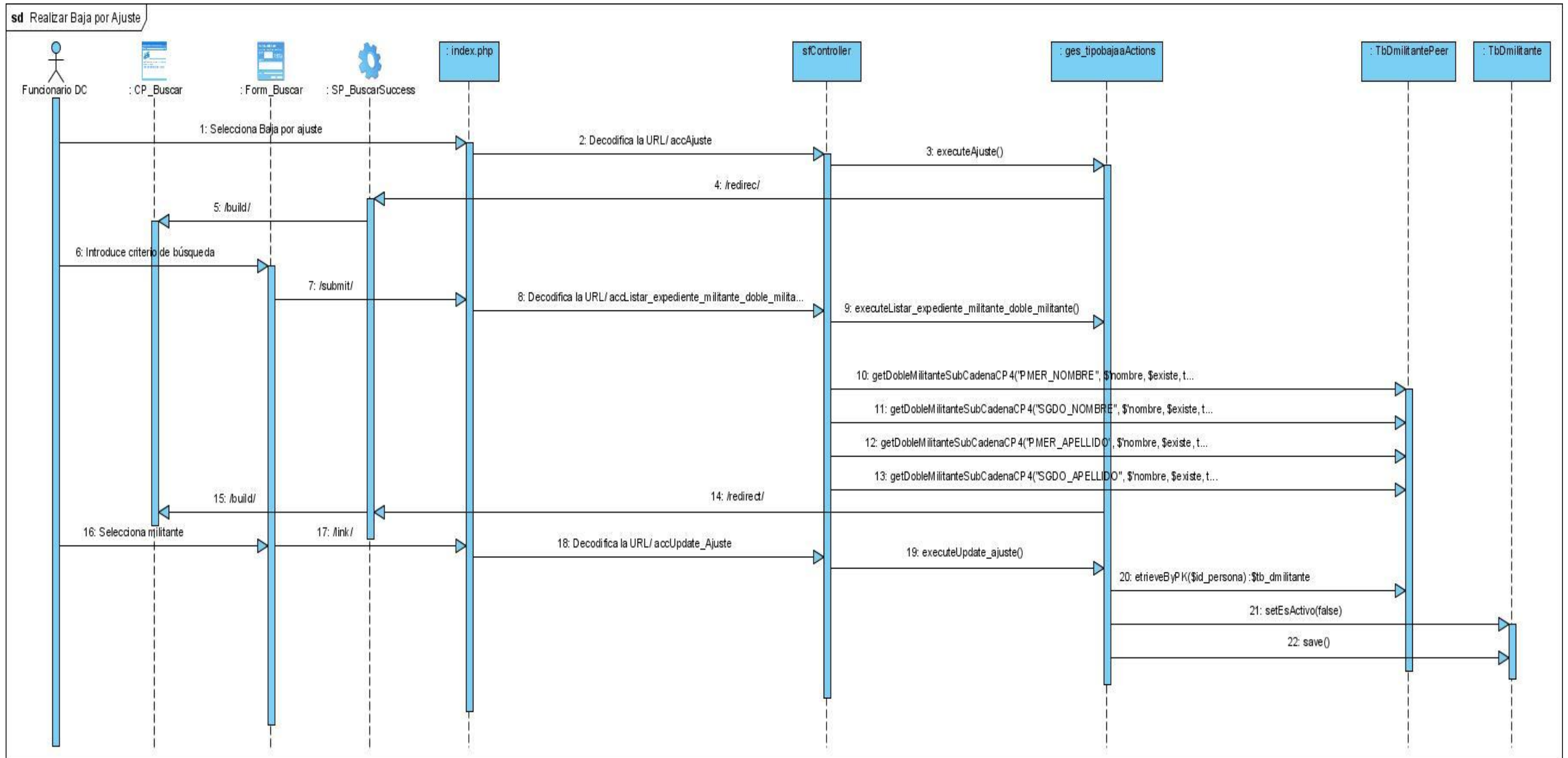

Diagramas de secuencia del caso de uso Buscar Militante

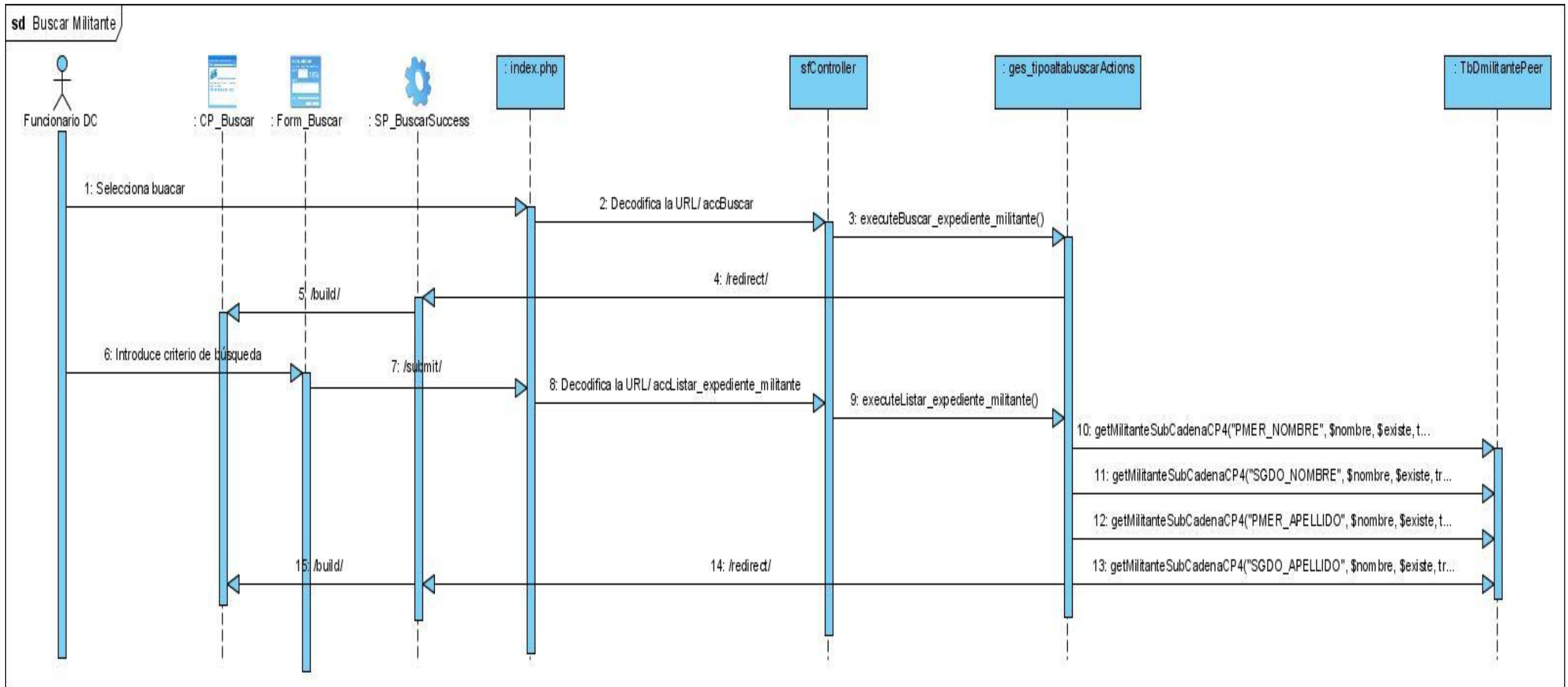

## Anexo 7 Descripciones de las tablas de la base de datos

### Descripción de la tabla Tb\_nNivel\_Cultural

Nombre	Descripción			
Tb_nNivel_Cultural	Nomenclador que guarda los distintos niveles culturales.			
Atributo	Tipo	PK/FK	Null	Descripción
Id_Nivel_Cultural	int4(0)	PK	No	Identificador principal del nivel cultural.
Nombre	varchar(255)		No	Hace referencia al nombre del nivel cultural

### Descripción de la tabla Tb\_nRama

Nombre	Descripción			
Tb_nRama	Nomenclador que guarda las ramas de los sectores de la economía			
Atributo	Tipo	PK/FK	Null	Descripción
Id_Rama	int4(0)	PK	No	Identificador principal de la rama.
Id_Sector_Econ	int4(0)	FK	No	Hace referencia al identificador del sector de la economía que tiene la rama.
Nombre	text(0)		No	Hace referencia al nombre de la rama.

### Descripción de la tabla Tb\_nColor\_Piel

Nombre	Descripción			
Tb_nColor_Piel	Nomenclador que guarda los tipos de razas.			
Atributo	Tipo	PK/FK	Null	Descripción
Id_Color_Piel	int4(0)	PK	No	Identificador principal del color de la piel.
Nombre	text(0)		No	Hace referencia al nombre del color de la piel.

## Descripción de la tabla Tb\_nSector\_Econ

Nombre	Descripción			
Tb_nSector_Econ	Nomenclador que guarda todos los sectores de la economía			
Atributo	Tipo	PK/FK	Null	Descripción
Id_Sector_Econ	int4(0)	PK	No	Identificador principal del sector de la economía.
Nombre	text(0)		No	Hace referencia al nombre del sector de la economía.

## Descripción de la tabla Tb\_nTipo\_Centro

Nombre	Descripción			
Tb_nTipo_Centro	Nomenclador que guarda los tipos de centro.			
Atributo	Tipo	PK/FK	Null	Descripción
Id_Centro_Estudio	int4(0)	PK	No	Identificar principal del centro de estudio.
Tipo	varchar(255)		No	Hace referencia al nombre del tipo de centro.

## Descripción de la tabla Tb\_nVia\_Ingreso\_Utilizada

Nombre	Descripción			
Tb_nVia_Ingreso_Utilizada	Nomenclador que guarda las vías de ingreso a la UJC.			
Atributo	Tipo	PK/FK	Null	Descripción
Id_Via_Ingreso	int4(0)	PK	No	Identificador principal de la vía de ingreso.
Nombre	varchar(255)		No	Hace referencia al nombre de la vía de ingreso

## Descripción de la tabla Tb\_nClasifdor\_Ocup

Nombre	Descripción			
Tb_nClasifdor_Ocup	Nomenclador que guarda los clasificadores ocupacionales.			
Atributo	Tipo	PK/FK	Null	Descripción
Id_Clasifdor_Ocup	varchar(255)	PK	No	Identificador principal del clasificador ocupacional.
Id_Clasifdor_General	int4(0)	FK	No	Hace referencia al clasificador general al que pertenece el clasificador ocupacional.
Nombre	text(0)		No	Hace referencia al nombre del clasificador ocupacional.

## Descripción de la tabla Tb\_nTipo\_Alta

Nombre	Descripción			
Tb_nTipo_Alta	Nomenclador que guarda los tipos de altas.			
Atributo	Tipo	PK/FK	Null	Descripción
Id_Tipo_Alta	int4(0)	PK	No	Identificador principal del tipo de alta.
Nombre	text(0)		No	Hace referencia al nombre del tipo de alta.



## Descripción de la tabla Tb\_nTipo\_Baja

Nombre	Descripción			
Tb_nTipo_Baja	Nomenclador que guarda los tipos de Bajas.			
Atributo	Tipo	PK/FK	Null	Descripción
Id_Tipo_Baja	int4(0)	PK	No	Identificador principal del tipo de baja
Nombre	text(0)		No	Hace referencia al nombre del tipo de baja.

## Descripción de la tabla Tb\_nClasifdor\_General

Nombre	Descripción			
Tb_nClasifdor_General	Nomenclador que guarda los clasificadores generales.			
Atributo	Tipo	PK/FK	Null	Descripción
Id_Clasifdor_General	int4(0)	PK	No	Identificador principal del clasificador ocupacional.
Nombre	text(0)		No	Hace referencia al nombre del clasificador ocupacional.

## Descripción de la tabla Tb\_nTipo\_Mision

Nombre	Descripción			
Tb_nTipo_Mision	Nomenclador que guarda los tipos de misión.			
Atributo	Tipo	PK/FK	Null	Descripción
Id_Tipo_Mision	int4(0)	PK	No	Identificador principal del tipo de misión.
Nombre	varchar(255)		No	Hace referencia al nombre del tipo de la misión.

### Descripción de la tabla Tb\_nMotivo\_Tipo\_Alta

Nombre	Descripción			
Tb_nMotivo_Tipo_Alta	Nomenclador que guarda los motivos de las altas.			
Atributo	Tipo	PK/FK	Null	Descripción
Id_Motivo_Tipo_Alta	int4(0)	PK	No	Identificador principal del motivo del tipo de alta
Id_Tipo_Alta	int4(0)	FK	No	Hace referencia al tipo de alta que presenta el motivo.
Nombre	text(0)		No	Hace referencia al nombre del motivo de tipo de alta.

### Descripción de la tabla Tb\_nMotivo\_Tipo\_Baja

Nombre	Descripción			
Tb_nMotivo_Tipo_Baja	Nomenclador que guarda los motivos de las bajas.			
Atributo	Tipo	PK/FK	Null	Descripción
Id_Motivo_Tipo_Baja	int4(0)	PK	No	Identificador principal del motivo del tipo de baja
Id_Tipo_Baja	int4(0)	FK	No	Hace referencia al tipo de baja que presenta el motivo.
Nombre	text(0)		No	Hace referencia al nombre del motivo del tipo de baja.

## Descripción de la tabla Tb\_nAnno\_Cursa

Nombre	Descripción			
Tb_nAnno_Cursa	Nomenclador que guarda el año que cursa un militante.			
Atributo	Tipo	PK/FK	Null	Descripción
Id_Anno_Cursa	int4(0)	PK	No	Identificador principal del año que cursa
Nombre	varchar(255)		No	Hace referencia al año que cursa en caso de que el militante sea estudiante

## Descripción de la tabla Tb\_nEstructura

Nombre	Descripción			
Tb_nEstructura	Nomenclador que guarda las estructuras.			
Atributo	Tipo	PK/FK	Null	Descripción
Id_Estructura	int4(0)	PK	No	Identificador principal de la estructura
Orga_Supe	int4(0)	FK	Si	Hace referencia a la estructura superior a la que pertenece.
Nivel	int4(0)		No	Hace referencia al valor del nivel al que pertenece la estructura dentro del árbol.
Orga	text(0)		No	Hace referencia al nombre de la estructura.

## Descripción de la tabla Tb\_nCiudadania

Nombre	Descripción			
Tb_nCiudadania	Nomenclador que guarda el nombre de la ciudadanía.			
Atributo	Tipo	PK/FK	Null	Descripción
Id_Ciudadania	int4(0)	PK	No	Identificador principal de la ciudadanía.
Nombre	varchar(255)		No	Hace referencia al nombre de la ciudadanía.

## Descripción de la tabla Tb\_nCondicion

Nombre	Descripción			
Tb_nCondicion	Nomenclador que guarda los tipos de condición.			
Atributo	Tipo	PK/FK	Null	Descripción
Id_Condicion	int4(0)	PK	No	Identificar principal de la condición.
Nombre	varchar(255)		No	Hace referencia al nombre de la condición.

## Descripción de la tabla Tb\_nMunicipio

Nombre	Descripción			
Tb_nMunicipio	Nomenclador que guarda los municipios del país.			
Atributo	Tipo	PK/FK	Null	Descripción
Id_Municipio	int4(255)	PK	No	Identificador principal del municipio.
Id_Provincia	int4(0)	FK	No	Hace referencia al identificador de la provincia a la cual pertenece el municipio.
Municipio	text(255)		No	Hace referencia al nombre del municipio.

## Descripción de la tabla Tb\_dDireccion

Nombre	Descripción			
Tb_dDireccion	Guarda la información de la dirección del militante.			
Atributo	Tipo	PK/FK	Null	Descripción
Id_Direccion	varchar(255)	PK	No	Identificador principal de la dirección.
id_persona	varchar(255)	FK	No	Hace referencia al identificador de la persona de dicha dirección.
Id_Municipio	int4(255)	FK	No	Hace referencia al identificador del municipio que pertenece el militante.
Lugar_Nac	text(0)		No	Hace referencia al lugar de nacimiento del militante.
Text_Direc	text(0)		Si	Hace referencia a la dirección particular del militante.
Insercion	bool(0)		No	Expresa a través de verdadero o falso si se creó el objeto Dirección.
Actualizacion	bool(0)		No	Expresa a través de verdadero o falso si se modificó el objeto Dirección.
Eliminacion	bool(0)		No	Expresa a través de verdadero o falso si se eliminó el objeto Dirección.

## Descripción de la tabla Tb\_dDoble\_Militante

Nombre	Descripción			
Tb_dDoble_Militante	Guarda la información referente a los dobles militante de la UJC			
Atributo	Tipo	PK/FK	Null	Descripción
id_persona	varchar(255)	PK/FK	No	Hace referencia al identificador de la persona que posee doble militancia.
fecha_ingreso	date(0)		No	Hace referencia a la fecha de ingreso al PCC

## Descripción de la tabla Tb\_dTelefono

Nombre	Descripción			
Tb_dTelefono	Guarda la información referente a los teléfonos de cada militante			
Atributo	Tipo	PK/FK	Null	Descripción
Id_Telefono	varchar(34)	PK	No	Identificador principal del teléfono.
id_persona	varchar(255)	FK	No	Hace referencia al identificador del militante que posee dicho teléfono.
Numero	varchar(255)		No	Hace referencia al número telefónico del militante.
Descripcion	text(0)		Si	Descripción de cada teléfono del militante.
Insercion	bool(0)		No	Expresa a través de verdadero o falso si se creó el objeto Teléfono.
Actualizacion	bool(0)		No	Expresa a través de verdadero o falso si se modificó el objeto Teléfono.
Eliminacion	bool(0)		No	Expresa a través de verdadero o falso si se eliminó el objeto Teléfono.

## Descripción de la tabla Tb\_nProvincia

Nombre	Descripción			
Tb_nProvincia	Nomenclador que guarda las provincias del país.			
Atributo	Tipo	PK/FK	Null	Descripción
Id_Provincia	int4(0)	PK	No	Identificador principal de la provincia.
Provincia	text(255)		No	Hace referencia al nombre de la provincia.

## Descripción de la tabla Tb\_dCargo\_Tb\_dMilitante

Nombre	Descripción			
Tb_dCargo_Tb_dMilitante	Guarda la información referente a los cargos que posee un militante.			
Atributo	Tipo	PK/FK	Null	Descripción
id_Cargo_Militante	varchar (255)	PK	No	Identificador principal del cargo del militante
Id_Cargo	varchar (34)	FK	No	Hace referencia al cargo del militante.
id_persona	varchar (255)	FK	No	Hace referencia al identificador del militante en dicho cargo.
Anno	varchar (255)		No	Hace referencia al año en el que el militante ocupó dicho cargo.
Insercion	bool(0)		No	Expresa a través de verdadero o falso si se creó el objeto Cargo del Militante.
Actualizacion	bool(0)		No	Expresa a través de verdadero o falso si se modificó el objeto Cargo del Militante.
Eliminacion	bool(0)		No	Expresa a través de verdadero o falso si se eliminó el objeto Cargo del Militante.

## Descripción de la tabla Tb\_nParentesco

Nombre	Descripción			
Tb_nParentesco	Nomenclador que guarda los parentescos.			
Atributo	Tipo	PK/FK	Null	Descripción
Id_Parentesco	int4(0)	PK	No	Identificador principal del parentesco.
Tipo	varchar(255)		No	Hace referencia al nombre del parentesco.

## Descripción de la tabla Tb\_dFamiliar

Nombre	Descripción			
Tb_dFamiliar	Guarda información referente a los familiares del militante.			
Atributo	Tipo	PK/FK	Null	Descripción
Id_Familiar	varchar(255)	PK	No	Identificador principal del familiar.
id_persona	varchar(255)	FK	No	Hace referencia al identificador del militante para dicho familiar.
Id_Parentesco	int4(0)	FK	Si	Hace referencia al identificador del parentesco.
Pmer_Nombre	varchar(255)		No	Hace referencia al primer nombre del familiar
Sgdo_Nombre	varchar(255)		No	Hace referencia al segundo nombre del familiar
Pmer_Apellido	varchar(255)		No	Hace referencia al primer apellido del familiar
Sgdo_Apellido	varchar(255)		No	Hace referencia al segundo apellido del familiar
Insercion	bool(0)		Si	Expresa a través de verdadero o falso si se creó el objeto Familiar.
Actualizacion	bool(0)		Si	Expresa a través de verdadero o falso si se modificó el objeto Familiar.
Eliminacion	bool(0)		Si	Expresa a través de verdadero o falso si se eliminó el objeto Familiar.



## Anexo 8 Diagramas de componentes

Diagrama de componente, caso de uso Realizar Alta por Ajuste



Diagrama de componente, caso de uso Realizar Alta por Crecimiento



Diagrama de componente, caso de uso Realizar Alta por Traslado Externo

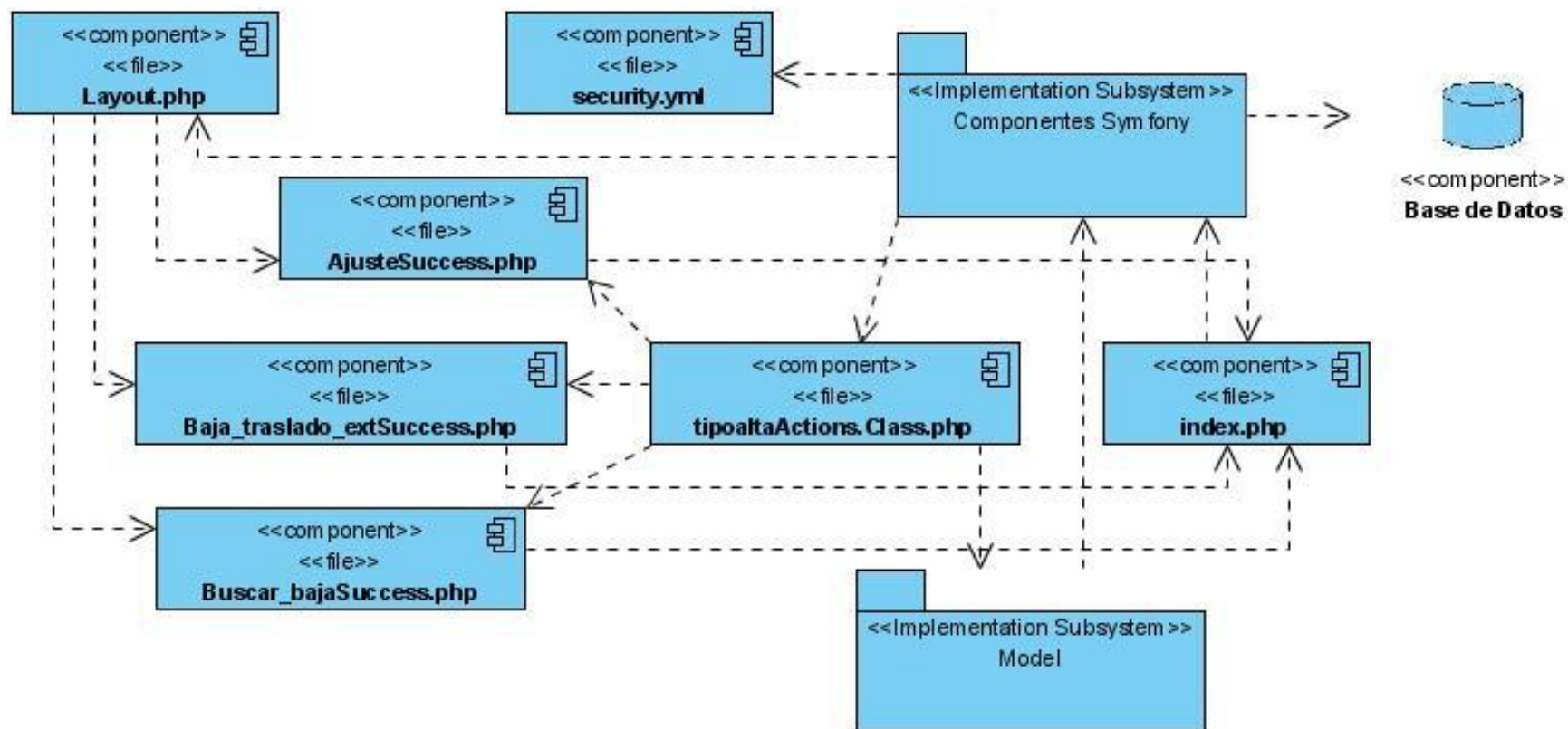

Diagrama de componente, caso de uso Realizar Baja Natural

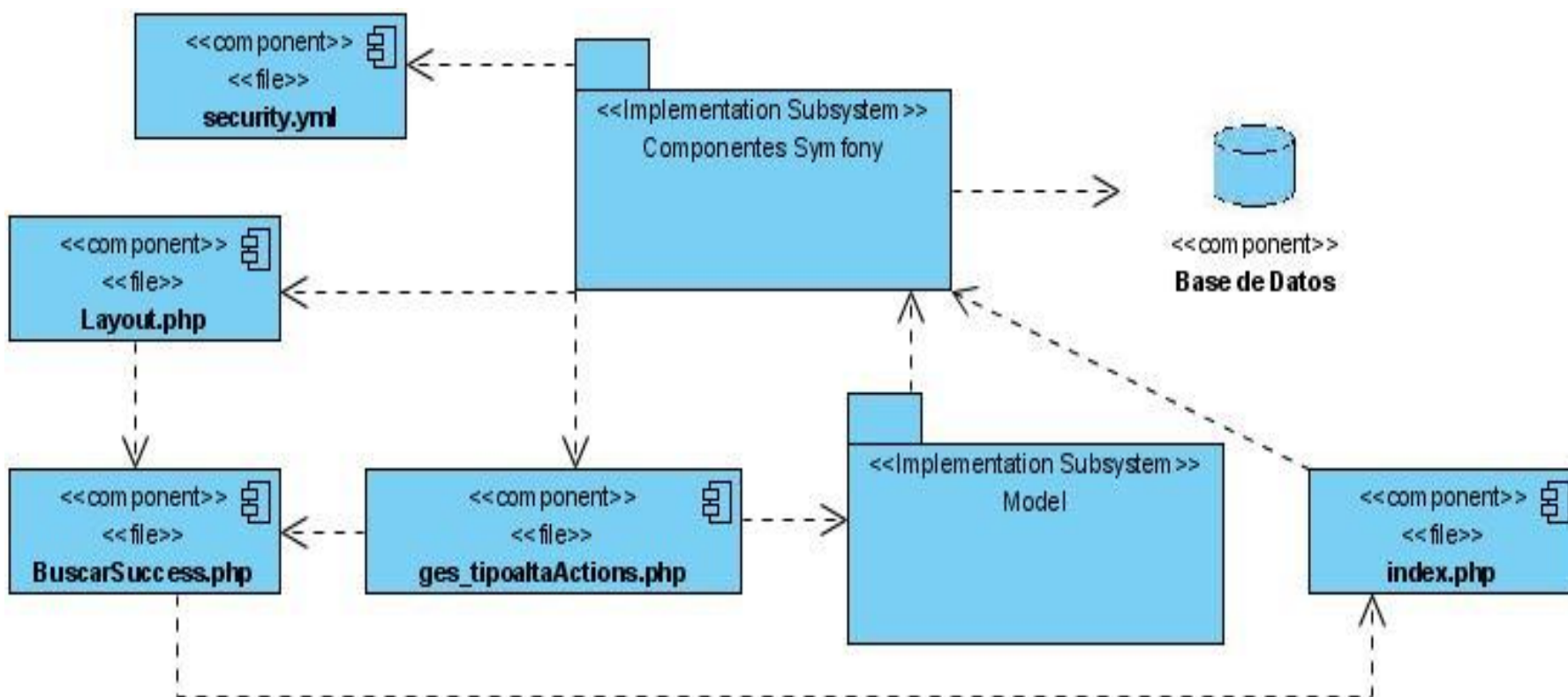

Diagrama de componente, caso de uso Realizar Baja por Ajuste

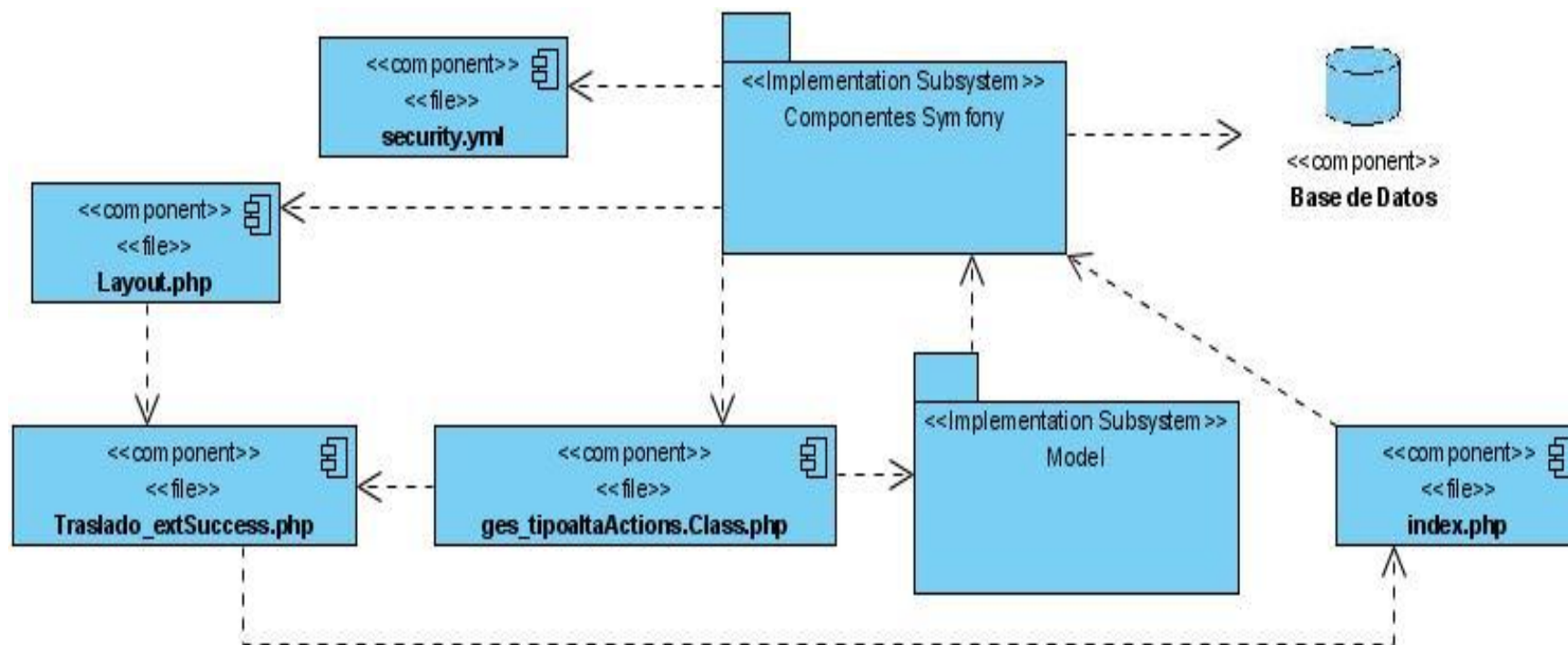

Diagrama de componente, caso de uso Realizar Baja por Defunción

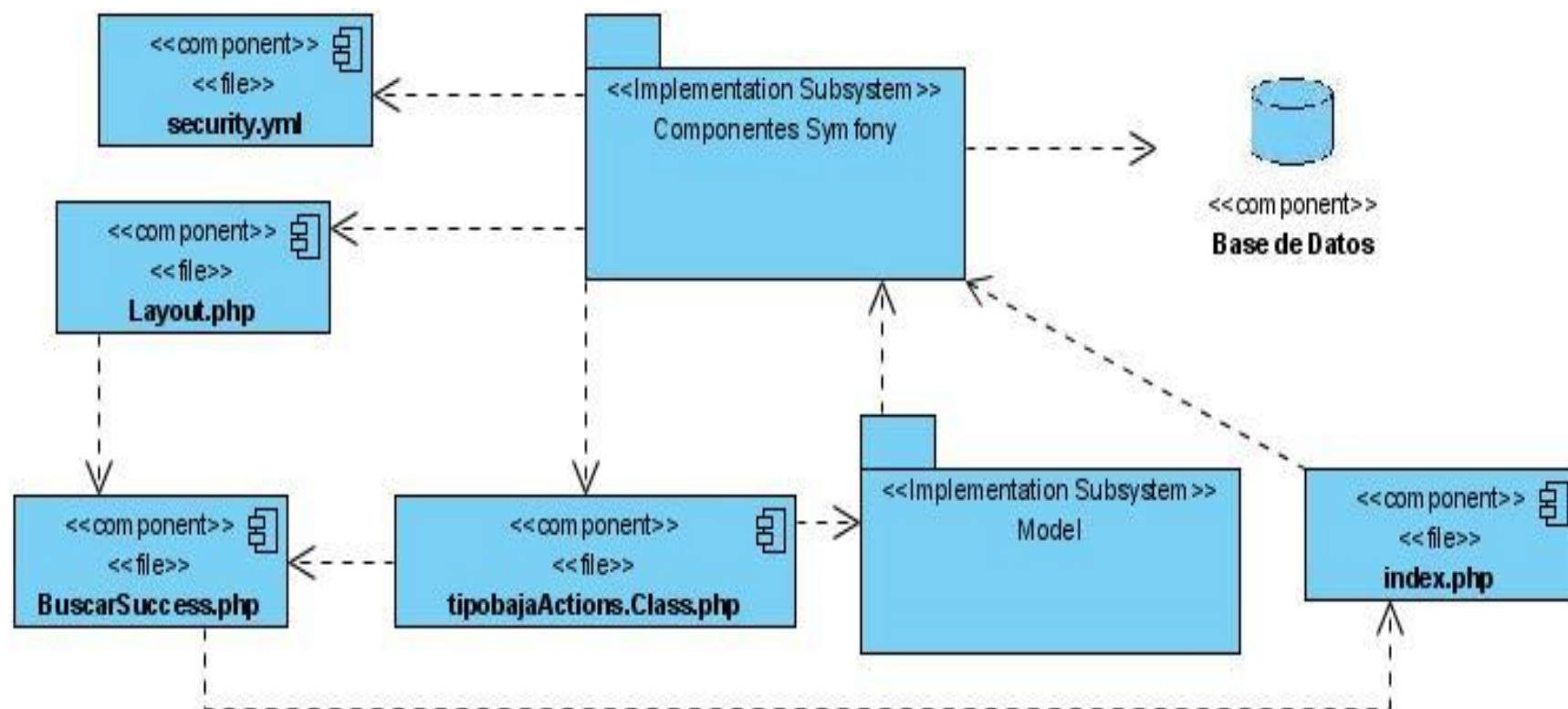

Diagrama de componente, caso de uso Realizar Baja por Traslado Externo



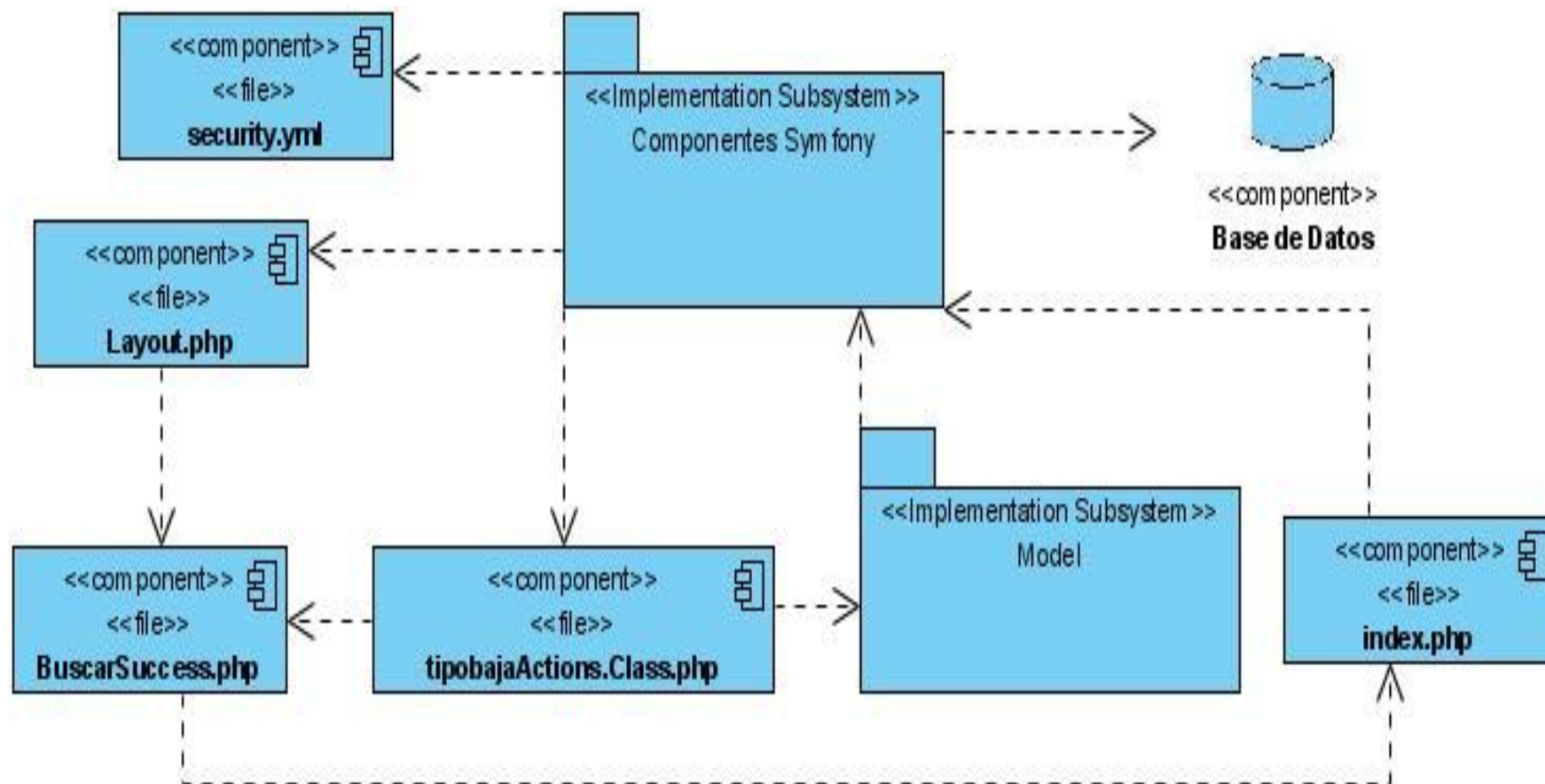

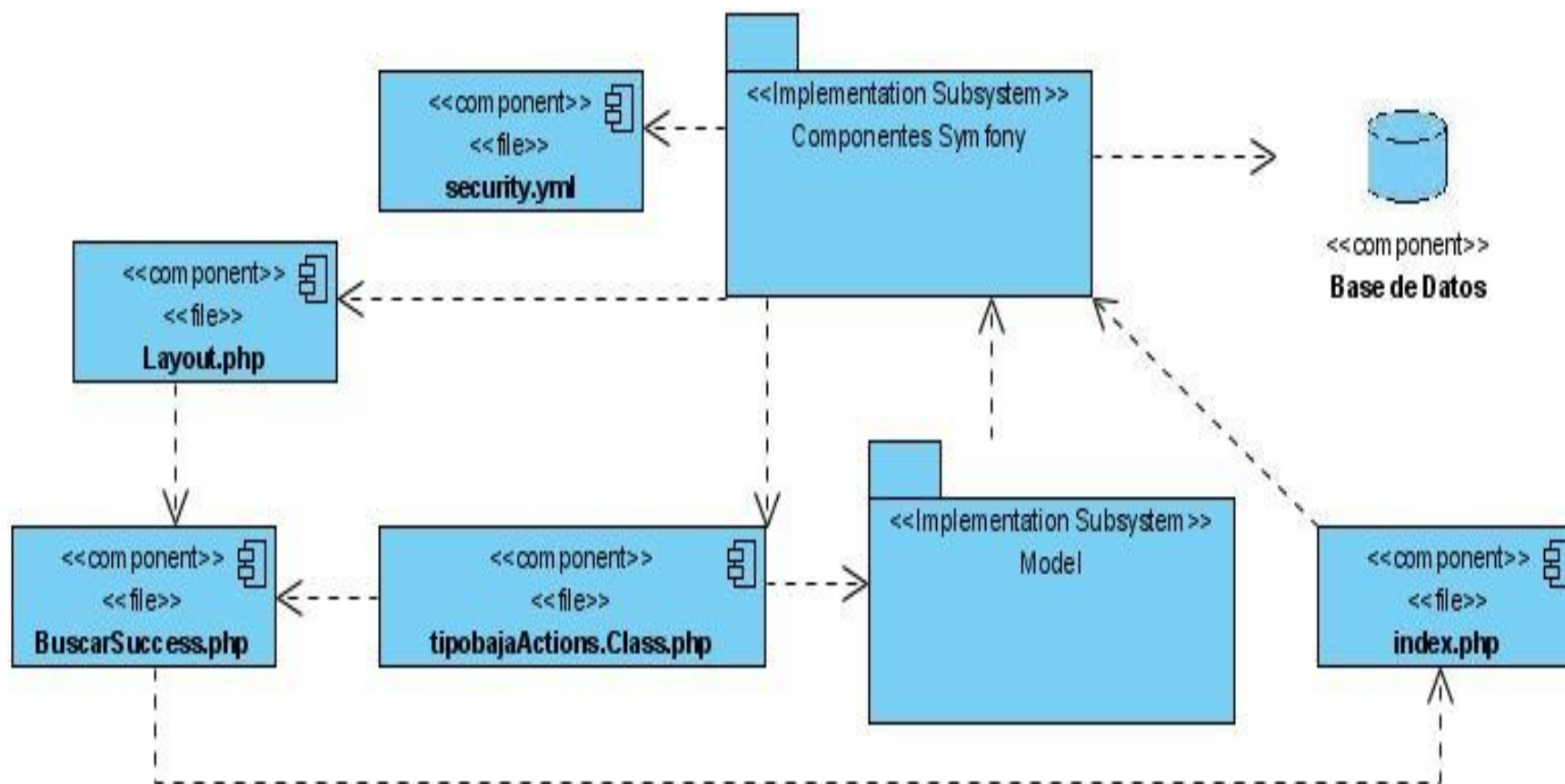

Diagrama de componente, caso de uso Crear Expediente

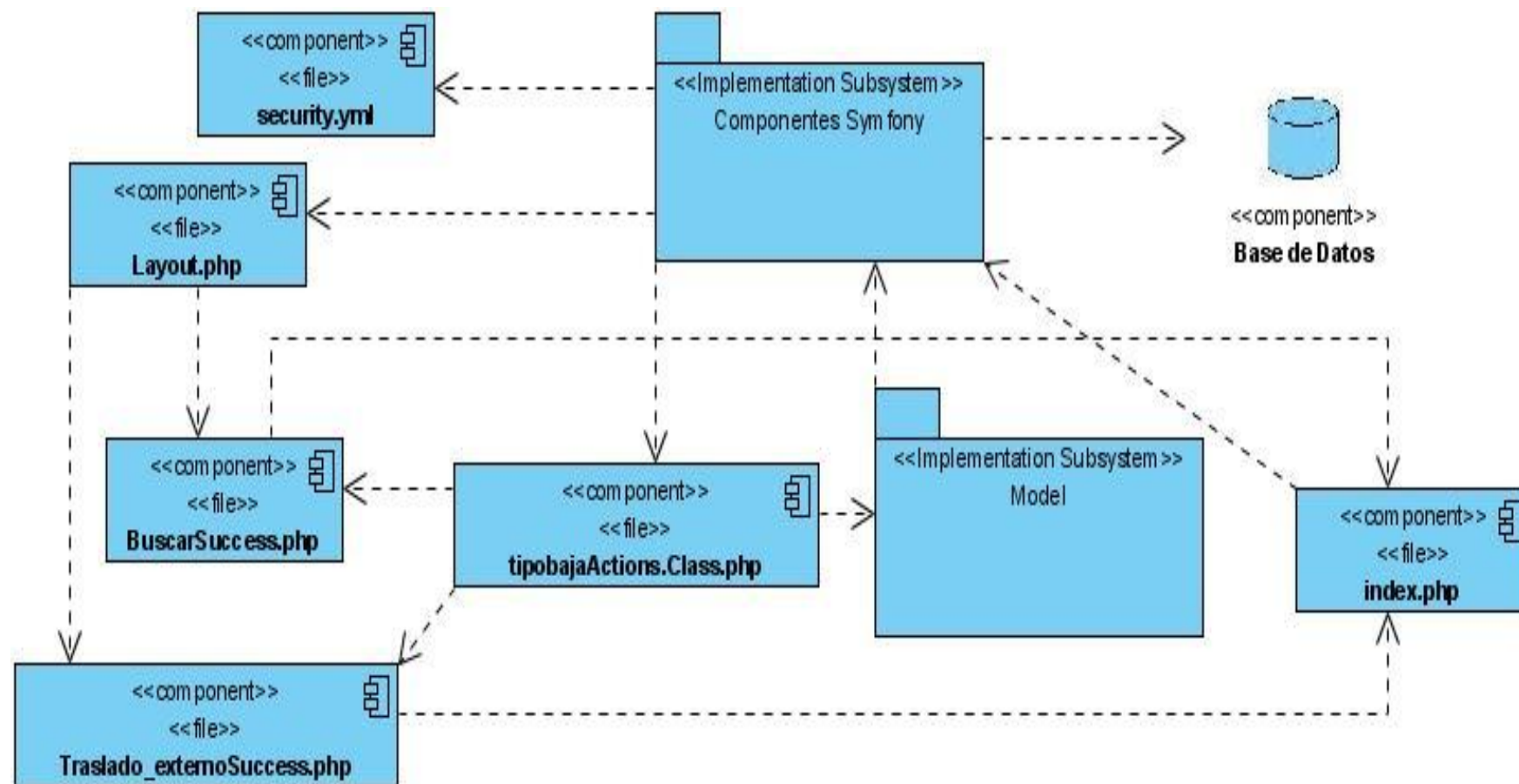

Diagrama de componente, caso de uso Gestionar Cargo



Diagrama de componente, caso de uso Gestionar Centro

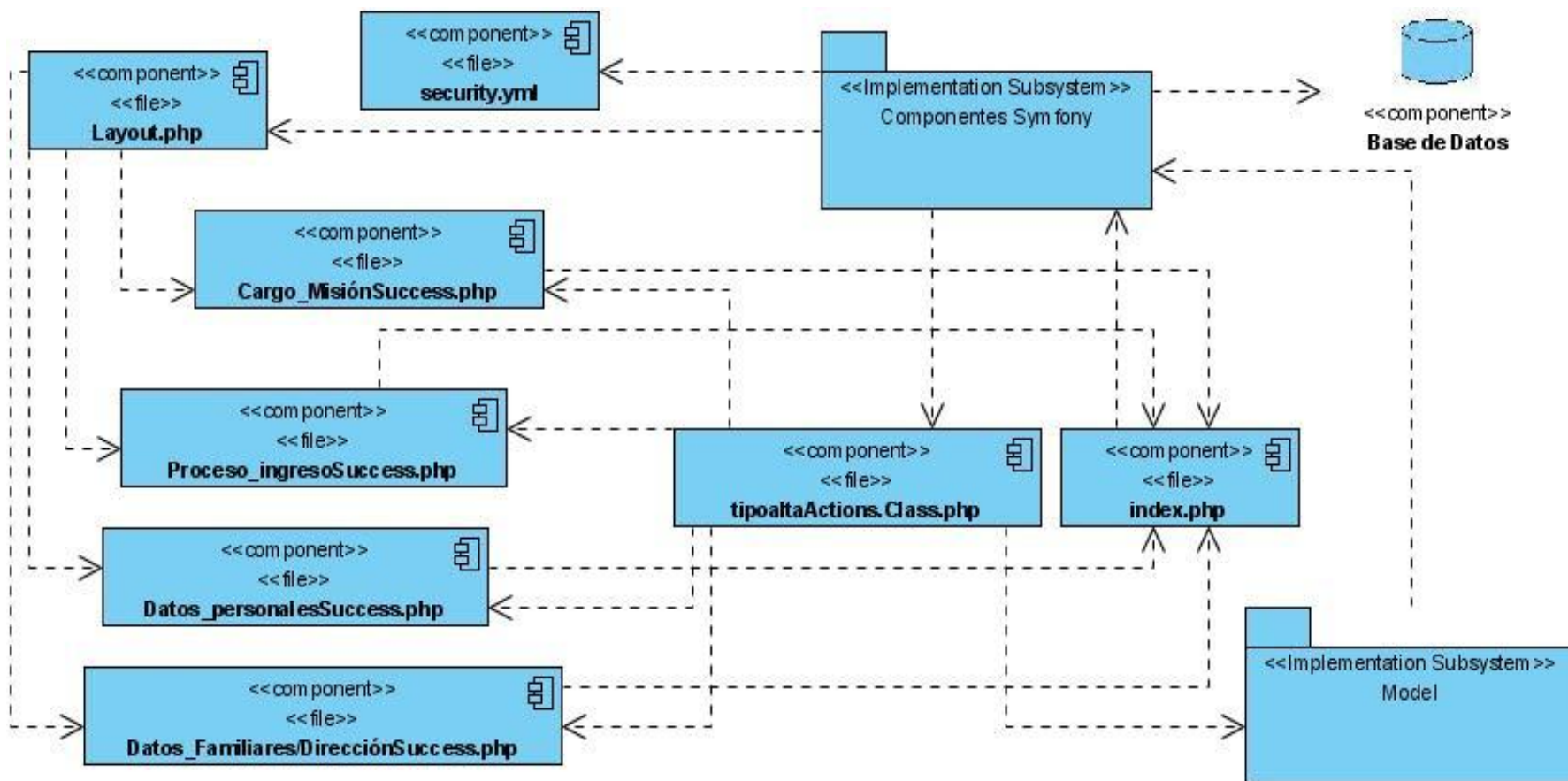

Diagrama de componente, caso de uso Gestionar Crecimiento

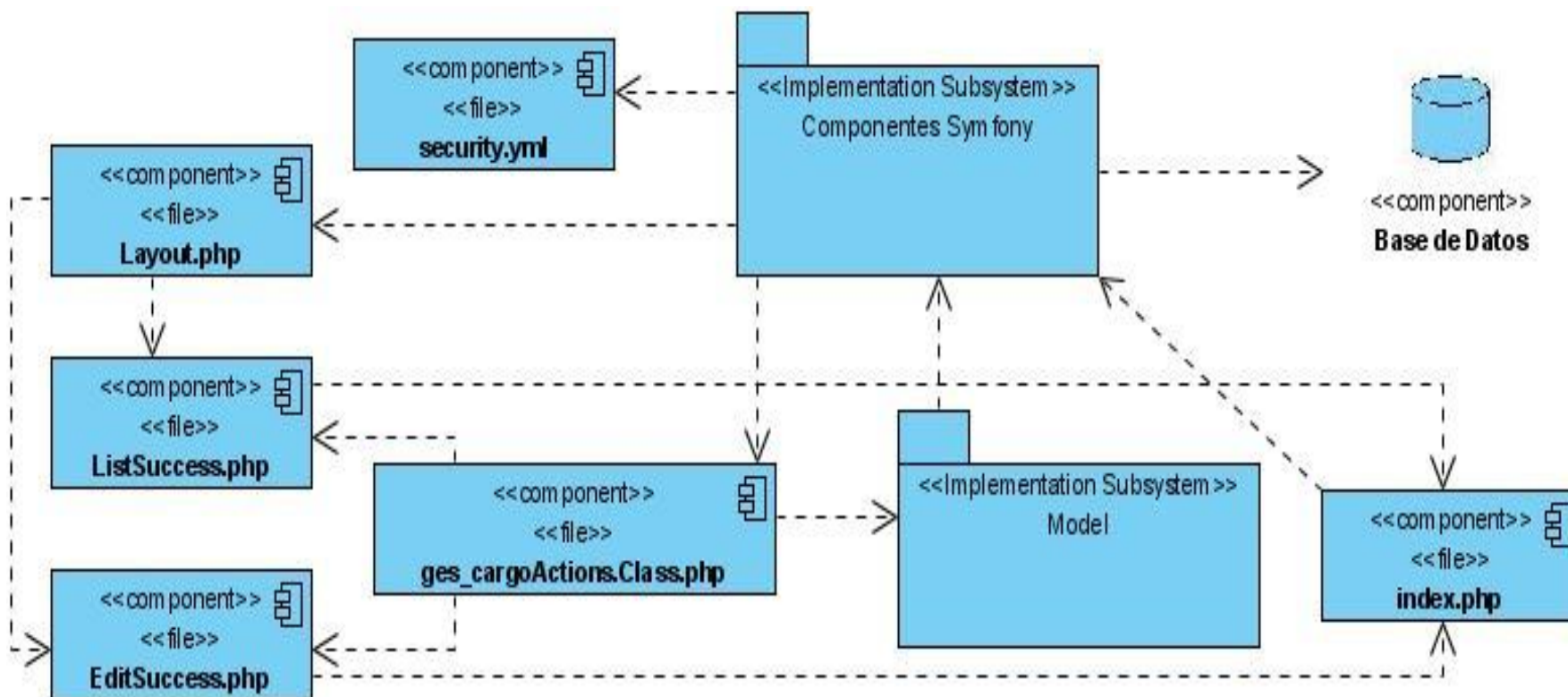

Diagrama de componente, caso de uso Gestionar Misión Internacionalista

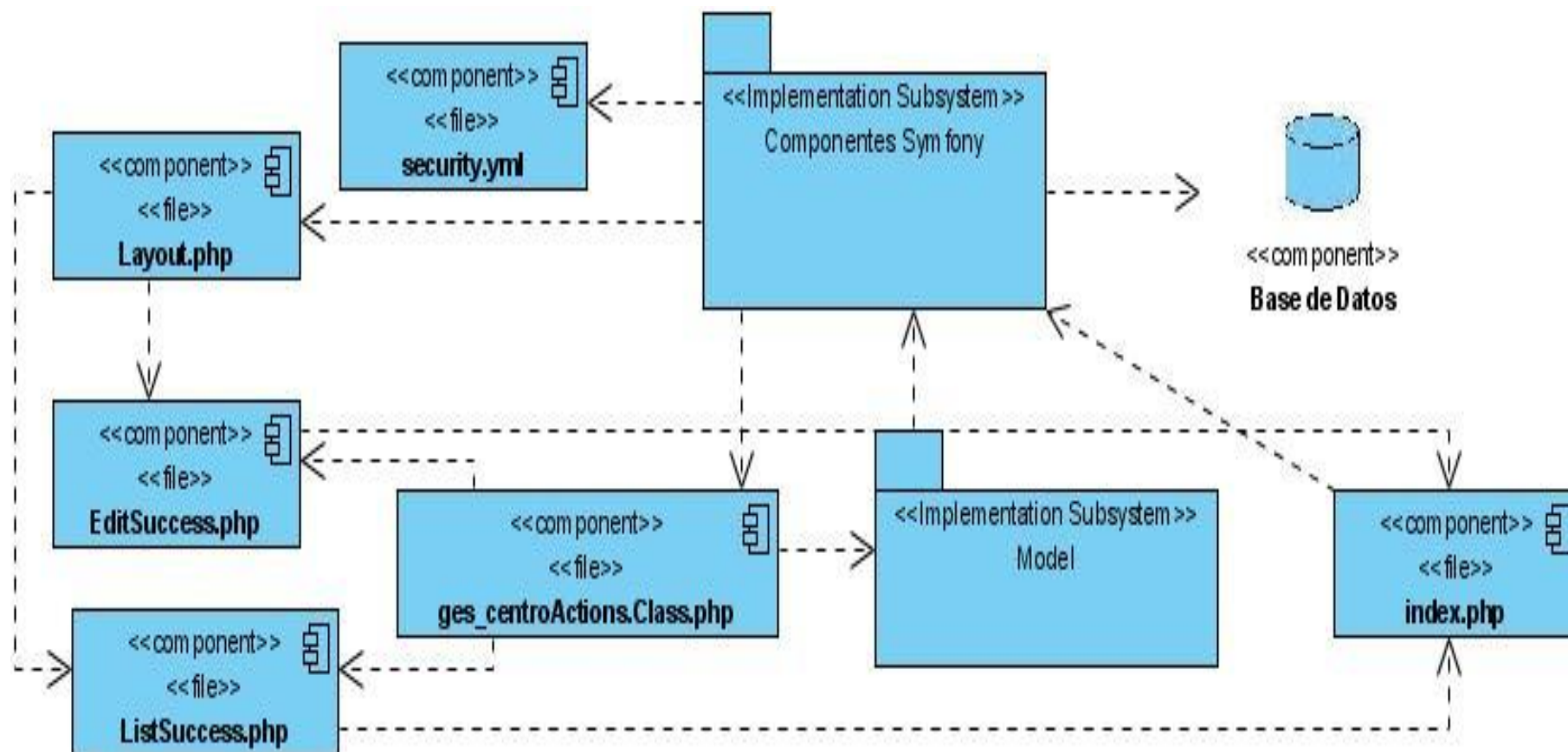

Diagrama de componente, caso de uso Modificar Expediente

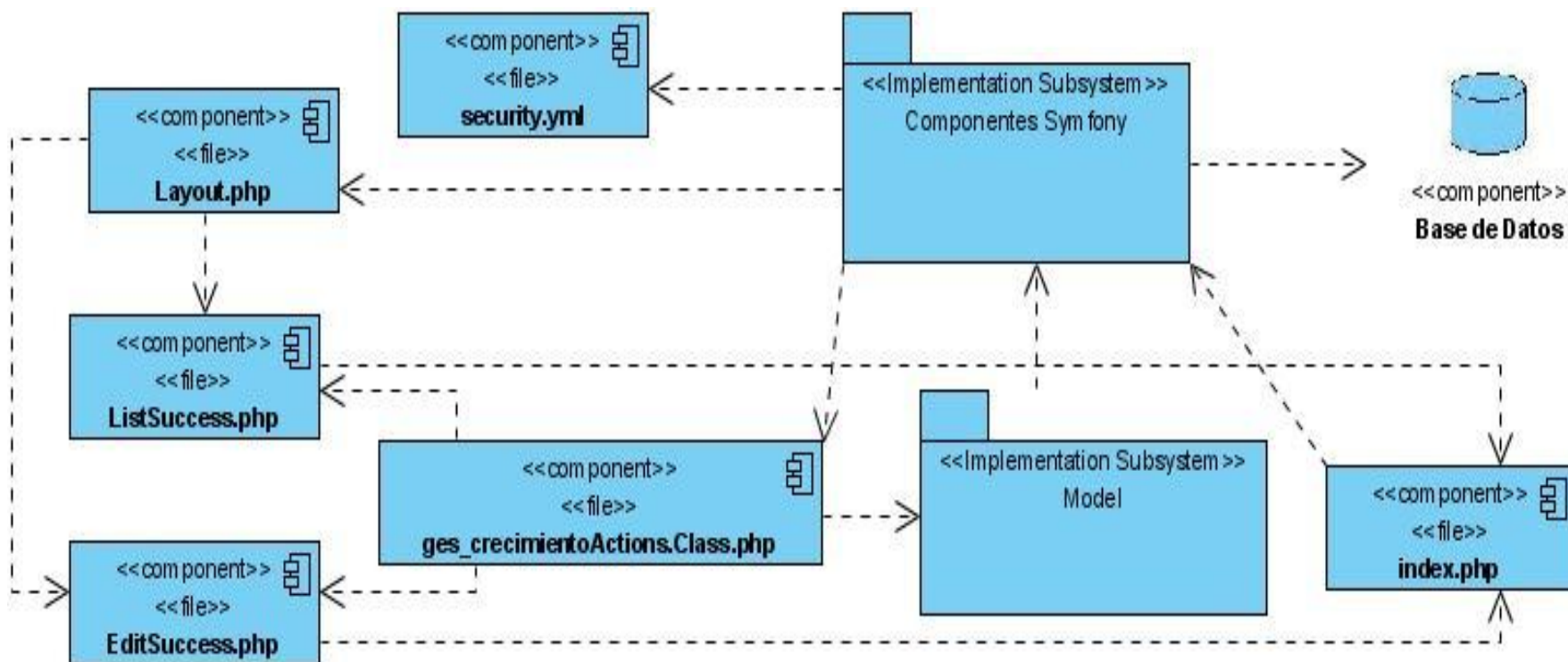

## Diagrama de componente, caso de uso Realizar Traslado Interno

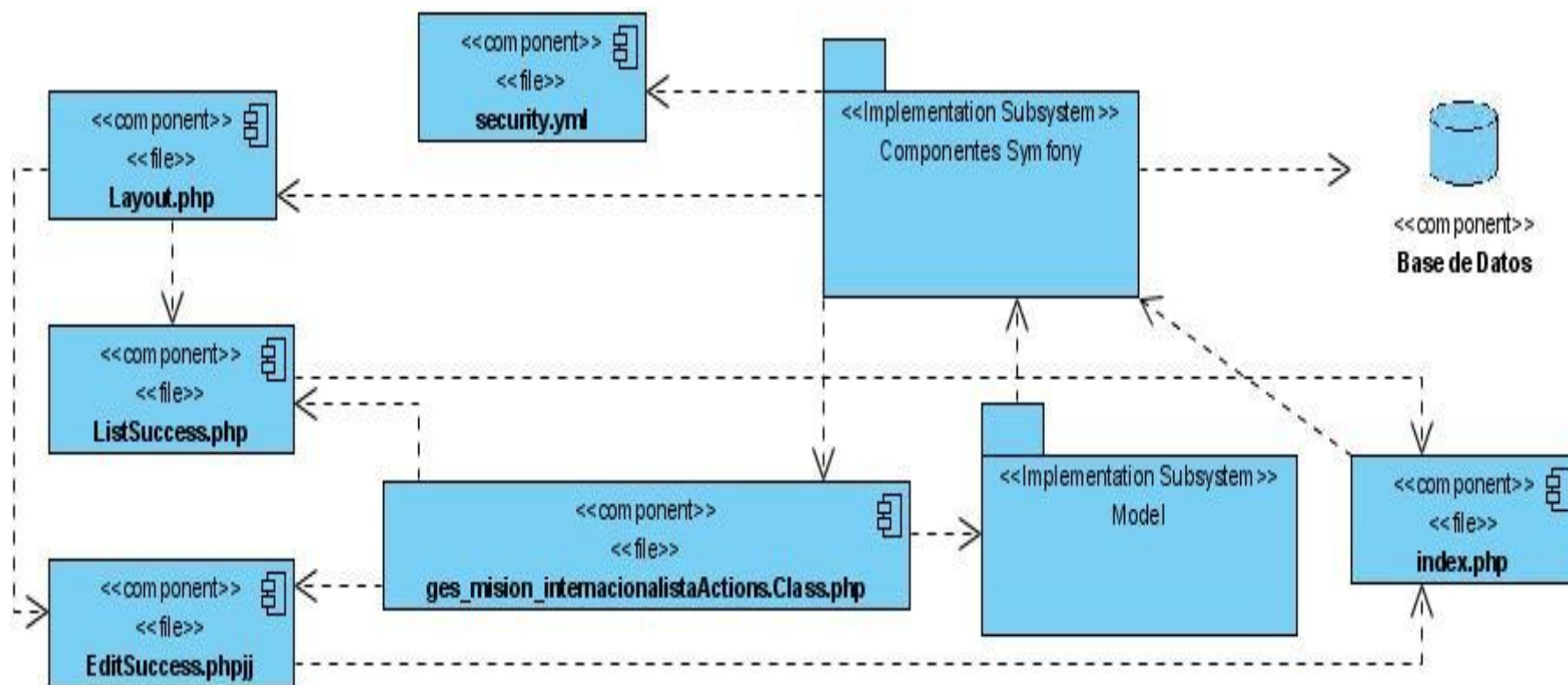
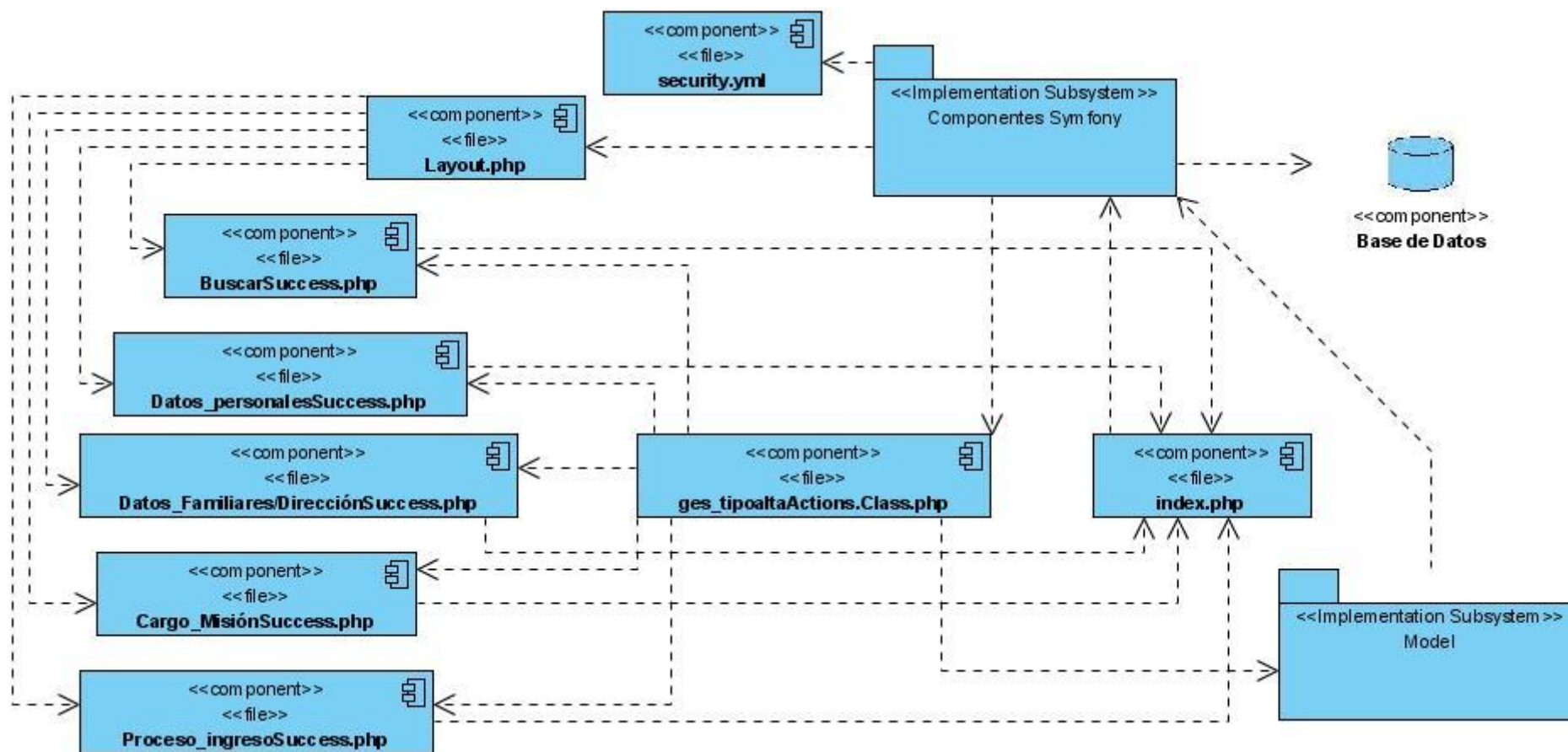
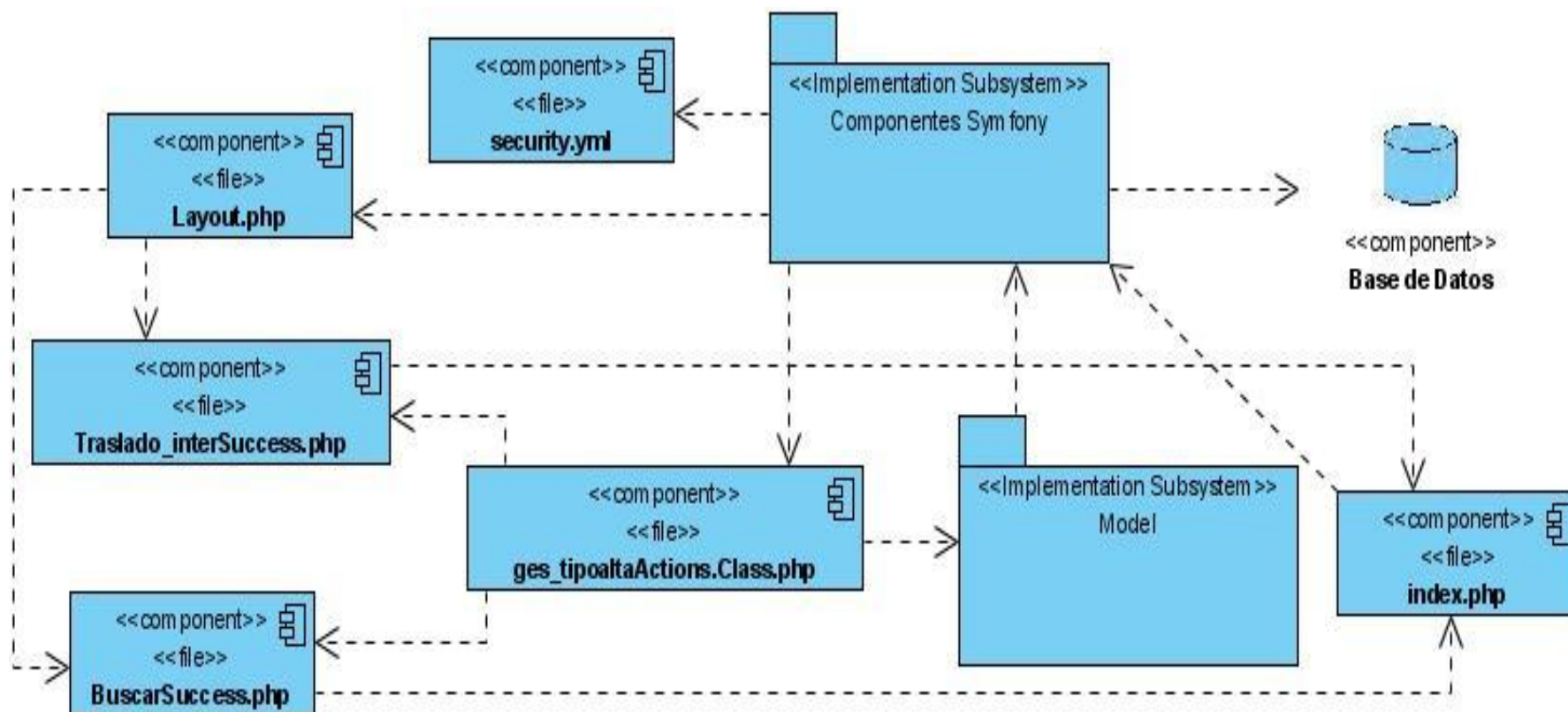

## Anexo 9 Casos de prueba

### Caso de prueba del caso de uso: Gestionar Centro

Condición de entrada	Casos válidos	Casos no válidos
Nombre	Letras del abecedario español y números	No introducir el nombre o introducir caracteres especiales.

<b>Caso de uso:</b> Gestionar Centro
<b>Caso de prueba:</b> Gestionar un centro introduciendo correctamente los datos.
<b>Entrada:</b> El usuario introduce correctamente los datos. Nombre: quintín banderas
<b>Resultados:</b> El sistema introduce los datos y crea un centro.
<b>Condiciones:</b> Debe introducir correctamente los datos.

<b>Caso de uso:</b> Gestionar Centro
<b>Caso de prueba:</b> Gestionar un centro introduciendo incorrectamente los datos.
<b>Entrada:</b> El usuario introduce incorrectamente los datos. Nombre: quintín banderas <b>“Debe escribir solo letras y números”</b>
<b>Resultados:</b> El sistema muestra un mensaje indicándole al usuario los datos que están incorrectos.
<b>Condiciones:</b> Debe introducir correctamente los datos.

<b>Caso de uso:</b> Gestionar Centro
<b>Caso de prueba:</b> Gestionar un centro sin llenar el campo nombre.
<b>Entrada:</b> El usuario no llena el campo nombre. Nombre: <b>“Debe llenar el campo nombre”</b>
<b>Resultados:</b> El sistema muestra un mensaje indicándole al usuario el error.
<b>Condiciones:</b> Debe llenar el campo.



## Caso de prueba del caso de uso: Gestionar Cargo

Condición de entrada	Casos válidos	Casos no válidos
Nombre	Letras del abecedario español.	No introducir el nombre o introducir caracteres especiales y números.

<b>Caso de uso:</b> Gestionar Cargo
<b>Caso de prueba:</b> Gestionar un cargo introduciendo correctamente los datos.
<b>Entrada:</b> El usuario introduce correctamente los datos.  Cargo: secretario
<b>Resultados:</b> El sistema introduce los datos y crea un nuevo cargo.
<b>Condiciones:</b> Debe introducir correctamente los datos.

<b>Caso de uso:</b> Gestionar Cargo
<b>Caso de prueba:</b> Gestionar un cargo sin llenar el campo cargo.
<b>Entrada:</b> El usuario no llena el campo cargo.  Cargo: <b><i>“Debe llenar el campo cargo”</i></b>
<b>Resultados:</b> El sistema muestra un mensaje indicándole al usuario el error.
<b>Condiciones:</b> Debe llenar el campo.

<b>Caso de uso:</b> Gestionar Cargo
<b>Caso de prueba:</b> Gestionar un cargo introduciendo incorrectamente los datos.
<b>Entrada:</b> El usuario introduce incorrectamente el dato.  Cargo: secre7tario <b><i>“Debe escribir solo letras”</i></b>
<b>Resultados:</b> El sistema muestra un mensaje indicándole al usuario el error.
<b>Condiciones:</b> Debe introducir correctamente los datos.

<b>Caso de uso:</b> Gestionar Cargo
<b>Caso de prueba:</b> Gestionar un cargo introduciendo incorrectamente los datos.
<b>Entrada:</b> El usuario introduce incorrectamente el dato.  Cargo: secre@tario <b>“Debe escribir solo letras”</b>
<b>Resultados:</b> El sistema muestra un mensaje indicándole al usuario el error.
<b>Condiciones:</b> Debe introducir correctamente los datos.

### Caso de prueba del caso de uso: Gestionar Misión Internacionalista

Condición de entrada	Casos válidos	Casos no válidos
Nombre	Letras del abecedario español y números	No introducir el nombre o introducir caracteres especiales.

<b>Caso de uso:</b> Gestionar Misión Internacionalista
<b>Caso de prueba:</b> Gestionar una misión internacionalista introduciendo correctamente todos los datos.
<b>Entrada:</b> El usuario introduce correctamente los datos.  Nombre: barrio adentro
<b>Resultados:</b> El sistema introduce los datos y crea una nueva misión internacionalista.
<b>Condiciones:</b> Debe introducir correctamente los datos.

<b>Caso de uso:</b> Gestionar Misión Internacionalista
<b>Caso de prueba:</b> Gestionar una misión internacionalista sin llenar el campo nombre.
<b>Entrada:</b> El usuario no llena el campo nombre.  Nombre: <b>“Debe llenar el campo nombre”</b>
<b>Resultados:</b> El sistema muestra un mensaje indicándole al usuario el error.
<b>Condiciones:</b> Debe llenar el campo.

<b>Caso de uso:</b> Gestionar Misión Internacionalista
<b>Caso de prueba:</b> Gestionar una misión internacionalista introduciendo incorrectamente los datos.
<b>Entrada:</b> El usuario introduce incorrectamente los datos. Nombre: barri%o <b>“Debe escribir solo letras y números”</b>
<b>Resultados:</b> El sistema muestra un mensaje indicándole al usuario el error.
<b>Condiciones:</b> Debe introducir correctamente los datos.

### Caso de prueba del caso de uso: Alta por crecimiento

Condición de entrada	Casos válidos	Casos no válidos
Estructura	seleccionable	No seleccionar la estructura

<b>Caso de uso:</b> Alta por traslado interno
<b>Caso de prueba:</b> Trasladar a un militante hacia un nuevo comité, seleccionado correctamente los datos.
<b>Entrada:</b> El usuario introduce correctamente los datos. Estructura: comité primario
<b>Resultados:</b> Se traslada al militante hacia un nuevo comité.
<b>Condiciones:</b> Debe introducir correctamente los datos.

<b>Caso de uso:</b> Alta por traslado interno
<b>Caso de prueba:</b> Trasladar a un militante hacia un nuevo comité, sin seleccionar correctamente los datos.
<b>Entrada:</b> El usuario no selecciona la estructura. Estructura: <b>“Debe elegir un comité de base o un comité de base independiente”</b>
<b>Resultados:</b> El sistema muestra un mensaje indicándole al usuario el error.
<b>Condiciones:</b> Debe seleccionar un comité de base o un comité de base independiente.

## Caso de prueba del caso de uso: Alta por ajuste, doble militancia

Condición de entrada	Casos válidos	Casos no válidos
Fecha ingreso	Seleccionable	No seleccionar la fecha de ingreso. Introducir una fecha incorrecta. Introducir caracteres especiales. Introducir letras.

<b>Caso de uso:</b> Alta por ajuste
<b>Caso de prueba:</b> Dar de alta a un militante por ajuste introduciendo correctamente los datos.
<b>Entrada:</b> El usuario introduce correctamente los datos.  Fecha ingreso: 2009-05-11
<b>Resultados:</b> El sistema introduce los datos y da de alta al militante por doble militancia.
<b>Condiciones:</b> Debe introducir correctamente los datos.

<b>Caso de uso:</b> Alta por ajuste
<b>Caso de prueba:</b> Dar de alta a un militante por ajuste sin seleccionar la fecha de ingreso.
<b>Entrada:</b> El usuario no selecciona la fecha de ingreso.  Fecha ingreso: <b><i>“Debe llenar el campo fecha ingreso”</i></b>
<b>Resultados:</b> El sistema muestra un mensaje indicándole al usuario el error.
<b>Condiciones:</b> Debe seleccionar la fecha de ingreso.

<b>Caso de uso:</b> Alta por ajuste
<b>Caso de prueba:</b> Dar de alta a un militante por ajuste introduciendo incorrectamente la fecha de ingreso.
<b>Entrada:</b> El usuario introduce incorrectamente la fecha de ingreso.  Fecha ingreso: 02/8/3 <b><i>“Introduzca una fecha correcta”</i></b>
<b>Resultados:</b> El sistema muestra un mensaje indicándole al usuario los datos que están incorrectos.
<b>Condiciones:</b> Debe introducir correctamente los datos.

<b>Caso de uso:</b> Alta por ajuste
<b>Caso de prueba:</b> Dar de alta a un militante por ajuste introduciendo incorrectamente la fecha de ingreso.
<b>Entrada:</b> El usuario introduce incorrectamente la fecha de ingreso. Fecha ingreso: 02-08-06P <b>“Introduzca una fecha correcta”</b>
<b>Resultados:</b> El sistema muestra un mensaje indicándole al usuario los datos que están incorrectos.
<b>Condiciones:</b> Debe introducir correctamente los datos.

<b>Caso de uso:</b> Alta por ajuste
<b>Caso de prueba:</b> Dar de alta a un militante por ajuste introduciendo incorrectamente la fecha de ingreso.
<b>Entrada:</b> El usuario introduce incorrectamente la fecha de ingreso. Fecha ingreso: 02-08-06897 <b>“Introduzca una fecha correcta”</b>
<b>Resultados:</b> El sistema muestra un mensaje indicándole al usuario los datos que están incorrectos.
<b>Condiciones:</b> Debe introducir correctamente los datos.

**Caso de prueba del caso de uso: Alta por ajuste, regreso al antiguo comité de base**

Condición de entrada	Casos válidos	Casos no válidos
Estructura	seleccionable	No seleccionar la estructura

<b>Caso de uso:</b> Alta por ajuste
<b>Caso de prueba:</b> Trasladar a un militante hacia un nuevo comité o hacia al antiguo, seleccionado correctamente los datos.
<b>Entrada:</b> El usuario introduce correctamente los datos. Estructura: comité primario
<b>Resultados:</b> Se incorpora al militante en un nuevo comité o en el antiguo.
<b>Condiciones:</b> Debe introducir correctamente los datos.

<b>Caso de uso:</b> Alta por ajuste
<b>Caso de prueba:</b> Trasladar a un militante hacia un nuevo comité o hacia al antiguo, sin seleccionar correctamente los datos.
<b>Entrada:</b> El usuario no selecciona la estructura.  Estructura: <b>“Debe elegir un comité de base o un comité de base independiente”</b>
<b>Resultados:</b> El sistema muestra un mensaje indicándole al usuario el error.
<b>Condiciones:</b> Debe seleccionar un comité de base o un comité de base independiente.

### Caso de prueba del caso de uso: Alta por traslado externo

Condición de entrada	Casos válidos	Casos no válidos
Último mes cotización	seleccionable	No seleccionar la fecha del último mes que se cotizó.  Introducir una fecha incorrecta. Introducir caracteres especiales. Introducir letras.

<b>Caso de uso:</b> Alta por traslado externo
<b>Caso de prueba:</b> Dar de alta a un militante por traslado externo introduciendo correctamente los datos.
<b>Entrada:</b> El usuario introduce correctamente los datos.  Ult.Mes_cotización: 2009-05-11
<b>Resultados:</b> El sistema introduce los datos y da de alta al militante por traslado externo.
<b>Condiciones:</b> Debe introducir correctamente los datos.

<b>Caso de uso:</b> Alta por traslado externo.
<b>Caso de prueba:</b> Dar de alta a un militante por traslado externo sin seleccionar la fecha del último mes que cotizó.
<b>Entrada:</b> El usuario no selecciona la fecha del último mes de cotización.  Ult.Mes_cotización: <b>“Debe llenar el campo último mes cotizó”</b>
<b>Resultados:</b> El sistema muestra un mensaje indicándole al usuario el error.
<b>Condiciones:</b> Debe seleccionar la fecha de ingreso.

<b>Caso de uso:</b> Alta por traslado externo.
<b>Caso de prueba:</b> Dar de alta a un militante por traslado externo introduciendo incorrectamente la fecha.
<b>Entrada:</b> El usuario no selecciona la fecha del último mes de cotización. Ult.Mes_cotización: 4/5*09 <b>“Introduzca una fecha correcta”</b>
<b>Resultados:</b> El sistema muestra un mensaje indicándole al usuario los datos que están incorrectos.
<b>Condiciones:</b> Debe introducir correctamente los datos.

<b>Caso de uso:</b> Alta por traslado externo.
<b>Caso de prueba:</b> Dar de alta a un militante por traslado externo introduciendo incorrectamente la fecha.
<b>Entrada:</b> El usuario no selecciona la fecha del último mes de cotización. Ult.Mes_cotización: 08-07-S9 <b>“Introduzca una fecha correcta”</b>
<b>Resultados:</b> El sistema muestra un mensaje indicándole al usuario los datos que están incorrectos.
<b>Condiciones:</b> Debe introducir correctamente los datos.

<b>Caso de uso:</b> Alta por traslado externo.
<b>Caso de prueba:</b> Dar de alta a un militante por traslado externo introduciendo incorrectamente la fecha.
<b>Entrada:</b> El usuario no selecciona la fecha del último mes de cotización. Ult.Mes_cotización: 08-077892-08 <b>“Introduzca una fecha correcta”</b>
<b>Resultados:</b> El sistema muestra un mensaje indicándole al usuario los datos que están incorrectos.
<b>Condiciones:</b> Debe introducir correctamente los datos.

## Caso de prueba del caso de uso: Crear Expediente

Condición de entrada	Casos válidos	Casos no válidos
<b>Datos personales</b>		
Primer nombre	Letras del abecedario español.	No introducir el nombre o introducir números y caracteres especiales
Segundo nombre	Letras del abecedario español.	Introducir números o caracteres especiales
Primer apellido	Letras del abecedario español.	No introducir el nombre o introducir números y caracteres especiales
Segundo apellido	Letras del abecedario español.	No introducir el nombre o introducir números y caracteres especiales
Carné de identidad	Números.	No introducir el número de carné de identidad Introducir Letras del abecedario español y caracteres especiales Introducir un total de dígitos menor o mayor que 11.
Clasificador general	Seleccionable.	No seleccionar el clasificador general.
Labor	Letras del abecedario español.	No introducir la labor o introducir números y caracteres especiales.
Número carné militante	Letras del abecedario español y números	No introducir el número de carné del militante. Introducir caracteres especiales. No introducir un total de 6 dígitos
<b>Datos Familiares</b>		
Primer nombre	Letras del abecedario español.	No introducir el nombre o introducir números y caracteres especiales.
Segundo nombre	Letras del abecedario español.	Introducir números o caracteres especiales.
Primer apellido	Letras del abecedario español.	No introducir el nombre o introducir números y caracteres especiales.
Segundo apellido	Letras del abecedario español.	No introducir el nombre o introducir números y caracteres especiales.
<b>Dirección particular</b>		
Provincia	Seleccionable.	No seleccionar la provincia
Dirección local	Letras del abecedario español, números y caracteres especiales.	No introducir la dirección local.
<b>Lugar de nacimiento</b>		



Provincia	Seleccionable.	No seleccionar la provincia
<b>Teléfono</b>		
Número	Números.	No introducir el número o introducir Letras del abecedario español y caracteres especiales.
Descripción	Letras del abecedario español, números y caracteres especiales.	No introducir la descripción.
<b>Proceso de ingreso</b>		
Provincia	Seleccionable.	No seleccionar la provincia
Fecha de ingreso a la UJC	Seleccionable.	No seleccionar la fecha de ingreso a la UJC Introducir una fecha incorrecta. Introducir caracteres especiales. Introducir letras.
Organización desarrolló proceso	Letras del abecedario español y números.	No introducir el nombre de la organización que desarrolló el proceso o introducir caracteres especiales.
<b>Cargos</b>		
Cargo	Seleccionable.	No seleccionar el cargo.
Año	Números.	No introducir el año, introducir caracteres especiales o introducir letras del abecedario español.
<b>Misiones</b>		
Misión	Seleccionable.	No seleccionar la misión.
Fecha de inicio	Seleccionable.	No seleccionar la fecha de inicio. Introducir una fecha incorrecta. Introducir caracteres especiales. Introducir letras.
País	Letras del abecedario español.	No introducir el país o introducir números y caracteres especiales.
Duración	Letras del abecedario español y números	No introducir la duración o introducir caracteres especiales.
Motivo	Letras del abecedario español, números y caracteres especiales.	No introducir el motivo.
<b>Asignación</b>		
Estructura	Seleccionable	No seleccionar la estructura.

<b>Caso de uso:</b> Crear Expediente
<b>Caso de prueba:</b> Crear un expediente entrando correctamente los datos
<p><b>Entrada:</b> El usuario introduce todos los datos de forma correcta para crear un expediente.</p> <p><b>Datos personales</b>  <b>Primer nombre:</b> marlen  <b>Segundo nombre:</b>  <b>Primer apellido:</b> fajardo  <b>Segundo apellido:</b> díaz  <b>Carné de identidad:</b> 86100212258  <b>Clasificador general:</b> técnicos  <b>.Labor:</b> otras  <b>Número carné militante:</b> 865M</p> <p><b>Datos Familiares</b>  <b>Primer nombre:</b> justo  <b>Segundo nombre:</b> enrique  <b>Primer apellido:</b> fajardo  <b>Segundo apellido:</b> cabrera</p> <p><b>Dirección Particular</b>  <b>Provincia:</b> holguín  <b>Dirección local:</b> calle 23 entre 30 y 26 nuevo llano</p> <p><b>Lugar de Nacimiento</b>  <b>Provincia:</b> holguín</p> <p><b>Teléfono</b>  <b>Número:</b> 4688  <b>Descripción:</b> particular</p> <p><b>Proceso de ingreso</b>  <b>Provincia:</b> holguín  <b>Fecha de ingreso a la UJC:</b> 2009-05-13  <b>Organización desarrolló proceso:</b> 1407</p> <p><b>Cargos</b>  <b>Cargo:</b> secretario  <b>Año:</b> 2003</p> <p><b>Misiones</b>  <b>Misión:</b> barrio adentro  <b>Fecha de inicio:</b> 2009-05-11  <b>País:</b> venezuela  <b>Duración:</b> 5 años  <b>Motivo:</b> ninguno</p>

<b>Asignación</b>
<b>Estructura:</b> comité primario
<b>Resultados:</b> El sistema introduce los datos y crea un expediente.
<b>Condiciones:</b> Debe introducir correctamente los datos.

<b>Caso de uso:</b> Crear Expediente
<b>Caso de prueba:</b> Crear un expediente introduciendo el primer nombre incorrectamente.
<p><b>Entrada:</b> El usuario introduce incorrectamente el primer nombre.</p> <p><b>Datos personales</b></p> <p><b>Primer nombre:</b> m@rlen <i>“Debe escribir solo letras”</i></p> <p><b>Segundo nombre:</b></p> <p><b>Primer apellido:</b> fajardo</p> <p><b>Segundo apellido:</b> díaz</p> <p><b>Carné de identidad:</b> 86100212258</p> <p><b>Clasificador general:</b> técnicos</p> <p><b>Labor:</b> otras</p> <p><b>Número carné militante:</b> 865M</p> <p><b>Datos Familiares</b></p> <p><b>Primer nombre:</b> justo</p> <p><b>Segundo nombre:</b> enrique</p> <p><b>Primer apellido:</b> fajardo</p> <p><b>Segundo apellido:</b> cabrera</p> <p><b>Dirección Particular</b></p> <p><b>Provincia:</b> holguín</p> <p><b>Dirección local:</b> calle 23 entre 30 y 26 nuevo llano</p> <p><b>Lugar de Nacimiento</b></p> <p><b>Provincia:</b> holguín</p> <p><b>Teléfono</b></p> <p><b>Número:</b> 4688</p> <p><b>Descripción:</b> particular</p> <p><b>Proceso de ingreso</b></p> <p><b>Provincia:</b> holguín</p> <p><b>Fecha de ingreso a la UJC:</b> 2009-05-13</p> <p><b>Organización desarrolló proceso:</b> 1407</p> <p><b>Cargos</b></p> <p><b>Cargo:</b> secretario</p> <p><b>Año:</b> 2003</p>

<p><b>Misiones</b></p> <p><b>Misión:</b> barrio adentro</p> <p><b>Fecha de inicio:</b> 2009-05-11</p> <p><b>País:</b> venezuela</p> <p><b>Duración:</b> 5 años</p> <p><b>Motivo:</b> ninguno</p> <p><b>Asignación</b></p> <p><b>Estructura:</b> comité primario</p>
<p><b>Resultados:</b> El sistema muestra un mensaje indicándole al usuario que los datos están incorrectos.</p>
<p><b>Condiciones:</b> Debe introducir correctamente los datos.</p>

<p><b>Caso de uso:</b> Crear Expediente</p>
<p><b>Caso de prueba:</b> Crear un expediente sin llenar el campo primer nombre.</p>
<p><b>Entrada:</b> El usuario no llena el campo primer nombre.</p> <p><b>Datos personales</b></p> <p><b>Primer nombre:</b> <i>“Debe llenar el campo primer nombre”</i></p> <p><b>Segundo nombre:</b></p> <p><b>Primer apellido:</b> fajardo</p> <p><b>Segundo apellido:</b> díaz</p> <p><b>Carné de identidad:</b> 86100212258</p> <p><b>Clasificador general:</b> técnicos</p> <p><b>Labor:</b> otras</p> <p><b>Número carné militante:</b> 865M</p> <p><b>Datos Familiares</b></p> <p><b>Primer nombre:</b> justo</p> <p><b>Segundo nombre:</b> enrique</p> <p><b>Primer apellido:</b> fajardo</p> <p><b>Segundo apellido:</b> cabrera</p> <p><b>Dirección Particular</b></p> <p><b>Provincia:</b> holguín</p> <p><b>Dirección local:</b> calle 23 entre 30 y 26 nuevo llano</p> <p><b>Lugar de Nacimiento</b></p> <p><b>Provincia:</b> holguín</p> <p><b>Teléfono</b></p> <p><b>Número:</b> 4688</p> <p><b>Descripción:</b> particular</p>

<p><b>Proceso de ingreso</b>  <b>Provincia:</b> holguín  <b>Fecha de ingreso a la UJC:</b> 2009-05-13  <b>Organización desarrolló proceso:</b> 1407</p> <p><b>Cargos</b>  <b>Cargo:</b> secretario  <b>Año:</b> 2003</p> <p><b>Misiones</b>  <b>Misión:</b> barrio adentro  <b>Fecha de inicio:</b> 2009-05-11  <b>País:</b> venezuela  <b>Duración:</b> 5 años  <b>Motivo:</b> ninguno</p> <p><b>Asignación</b>  <b>Estructura:</b> comité primario</p>
<p><b>Resultados:</b> El sistema muestra un mensaje indicándole al usuario el error.</p>
<p><b>Condiciones:</b> Debe llenar el campo.</p>

<p><b>Caso de uso:</b> Crear Expediente</p>
<p><b>Caso de prueba:</b> Crear un expediente introduciendo el segundo nombre incorrectamente.</p>
<p><b>Entrada:</b> El usuario introduce incorrectamente el segundo nombre.</p> <p><b>Datos personales</b>  <b>Primer nombre:</b> marlen  <b>Segundo nombre:</b> meli&amp;a <b>“Debe escribir solo letras”</b>  <b>Primer apellido:</b> fajardo  <b>Segundo apellido:</b> díaz  <b>Carné de identidad:</b> 86100212258  <b>Clasificador general:</b> técnicos  <b>Labor:</b> otras  <b>Número carné militante:</b> 865M</p> <p><b>Datos Familiares</b>  <b>Primer nombre:</b> justo  <b>Segundo nombre:</b> enrique  <b>Primer apellido:</b> fajardo  <b>Segundo apellido:</b> cabrera</p> <p><b>Dirección Particular</b></p>

<b>Provincia:</b> holguín <b>Dirección local:</b> calle 23 entre 30 y 26 nuevo llano <b>Lugar de Nacimiento</b> <b>Provincia:</b> holguín <b>Teléfono</b> <b>Número:</b> 4688 <b>Descripción:</b> particular <b>Proceso de ingreso</b> <b>Provincia:</b> holguín <b>Fecha de ingreso a la UJC:</b> 2009-05-13 <b>Organización desarrolló proceso:</b> 1407 <b>Cargos</b> <b>Cargo:</b> secretario <b>Año:</b> 2003 <b>Misiones</b> <b>Misión:</b> barrio adentro <b>Fecha de inicio:</b> 2009-05-11 <b>País:</b> venezuela <b>Duración:</b> 5 años <b>Motivo:</b> ninguno <b>Asignación</b> <b>Estructura:</b> comité primario
<b>Resultados:</b> El sistema muestra un mensaje indicándole al usuario los datos que están incorrectos.
<b>Condiciones:</b> Debe introducir correctamente los datos.

<b>Caso de uso:</b> Crear Expediente
<b>Caso de prueba:</b> Crear un expediente introduciendo el segundo nombre incorrectamente.
<b>Entrada:</b> El usuario introduce incorrectamente el segundo nombre.  <b>Datos personales</b> <b>Primer nombre:</b> marlen <b>Segundo nombre:</b> meli89a <i>“Debe escribir solo letras”</i> <b>Primer apellido:</b> fajardo <b>Segundo apellido:</b> díaz <b>Carné de identidad:</b> 86100212258 <b>Clasificador general:</b> técnicos <b>Labor:</b> otras

<p><b>Número carné militante:</b> 865M</p> <p><b>Datos Familiares</b></p> <p><b>Primer nombre:</b> justo</p> <p><b>Segundo nombre:</b> enrique</p> <p><b>Primer apellido:</b> fajardo</p> <p><b>Segundo apellido:</b> cabrera</p> <p><b>Dirección Particular</b></p> <p><b>Provincia:</b> holguín</p> <p><b>Dirección local:</b> calle 23 entre 30 y 26 nuevo llano</p> <p><b>Lugar de Nacimiento</b></p> <p><b>Provincia:</b> holguín</p> <p><b>Teléfono</b></p> <p><b>Número:</b> 4688</p> <p><b>Descripción:</b> particular</p> <p><b>Proceso de ingreso</b></p> <p><b>Provincia:</b> holguín</p> <p><b>Fecha de ingreso a la UJC:</b> 2009-05-13</p> <p><b>Organización desarrolló proceso:</b> 1407</p> <p><b>Cargos</b></p> <p><b>Cargo:</b> secretario</p> <p><b>Año:</b> 2003</p> <p><b>Misiones</b></p> <p><b>Misión:</b> barrio adentro</p> <p><b>Fecha de inicio:</b> 2009-05-11</p> <p><b>País:</b> venezuela</p> <p><b>Duración:</b> 5 años</p> <p><b>Motivo:</b> ninguno</p> <p><b>Asignación</b></p> <p><b>Estructura:</b> comité primario</p>
<p><b>Resultados:</b> El sistema muestra un mensaje indicándole al usuario los datos que están incorrectos.</p>
<p><b>Condiciones:</b> Debe introducir correctamente los datos.</p>

<p><b>Caso de uso:</b> Crear Expediente</p>
<p><b>Caso de prueba:</b> Crear un expediente introduciendo el primer apellido incorrectamente.</p>

**Entrada:** El usuario introduce incorrectamente el primer apellido.

#### **Datos personales**

**Primer nombre:** marlen

**Segundo nombre:**

**Primer apellido:** fajardo *“Debe escribir solo letras”*

**Segundo apellido:** díaz

**Carné de identidad:** 86100212258

**Clasificador general:** técnicos

**Labor:** otras

**Número carné militante:** 865M

#### **Datos Familiares**

**Primer nombre:** justo

**Segundo nombre:** enrique

**Primer apellido:** fajardo

**Segundo apellido:** cabrera

#### **Dirección Particular**

**Provincia:** holguín

**Dirección local:** calle 23 entre 30 y 26 nuevo llano

#### **Lugar de Nacimiento**

**Provincia:** holguín

#### **Teléfono**

**Número:** 4688

**Descripción:** particular

#### **Proceso de ingreso**

**Provincia:** holguín

**Fecha de ingreso a la UJC:** 2009-05-13

**Organización desarrolló proceso:** 1407

#### **Cargos**

**Cargo:** secretario

**Año:** 2003

#### **Misiones**

**Misión:** barrio adentro

**Fecha de inicio:** 2009-05-11

**País:** venezuela

**Duración:** 5 años

**Motivo:** ninguno

#### **Asignación**

**Estructura:** comité primario



<b>Resultados:</b> El sistema muestra un mensaje indicándole al usuario los datos que están incorrectos.
<b>Condiciones:</b> Debe introducir correctamente los datos.

<b>Caso de uso:</b> Crear Expediente
<b>Caso de prueba:</b> Crear un expediente introduciendo el primer apellido incorrectamente.
<p><b>Entrada:</b> El usuario introduce incorrectamente el primer apellido.</p> <p><b>Datos personales</b>  <b>Primer nombre:</b> marlen  <b>Segundo nombre:</b>  <b>Primer apellido:</b> faj*-ardo <b><i>“Debe escribir solo letras”</i></b>  <b>Segundo apellido:</b> díaz  <b>Carné de identidad:</b> 86100212258  <b>Clasificador general:</b> técnicos  <b>Labor:</b> otras  <b>Número carné militante:</b> 865M</p> <p><b>Datos Familiares</b>  <b>Primer nombre:</b> justo  <b>Segundo nombre:</b> enrique  <b>Primer apellido:</b> fajardo  <b>Segundo apellido:</b> cabrera</p> <p><b>Dirección Particular</b>  <b>Provincia:</b> holguín  <b>Dirección local:</b> calle 23 entre 30 y 26 nuevo llano</p> <p><b>Lugar de Nacimiento</b>  <b>Provincia:</b> holguín</p> <p><b>Teléfono</b>  <b>Número:</b> 4688  <b>Descripción:</b> particular</p> <p><b>Proceso de ingreso</b>  <b>Provincia:</b> holguín  <b>Fecha de ingreso a la UJC:</b> 2009-05-13  <b>Organización desarrolló proceso:</b> 1407</p> <p><b>Cargos</b>  <b>Cargo:</b> secretario  <b>Año:</b> 2003</p> <p><b>Misiones</b>  <b>Misión:</b> barrio adentro</p>

<b>Fecha de inicio:</b> 2009-05-11 <b>País:</b> venezuela <b>Duración:</b> 5 años <b>Motivo:</b> ninguno <b>Asignación</b> <b>Estructura:</b> comité primario
<b>Resultados:</b> El sistema muestra un mensaje indicándole al usuario los datos que están incorrectos.
<b>Condiciones:</b> Debe introducir correctamente los datos.

<b>Caso de uso:</b> Crear Expediente
<b>Caso de prueba:</b> Crear un expediente sin llenar el campo primer apellido.
<b>Entrada:</b> El usuario no llena el campo primer apellido.  <b>Datos personales</b> <b>Primer nombre:</b> marlen <b>Segundo nombre:</b> <b>Primer apellido:</b> <i>“Debe llenar el campo primer apellido”</i> <b>Segundo apellido:</b> díaz <b>Carné de identidad:</b> 86100212258 <b>Clasificador general:</b> técnicos <b>Labor:</b> otras <b>Número carné militante:</b> 865M <b>Datos Familiares</b> <b>Primer nombre:</b> justo <b>Segundo nombre:</b> enrique <b>Primer apellido:</b> fajardo <b>Segundo apellido:</b> cabrera <b>Dirección Particular</b> <b>Provincia:</b> holguín <b>Dirección local:</b> calle 23 entre 30 y 26 nuevo llano <b>Lugar de Nacimiento</b> <b>Provincia:</b> holguín <b>Teléfono</b> <b>Número:</b> 4688 <b>Descripción:</b> particular <b>Proceso de ingreso</b> <b>Provincia:</b> holguín

<p><b>Fecha de ingreso a la UJC:</b> 2009-05-13</p> <p><b>Organización desarrolló proceso:</b> 1407</p> <p><b>Cargos</b></p> <p><b>Cargo:</b> secretario</p> <p><b>Año:</b> 2003</p> <p><b>Misiones</b></p> <p><b>Misión:</b> barrio adentro</p> <p><b>Fecha de inicio:</b> 2009-05-11</p> <p><b>País:</b> venezuela</p> <p><b>Duración:</b> 5 años</p> <p><b>Motivo:</b> ninguno</p> <p><b>Asignación</b></p> <p><b>Estructura:</b> comité primario</p>
<p><b>Resultados:</b> El sistema muestra un mensaje indicándole al usuario el error.</p>
<p><b>Condiciones:</b> Debe llenar el campo.</p>

<p><b>Caso de uso:</b> Crear Expediente</p>
<p><b>Caso de prueba:</b> Crear un expediente introduciendo el segundo apellido incorrectamente.</p>
<p><b>Entrada:</b> El usuario introduce incorrectamente el segundo apellido.</p> <p><b>Datos personales</b></p> <p><b>Primer nombre:</b> marlen</p> <p><b>Segundo nombre:</b></p> <p><b>Primer apellido:</b> fajardo</p> <p><b>Segundo apellido:</b> dí/az <b><i>“Debe escribir solo letras”</i></b></p> <p><b>Carné de identidad:</b> 86100212258</p> <p><b>Clasificador general:</b> técnicos</p> <p><b>Labor:</b> otras</p> <p><b>Número carné militante:</b> 865M</p> <p><b>Datos Familiares</b></p> <p><b>Primer nombre:</b> justo</p> <p><b>Segundo nombre:</b> enrique</p> <p><b>Primer apellido:</b> fajardo</p> <p><b>Segundo apellido:</b> cabrera</p> <p><b>Dirección Particular</b></p> <p><b>Provincia:</b> holguín</p> <p><b>Dirección local:</b> calle 23 entre 30 y 26 nuevo llano</p>

<p><b>Lugar de Nacimiento</b>  Provincia: holguín</p> <p><b>Teléfono</b>  Número: 4688  Descripción: particular</p> <p><b>Proceso de ingreso</b>  Provincia: holguín  Fecha de ingreso a la UJC: 2009-05-13  Organización desarrolló proceso: 1407</p> <p><b>Cargos</b>  Cargo: secretario  Año: 2003</p> <p><b>Misiones</b>  Misión: barrio adentro  Fecha de inicio: 2009-05-11  País: venezuela  Duración: 5 años  Motivo: ninguno</p> <p><b>Asignación</b>  Estructura: comité primario</p>
<p><b>Resultados:</b> El sistema muestra un mensaje indicándole al usuario los datos que están incorrectos.</p>
<p><b>Condiciones:</b> Debe introducir correctamente los datos.</p>

<p><b>Caso de uso:</b> Crear Expediente</p>
<p><b>Caso de prueba:</b> Crear un expediente introduciendo el segundo apellido incorrectamente.</p>
<p><b>Entrada:</b> El usuario introduce incorrectamente el segundo apellido.</p> <p><b>Datos personales</b>  Primer nombre: marlen  Segundo nombre:  Primer apellido: fajardo  Segundo apellido: dí0az <b>“Debe escribir solo letras”</b>  Carné de identidad: 86100212258  Clasificador general: técnicos  Labor: otras  Número carné militante: 865M</p> <p><b>Datos Familiares</b></p>

<p><b>Primer nombre:</b> justo</p> <p><b>Segundo nombre:</b> enrique</p> <p><b>Primer apellido:</b> fajardo</p> <p><b>Segundo apellido:</b> cabrera</p> <p><b>Dirección Particular</b></p> <p><b>Provincia:</b> holguín</p> <p><b>Dirección local:</b> calle 23 entre 30 y 26 nuevo llano</p> <p><b>Lugar de Nacimiento</b></p> <p><b>Provincia:</b> holguín</p> <p><b>Teléfono</b></p> <p><b>Número:</b> 4688</p> <p><b>Descripción:</b> particular</p> <p><b>Proceso de ingreso</b></p> <p><b>Provincia:</b> holguín</p> <p><b>Fecha de ingreso a la UJC:</b> 2009-05-13</p> <p><b>Organización desarrolló proceso:</b> 1407</p> <p><b>Cargos</b></p> <p><b>Cargo:</b> secretario</p> <p><b>Año:</b> 2003</p> <p><b>Misiones</b></p> <p><b>Misión:</b> barrio adentro</p> <p><b>Fecha de inicio:</b> 2009-05-11</p> <p><b>País:</b> venezuela</p> <p><b>Duración:</b> 5 años</p> <p><b>Motivo:</b> ninguno</p> <p><b>Asignación</b></p> <p><b>Estructura:</b> comité primario</p>
<p><b>Resultados:</b> El sistema muestra un mensaje indicándole al usuario los datos que están incorrectos.</p>
<p><b>Condiciones:</b> Debe introducir correctamente los datos.</p>

<p><b>Caso de uso:</b> Crear Expediente</p>
<p><b>Caso de prueba:</b> Crear un expediente sin llenar el campo segundo apellido.</p>

**Entrada:** El usuario no llena el campo segundo apellido.

**Datos personales**

Primer nombre: marlen

Segundo nombre:

Primer apellido: fajardo

Segundo apellido: ***“Debe llenar el campo segundo apellido”***

Carné de identidad: 86100212258

Clasificador general: técnicos

Labor: otras

Número carné militante: 865M

**Datos Familiares**

Primer nombre: justo

Segundo nombre: enrique

Primer apellido: fajardo

Segundo apellido: cabrera

**Dirección Particular**

Provincia: holguín

Dirección local: calle 23 entre 30 y 26 nuevo llano

**Lugar de Nacimiento**

Provincia: holguín

**Teléfono**

Número: 4688

Descripción: particular

**Proceso de ingreso**

Provincia: holguín

Fecha de ingreso a la UJC: 2009-05-13

Organización desarrolló proceso: 1407

**Cargos**

Cargo: secretario

Año: 2003

**Misiones**

Misión: barrio adentro

Fecha de inicio: 2009-05-11

País: venezuela

Duración: 5 años

Motivo: ninguno

**Asignación**

Estructura: comité primario

<b>Resultados:</b> El sistema muestra un mensaje indicándole al usuario el error.
<b>Condiciones:</b> Debe llenar el campo.

<b>Caso de uso:</b> Crear Expediente
<b>Caso de prueba:</b> Crear un expediente introduciendo el número de carné de identidad incorrectamente.
<p><b>Entrada:</b> El usuario introduce incorrectamente el número de carné de identidad.</p> <p><b>Datos personales</b>  <b>Primer nombre:</b> marlen  <b>Segundo nombre:</b>  <b>Primer apellido:</b> fajardo  <b>Segundo apellido:</b> díaz  <b>Carné de identidad:</b> 86100%12258 <b>“El campo carné de identidad debe ser números”</b>  <b>Clasificador general:</b> técnicos  <b>Labor:</b> otras  <b>Número carné militante:</b> 865M</p> <p><b>Datos Familiares</b>  <b>Primer nombre:</b> justo  <b>Segundo nombre:</b> enrique  <b>Primer apellido:</b> fajardo  <b>Segundo apellido:</b> cabrera</p> <p><b>Dirección Particular</b>  <b>Provincia:</b> holguín  <b>Dirección local:</b> calle 23 entre 30 y 26 nuevo llano</p> <p><b>Lugar de Nacimiento</b>  <b>Provincia:</b> holguín</p> <p><b>Teléfono</b>  <b>Número:</b> 4688  <b>Descripción:</b> particular</p> <p><b>Proceso de ingreso</b>  <b>Provincia:</b> holguín  <b>Fecha de ingreso a la UJC:</b> 2009-05-13  <b>Organización desarrolló proceso:</b> 1407</p> <p><b>Cargos</b>  <b>Cargo:</b> secretario  <b>Año:</b> 2003</p> <p><b>Misiones</b>  <b>Misión:</b> barrio adentro</p>

<b>Fecha de inicio:</b> 2009-05-11 <b>País:</b> venezuela <b>Duración:</b> 5 años <b>Motivo:</b> ninguno <b>Asignación</b> <b>Estructura:</b> comité primario
<b>Resultados:</b> El sistema muestra un mensaje indicándole al usuario los datos que están incorrectos.
<b>Condiciones:</b> Debe introducir correctamente los datos.

<b>Caso de uso:</b> Crear Expediente
<b>Caso de prueba:</b> Crear un expediente introduciendo el número de carné de identidad incorrectamente.
<b>Entrada:</b> El usuario introduce incorrectamente el número de carné de identidad.  <b>Datos personales</b> <b>Primer nombre:</b> marlen <b>Segundo nombre:</b> <b>Primer apellido:</b> fajardo <b>Segundo apellido:</b> díaz <b>Carné de identidad:</b> 86100212 <b><i>“El campo carné de identidad debe tener 11 dígitos”</i></b> <b>Clasificador general:</b> técnicos <b>Labor:</b> otras <b>Número carné militante:</b> 865M <b>Datos Familiares</b> <b>Primer nombre:</b> justo <b>Segundo nombre:</b> enrique <b>Primer apellido:</b> fajardo <b>Segundo apellido:</b> cabrera <b>Dirección Particular</b> <b>Provincia:</b> holguín <b>Dirección local:</b> calle 23 entre 30 y 26 nuevo llano <b>Lugar de Nacimiento</b> <b>Provincia:</b> holguín <b>Teléfono</b> <b>Número:</b> 4688 <b>Descripción:</b> particular <b>Proceso de ingreso</b> <b>Provincia:</b> holguín



<p><b>Fecha de ingreso a la UJC:</b> 2009-05-13</p> <p><b>Organización desarrolló proceso:</b> 1407</p> <p><b>Cargos</b></p> <p><b>Cargo:</b> secretario</p> <p><b>Año:</b> 2003</p> <p><b>Misiones</b></p> <p><b>Misión:</b> barrio adentro</p> <p><b>Fecha de inicio:</b> 2009-05-11</p> <p><b>País:</b> venezuela</p> <p><b>Duración:</b> 5 años</p> <p><b>Motivo:</b> ninguno</p> <p><b>Asignación</b></p> <p><b>Estructura:</b> comité primario</p>
<p><b>Resultados:</b> El sistema muestra un mensaje indicándole al usuario los datos que están incorrectos.</p>
<p><b>Condiciones:</b> Debe introducir correctamente los datos.</p>

<p><b>Caso de uso:</b> Crear Expediente</p>
<p><b>Caso de prueba:</b> Crear un expediente sin llenar el campo número de carné de identidad.</p>
<p><b>Entrada:</b> El usuario no llena el campo número de carné de identidad.</p> <p><b>Datos personales</b></p> <p><b>Primer nombre:</b> marlen</p> <p><b>Segundo nombre:</b></p> <p><b>Primer apellido:</b> fajardo</p> <p><b>Segundo apellido:</b> díaz</p> <p><b>Carné de identidad:</b> <i><b>“Debe llenar el campo carné de identidad”</b></i></p> <p><b>Clasificador general:</b> técnicos</p> <p><b>Labor:</b> otras</p> <p><b>Número carné militante:</b> 865M</p> <p><b>Datos Familiares</b></p> <p><b>Primer nombre:</b> justo</p> <p><b>Segundo nombre:</b> enrique</p> <p><b>Primer apellido:</b> fajardo</p> <p><b>Segundo apellido:</b> cabrera</p> <p><b>Dirección Particular</b></p> <p><b>Provincia:</b> holguín</p> <p><b>Dirección local:</b> calle 23 entre 30 y 26 nuevo llano</p>

<p><b>Lugar de Nacimiento</b>  Provincia: holguín</p> <p><b>Teléfono</b>  Número: 4688  Descripción: particular</p> <p><b>Proceso de ingreso</b>  Provincia: holguín  Fecha de ingreso a la UJC: 2009-05-13  Organización desarrolló proceso: 1407</p> <p><b>Cargos</b>  Cargo: secretario  Año: 2003</p> <p><b>Misiones</b>  Misión: barrio adentro  Fecha de inicio: 2009-05-11  País: venezuela  Duración: 5 años  Motivo: ninguno</p> <p><b>Asignación</b>  Estructura: comité primario</p>
<p><b>Resultados:</b> El sistema muestra un mensaje indicándole al usuario el error.</p>
<p><b>Condiciones:</b> Debe llenar el campo.</p>

<p><b>Caso de uso:</b> Crear Expediente</p>
<p><b>Caso de prueba:</b> Crear un expediente sin seleccionar el clasificador general.</p>
<p><b>Entrada:</b> El usuario no selecciona el clasificador general.</p> <p><b>Datos personales</b>  Primer nombre: marlen  Segundo nombre:  Primer apellido: fajardo  Segundo apellido: díaz  Carné de identidad: 86100212258  Clasificador general: <b><i>“Debe elegir un clasificador general”</i></b>  Labor: otras  Número carné militante: 865M</p> <p><b>Datos Familiares</b></p>

<p><b>Primer nombre:</b> justo</p> <p><b>Segundo nombre:</b> enrique</p> <p><b>Primer apellido:</b> fajardo</p> <p><b>Segundo apellido:</b> cabrera</p> <p><b>Dirección Particular</b></p> <p><b>Provincia:</b> holguín</p> <p><b>Dirección local:</b> calle 23 entre 30 y 26 nuevo llano</p> <p><b>Lugar de Nacimiento</b></p> <p><b>Provincia:</b> holguín</p> <p><b>Teléfono</b></p> <p><b>Número:</b> 4688</p> <p><b>Descripción:</b> particular</p> <p><b>Proceso de ingreso</b></p> <p><b>Provincia:</b> holguín</p> <p><b>Fecha de ingreso a la UJC:</b> 2009-05-13</p> <p><b>Organización desarrolló proceso:</b> 1407</p> <p><b>Cargos</b></p> <p><b>Cargo:</b> secretario</p> <p><b>Año:</b> 2003</p> <p><b>Misiones</b></p> <p><b>Misión:</b> barrio adentro</p> <p><b>Fecha de inicio:</b> 2009-05-11</p> <p><b>País:</b> venezuela</p> <p><b>Duración:</b> 5 años</p> <p><b>Motivo:</b> ninguno</p> <p><b>Asignación</b></p> <p><b>Estructura:</b> comité primario</p>
<p><b>Resultados:</b> El sistema muestra un mensaje indicándole al usuario el error.</p>
<p><b>Condiciones:</b> Debe llenar el campo.</p>

<p><b>Caso de uso:</b> Crear Expediente</p>
<p><b>Caso de prueba:</b> Crear un expediente introduciendo incorrectamente la labor.</p>

**Entrada:** El usuario introduce incorrectamente la labor.

**Datos personales**

Primer nombre: marlen

Segundo nombre:

Primer apellido: fajardo

Segundo apellido: díaz

Carné de identidad: 86100212258

Clasificador general: tecnico

Labor: otras+ **“Debe escribir solo letras”**

Número carné militante: 865M

**Datos Familiares**

Primer nombre: justo

Segundo nombre: enrique

Primer apellido: fajardo

Segundo apellido: cabrera

**Dirección Particular**

Provincia: holguín

Dirección local: calle 23 entre 30 y 26 nuevo llano

**Lugar de Nacimiento**

Provincia: holguín

**Teléfono**

Número: 4688

Descripción: particular

**Proceso de ingreso**

Provincia: holguín

Fecha de ingreso a la UJC: 2009-05-13

Organización desarrolló proceso: 1407

**Cargos**

Cargo: secretario

Año: 2003

**Misiones**

Misión: barrio adentro

Fecha de inicio: 2009-05-11

País: venezuela

Duración: 5 años

Motivo: ninguno

**Asignación**

Estructura: comité primario

<b>Resultados:</b> El sistema muestra un mensaje indicándole al usuario los datos que están incorrectos.
<b>Condiciones:</b> Debe introducir correctamente los datos.

<b>Caso de uso:</b> Crear Expediente
<b>Caso de prueba:</b> Crear un expediente introduciendo incorrectamente la labor.
<p><b>Entrada:</b> El usuario introduce incorrectamente la labor.</p> <p><b>Datos personales</b>  <b>Primer nombre:</b> marlen  <b>Segundo nombre:</b>  <b>Primer apellido:</b> fajardo  <b>Segundo apellido:</b> díaz  <b>Carné de identidad:</b> 86100212258  <b>Clasificador general:</b> tecnico  <b>Labor:</b> otras45 <b>“Debe escribir solo letras”</b>  <b>Número carné militante:</b> 865M</p> <p><b>Datos Familiares</b>  <b>Primer nombre:</b> justo  <b>Segundo nombre:</b> enrique  <b>Primer apellido:</b> fajardo  <b>Segundo apellido:</b> cabrera</p> <p><b>Dirección Particular</b>  <b>Provincia:</b> holguín  <b>Dirección local:</b> calle 23 entre 30 y 26 nuevo llano</p> <p><b>Lugar de Nacimiento</b>  <b>Provincia:</b> holguín</p> <p><b>Teléfono</b>  <b>Número:</b> 4688  <b>Descripción:</b> particular</p> <p><b>Proceso de ingreso</b>  <b>Provincia:</b> holguín  <b>Fecha de ingreso a la UJC:</b> 2009-05-13  <b>Organización desarrolló proceso:</b> 1407</p> <p><b>Cargos</b>  <b>Cargo:</b> secretario  <b>Año:</b> 2003</p> <p><b>Misiones</b>  <b>Misión:</b> barrio adentro</p>

<b>Fecha de inicio:</b> 2009-05-11 <b>País:</b> venezuela <b>Duración:</b> 5 años <b>Motivo:</b> ninguno <b>Asignación</b> <b>Estructura:</b> comité primario
<b>Resultados:</b> El sistema muestra un mensaje indicándole al usuario los datos que están incorrectos.
<b>Condiciones:</b> Debe introducir correctamente los datos.

<b>Caso de uso:</b> Crear Expediente
<b>Caso de prueba:</b> Crear un expediente sin llenar el campo labor.
<b>Entrada:</b> El usuario no llena el campo labor.  <b>Datos personales</b> <b>Primer nombre:</b> marlen <b>Segundo nombre:</b> <b>Primer apellido:</b> fajardo <b>Segundo apellido:</b> díaz <b>Carné de identidad:</b> 86100212258 <b>Clasificador general:</b> tecnico <b>Labor:</b> <i><b>“Debe llenar el campo labor”</b></i> <b>Número carné militante:</b> 865M  <b>Datos Familiares</b> <b>Primer nombre:</b> justo <b>Segundo nombre:</b> enrique <b>Primer apellido:</b> fajardo <b>Segundo apellido:</b> cabrera  <b>Dirección Particular</b> <b>Provincia:</b> holguín <b>Dirección local:</b> calle 23 entre 30 y 26 nuevo llano  <b>Lugar de Nacimiento</b> <b>Provincia:</b> holguín  <b>Teléfono</b> <b>Número:</b> 4688 <b>Descripción:</b> particular  <b>Proceso de ingreso</b> <b>Provincia:</b> holguín

<p><b>Fecha de ingreso a la UJC:</b> 2009-05-13</p> <p><b>Organización desarrolló proceso:</b> 1407</p> <p><b>Cargos</b></p> <p><b>Cargo:</b> secretario</p> <p><b>Año:</b> 2003</p> <p><b>Misiones</b></p> <p><b>Misión:</b> barrio adentro</p> <p><b>Fecha de inicio:</b> 2009-05-11</p> <p><b>País:</b> venezuela</p> <p><b>Duración:</b> 5 años</p> <p><b>Motivo:</b> ninguno</p> <p><b>Asignación</b></p> <p><b>Estructura:</b> comité primario</p>
<p><b>Resultados:</b> El sistema muestra un mensaje indicándole al usuario el error.</p>
<p><b>Condiciones:</b> Debe llenar el campo.</p>

<p><b>Caso de uso:</b> Crear Expediente</p>
<p><b>Caso de prueba:</b> Crear un expediente sin llenar el campo número del carné del militante.</p>
<p><b>Entrada:</b> El usuario no llena el campo número del carné del militante.</p> <p><b>Datos personales</b></p> <p><b>Primer nombre:</b> marlen</p> <p><b>Segundo nombre:</b></p> <p><b>Primer apellido:</b> fajardo</p> <p><b>Segundo apellido:</b> díaz</p> <p><b>Carné de identidad:</b> 86100212258</p> <p><b>Clasificador general:</b> técnicos</p> <p><b>Labor:</b> otras</p> <p><b>Número carné militante:</b> <i>“Debe llenar el campo número carné militante”</i></p> <p><b>Datos Familiares</b></p> <p><b>Primer nombre:</b> justo</p> <p><b>Segundo nombre:</b> enrique</p> <p><b>Primer apellido:</b> fajardo</p> <p><b>Segundo apellido:</b> cabrera</p> <p><b>Dirección Particular</b></p> <p><b>Provincia:</b> holguín</p> <p><b>Dirección local:</b> calle 23 entre 30 y 26 nuevo llano</p>

<p><b>Lugar de Nacimiento</b>  Provincia: holguín</p> <p><b>Teléfono</b>  Número: 4688  Descripción: particular</p> <p><b>Proceso de ingreso</b>  Provincia: holguín  Fecha de ingreso a la UJC: 2009-05-13  Organización desarrolló proceso: 1407</p> <p><b>Cargos</b>  Cargo: secretario  Año: 2003</p> <p><b>Misiones</b>  Misión: barrio adentro  Fecha de inicio: 2009-05-11  País: venezuela  Duración: 5 años  Motivo: ninguno</p> <p><b>Asignación</b>  Estructura: comité primario</p>
<p><b>Resultados:</b> El sistema muestra un mensaje indicándole al usuario el error.</p>
<p><b>Condiciones:</b> Debe llenar el campo.</p>

<p><b>Caso de uso:</b> Crear Expediente</p>
<p><b>Caso de prueba:</b> Crear un expediente introduciendo incorrectamente el campo número del carné del militante.</p>
<p><b>Entrada:</b> El usuario introduce incorrectamente el número del carné del militante.</p> <p><b>Datos personales</b>  Primer nombre: marlen  Segundo nombre:  Primer apellido: fajardo  Segundo apellido: díaz  Carné de identidad: 86100212258  Clasificador general: técnicos  Labor: otras  Número carné militante: 85M* <b>“El campo número carné militante debe ser solo números y letras”</b></p> <p><b>Datos Familiares</b></p>



<p><b>Primer nombre:</b> justo</p> <p><b>Segundo nombre:</b> enrique</p> <p><b>Primer apellido:</b> fajardo</p> <p><b>Segundo apellido:</b> cabrera</p> <p><b>Dirección Particular</b></p> <p><b>Provincia:</b> holguín</p> <p><b>Dirección local:</b> calle 23 entre 30 y 26 nuevo llano</p> <p><b>Lugar de Nacimiento</b></p> <p><b>Provincia:</b> holguín</p> <p><b>Teléfono</b></p> <p><b>Número:</b> 4688</p> <p><b>Descripción:</b> particular</p> <p><b>Proceso de ingreso</b></p> <p><b>Provincia:</b> holguín</p> <p><b>Fecha de ingreso a la UJC:</b> 2009-05-13</p> <p><b>Organización desarrolló proceso:</b> 1407</p> <p><b>Cargos</b></p> <p><b>Cargo:</b> secretario</p> <p><b>Año:</b> 2003</p> <p><b>Misiones</b></p> <p><b>Misión:</b> barrio adentro</p> <p><b>Fecha de inicio:</b> 2009-05-11</p> <p><b>País:</b> venezuela</p> <p><b>Duración:</b> 5 años</p> <p><b>Motivo:</b> ninguno</p> <p><b>Asignación</b></p> <p><b>Estructura:</b> comité primario</p>
<p><b>Resultados:</b> El sistema muestra un mensaje indicándole al usuario los datos que están incorrectos.</p>
<p><b>Condiciones:</b> Debe introducir correctamente los datos.</p>

<p><b>Caso de uso:</b> Crear Expediente</p>
<p><b>Caso de prueba:</b> Crear un expediente introduciendo incorrectamente el campo número del carné del militante.</p>

**Entrada:** El usuario introduce incorrectamente el número del carné del militante.

**Datos personales**

**Primer nombre:** marlen

**Segundo nombre:**

**Primer apellido:** fajardo

**Segundo apellido:** díaz

**Carné de identidad:** 86100212258

**Clasificador general:** técnicos

**Labor:** otras

**Número carné militante:** 85M *“El campo número carné militante debe tener 6 dígitos”*

**Datos Familiares**

**Primer nombre:** justo

**Segundo nombre:** enrique

**Primer apellido:** fajardo

**Segundo apellido:** cabrera

**Dirección Particular**

**Provincia:** holguín

**Dirección local:** calle 23 entre 30 y 26 nuevo llano

**Lugar de Nacimiento**

**Provincia:** holguín

**Teléfono**

**Número:** 4688

**Descripción:** particular

**Proceso de ingreso**

**Provincia:** holguín

**Fecha de ingreso a la UJC:** 2009-05-13

**Organización desarrolló proceso:** 1407

**Cargos**

**Cargo:** secretario

**Año:** 2003

**Misiones**

**Misión:** barrio adentro

**Fecha de inicio:** 2009-05-11

**País:** venezuela

**Duración:** 5 años

**Motivo:** ninguno

**Asignación**

**Estructura:** comité primario

**Resultados:** El sistema muestra un mensaje indicándole al usuario los datos que están incorrectos.

**Condiciones:** Debe introducir correctamente los datos.

**Caso de uso:** Crear Expediente

**Caso de prueba:** Crear un expediente introduciendo el primer nombre de los datos de los familiares incorrectamente.

**Entrada:** El usuario introduce incorrectamente el primer nombre.

#### **Datos personales**

**Primer nombre:** marlen

**Segundo nombre:**

**Primer apellido:** fajardo

**Segundo apellido:** díaz

**Carné de identidad:** 86100212258

**Clasificador general:** técnicos

**Labor:** otras

**Número carné militante:** 865M

#### **Datos Familiares**

**Primer nombre:** Jus%to ***“Debe escribir solo letras”***

**Segundo nombre:** enrique

**Primer apellido:** fajardo

**Segundo apellido:** cabrera

#### **Dirección Particular**

**Provincia:** holguín

**Dirección local:** calle 23 entre 30 y 26 nuevo llano

#### **Lugar de Nacimiento**

**Provincia:** holguín

#### **Teléfono**

**Número:** 4688

**Descripción:** particular

#### **Proceso de ingreso**

**Provincia:** holguín

**Fecha de ingreso a la UJC:** 2009-05-13

**Organización desarrolló proceso:** 1407

#### **Cargos**

**Cargo:** secretario

**Año:** 2003

#### **Misiones**

<b>Misión:</b> barrio adentro <b>Fecha de inicio:</b> 2009-05-11 <b>País:</b> venezuela <b>Duración:</b> 5 años <b>Motivo:</b> ninguno <b>Asignación</b> <b>Estructura:</b> comité primario
<b>Resultados:</b> El sistema muestra un mensaje indicándole al usuario los datos que están incorrectos.
<b>Condiciones:</b> Debe introducir correctamente los datos.

<b>Caso de uso:</b> Crear Expediente
<b>Caso de prueba:</b> Crear un expediente introduciendo el primer nombre de los datos de los familiares incorrectamente.
<b>Entrada:</b> El usuario introduce incorrectamente el primer nombre.  <b>Datos personales</b> <b>Primer nombre:</b> marlen <b>Segundo nombre:</b> <b>Primer apellido:</b> fajardo <b>Segundo apellido:</b> díaz <b>Carné de identidad:</b> 86100212258 <b>Clasificador general:</b> técnicos <b>Labor:</b> otras <b>Número carné militante:</b> 865M <b>Datos Familiares</b> <b>Primer nombre:</b> Justo45 <i>“Debe escribir solo letras”</i> <b>Segundo nombre:</b> enrique <b>Primer apellido:</b> fajardo <b>Segundo apellido:</b> cabrera <b>Dirección Particular</b> <b>Provincia:</b> holguín <b>Dirección local:</b> calle 23 entre 30 y 26 nuevo llano <b>Lugar de Nacimiento</b> <b>Provincia:</b> holguín <b>Teléfono</b> <b>Número:</b> 4688 <b>Descripción:</b> particular <b>Proceso de ingreso</b>

<b>Provincia:</b> holguín <b>Fecha de ingreso a la UJC:</b> 2009-05-13 <b>Organización desarrolló proceso:</b> 1407 <b>Cargos</b> <b>Cargo:</b> secretario <b>Año:</b> 2003 <b>Misiones</b> <b>Misión:</b> barrio adentro <b>Fecha de inicio:</b> 2009-05-11 <b>País:</b> venezuela <b>Duración:</b> 5 años <b>Motivo:</b> ninguno <b>Asignación</b> <b>Estructura:</b> comité primario
<b>Resultados:</b> El sistema muestra un mensaje indicándole al usuario los datos que están incorrectos.
<b>Condiciones:</b> Debe introducir correctamente los datos.

<b>Caso de uso:</b> Crear Expediente
<b>Caso de prueba:</b> Crear un expediente sin llenar el campo primer nombre correspondiente a los datos familiares.
<b>Entrada:</b> El usuario no llena el campo primer nombre correspondiente a los datos familiares.  <b>Datos personales</b> <b>Primer nombre:</b> marlen <b>Segundo nombre:</b> <b>Primer apellido:</b> fajardo <b>Segundo apellido:</b> díaz <b>Carné de identidad:</b> 86100212258 <b>Clasificador general:</b> técnicos <b>Labor:</b> otras <b>Número carné militante:</b> 865M <b>Datos Familiares</b> <b>Primer nombre:</b> <i>“Debe llenar el campo primer nombre”</i> <b>Segundo nombre:</b> enrique <b>Primer apellido:</b> fajardo <b>Segundo apellido:</b> cabrera <b>Dirección Particular</b> <b>Provincia:</b> holguín

<p><b>Dirección local:</b> calle 23 entre 30 y 26 nuevo llano</p> <p><b>Lugar de Nacimiento</b></p> <p><b>Provincia:</b> holguín</p> <p><b>Teléfono</b></p> <p><b>Número:</b> 4688</p> <p><b>Descripción:</b> particular</p> <p><b>Proceso de ingreso</b></p> <p><b>Provincia:</b> holguín</p> <p><b>Fecha de ingreso a la UJC:</b> 2009-05-13</p> <p><b>Organización desarrolló proceso:</b> 1407</p> <p><b>Cargos</b></p> <p><b>Cargo:</b> secretario</p> <p><b>Año:</b> 2003</p> <p><b>Misiones</b></p> <p><b>Misión:</b> barrio adentro</p> <p><b>Fecha de inicio:</b> 2009-05-11</p> <p><b>País:</b> venezuela</p> <p><b>Duración:</b> 5 años</p> <p><b>Motivo:</b> ninguno</p> <p><b>Asignación</b></p> <p><b>Estructura:</b> comité primario</p>
<p><b>Resultados:</b> El sistema muestra un mensaje indicándole al usuario el error.</p>
<p><b>Condiciones:</b> Debe llenar el campo.</p>

<p><b>Caso de uso:</b> Crear Expediente</p>
<p><b>Caso de prueba:</b> Crear un expediente introduciendo el segundo nombre, correspondiente a los datos familiares incorrectamente.</p>
<p><b>Entrada:</b> El usuario introduce incorrectamente el segundo nombre</p> <p><b>Datos personales</b></p> <p><b>Primer nombre:</b> marlen</p> <p><b>Segundo nombre:</b></p> <p><b>Primer apellido:</b> fajardo</p> <p><b>Segundo apellido:</b> díaz</p> <p><b>Carné de identidad:</b> 86100212258</p> <p><b>Clasificador general:</b> técnicos</p> <p><b>Labor:</b> otras</p> <p><b>Número carné militante:</b> 865M</p>

**Datos Familiares****Primer nombre:** justo**Segundo nombre:** Enri()que *“Debe escribir solo letras”***Primer apellido:** fajardo**Segundo apellido:** cabrera**Dirección Particular****Provincia:** holguín**Dirección local:** calle 23 entre 30 y 26 nuevo llano**Lugar de Nacimiento****Provincia:** holguín**Teléfono****Número:** 4688**Descripción:** particular**Proceso de ingreso****Provincia:** holguín**Fecha de ingreso a la UJC:** 2009-05-13**Organización desarrolló proceso:** 1407**Cargos****Cargo:** secretario**Año:** 2003**Misiones****Misión:** barrio adentro**Fecha de inicio:** 2009-05-11**País:** venezuela**Duración:** 5 años**Motivo:** ninguno**Asignación****Estructura:** comité primario**Resultados:** El sistema muestra un mensaje indicándole al usuario los datos que están incorrectos.**Condiciones:** Debe introducir correctamente los datos.**Caso de uso:** Crear Expediente**Caso de prueba:** Crear un expediente introduciendo el segundo nombre, correspondiente a los datos

familiares incorrectamente.

**Entrada:** El usuario introduce incorrectamente el segundo nombre

**Datos personales**

**Primer nombre:** marlen

**Segundo nombre:**

**Primer apellido:** fajardo

**Segundo apellido:** díaz

**Carné de identidad:** 86100212258

**Clasificador general:** técnicos

**Labor:** otras

**Número carné militante:** 865M

**Datos Familiares**

**Primer nombre:** justo

**Segundo nombre:** Enrique3 *“Debe escribir solo letras”*

**Primer apellido:** fajardo

**Segundo apellido:** cabrera

**Dirección Particular**

**Provincia:** holguín

**Dirección local:** calle 23 entre 30 y 26 nuevo llano

**Lugar de Nacimiento**

**Provincia:** holguín

**Teléfono**

**Número:** 4688

**Descripción:** particular

**Proceso de ingreso**

**Provincia:** holguín

**Fecha de ingreso a la UJC:** 2009-05-13

**Organización desarrolló proceso:** 1407

**Cargos**

**Cargo:** secretario

**Año:** 2003

**Misiones**

**Misión:** barrio adentro

**Fecha de inicio:** 2009-05-11

**País:** venezuela

**Duración:** 5 años

**Motivo:** ninguno

**Asignación**



<b>Estructura:</b> comité primario
<b>Resultados:</b> El sistema muestra un mensaje indicándole al usuario los datos que están incorrectos.
<b>Condiciones:</b> Debe introducir correctamente los datos.

<b>Caso de uso:</b> Crear Expediente
<b>Caso de prueba:</b> Crear un expediente introduciendo el primer apellido correspondiente a los datos familiares incorrectamente.
<p><b>Entrada:</b> El usuario introduce incorrectamente el primer apellido.</p> <p><b>Datos personales</b>  <b>Primer nombre:</b> marlen  <b>Segundo nombre:</b>  <b>Primer apellido:</b> fajardo  <b>Segundo apellido:</b> díaz  <b>Carné de identidad:</b> 86100212258  <b>Clasificador general:</b> técnicos  <b>Labor:</b> otras  <b>Número carné militante:</b> 865M</p> <p><b>Datos Familiares</b>  <b>Primer nombre:</b> justo  <b>Segundo nombre:</b> enrique  <b>Primer apellido:</b> Faja<sup>ar</sup>do <b><i>“Debe escribir solo letras”</i></b>  <b>Segundo apellido:</b> cabrera</p> <p><b>Dirección Particular</b>  <b>Provincia:</b> holguín  <b>Dirección local:</b> calle 23 entre 30 y 26 nuevo llano</p> <p><b>Lugar de Nacimiento</b>  <b>Provincia:</b> holguín</p> <p><b>Teléfono</b>  <b>Número:</b> 4688  <b>Descripción:</b> particular</p> <p><b>Proceso de ingreso</b>  <b>Provincia:</b> holguín  <b>Fecha de ingreso a la UJC:</b> 2009-05-13  <b>Organización desarrolló proceso:</b> 1407</p> <p><b>Cargos</b>  <b>Cargo:</b> secretario  <b>Año:</b> 2003</p>

<p><b>Misiones</b></p> <p><b>Misión:</b> barrio adentro</p> <p><b>Fecha de inicio:</b> 2009-05-11</p> <p><b>País:</b> venezuela</p> <p><b>Duración:</b> 5 años</p> <p><b>Motivo:</b> ninguno</p> <p><b>Asignación</b></p> <p><b>Estructura:</b> comité primario</p>
<p><b>Resultados:</b> El sistema muestra un mensaje indicándole al usuario los datos que están incorrectos.</p>
<p><b>Condiciones:</b> Debe introducir correctamente los datos.</p>

<p><b>Caso de uso:</b> Crear Expediente</p>
<p><b>Caso de prueba:</b> Crear un expediente introduciendo el primer apellido correspondiente a los datos familiares incorrectamente.</p>
<p><b>Entrada:</b> El usuario introduce incorrectamente el primer apellido.</p> <p><b>Datos personales</b></p> <p><b>Primer nombre:</b> marlen</p> <p><b>Segundo nombre:</b></p> <p><b>Primer apellido:</b> fajardo</p> <p><b>Segundo apellido:</b> díaz</p> <p><b>Carné de identidad:</b> 86100212258</p> <p><b>Clasificador general:</b> técnicos</p> <p><b>Labor:</b> otras</p> <p><b>Número carné militante:</b> 865M</p> <p><b>Datos Familiares</b></p> <p><b>Primer nombre:</b> justo</p> <p><b>Segundo nombre:</b> enrique</p> <p><b>Primer apellido:</b> Fajardo12 <i>“Debe escribir solo letras”</i></p> <p><b>Segundo apellido:</b> cabrera</p> <p><b>Dirección Particular</b></p> <p><b>Provincia:</b> holguín</p> <p><b>Dirección local:</b> calle 23 entre 30 y 26 nuevo llano</p> <p><b>Lugar de Nacimiento</b></p> <p><b>Provincia:</b> holguín</p> <p><b>Teléfono</b></p> <p><b>Número:</b> 4688</p> <p><b>Descripción:</b> particular</p>

<p><b>Proceso de ingreso</b></p> <p>Provincia: holguín</p> <p>Fecha de ingreso a la UJC: 2009-05-13</p> <p>Organización desarrolló proceso: 1407</p> <p><b>Cargos</b></p> <p>Cargo: secretario</p> <p>Año: 2003</p> <p><b>Misiones</b></p> <p>Misión: barrio adentro</p> <p>Fecha de inicio: 2009-05-11</p> <p>País: venezuela</p> <p>Duración: 5 años</p> <p>Motivo: ninguno</p> <p><b>Asignación</b></p> <p>Estructura: comité primario</p>
<p><b>Resultados:</b> El sistema muestra un mensaje indicándole al usuario los datos que están incorrectos.</p>
<p><b>Condiciones:</b> Debe introducir correctamente los datos.</p>

<p><b>Caso de uso:</b> Crear Expediente</p>
<p><b>Caso de prueba:</b> Crear un expediente sin llenar el campo primer apellido correspondiente a los datos familiares</p>
<p><b>Entrada:</b> El usuario no llena el campo primer apellido.</p> <p><b>Datos personales</b></p> <p>Primer nombre: marlen</p> <p>Segundo nombre:</p> <p>Primer apellido: fajardo</p> <p>Segundo apellido: díaz</p> <p>Carné de identidad: 86100212258</p> <p>Clasificador general: técnicos</p> <p>Labor: otras</p> <p>Número carné militante: 865M</p> <p><b>Datos Familiares</b></p> <p>Primer nombre: justo</p> <p>Segundo nombre: enrique</p> <p>Primer apellido: <b><i>“Debe llenar el campo primer apellido”</i></b></p> <p>Segundo apellido: cabrera</p> <p><b>Dirección Particular</b></p>

<p><b>Provincia:</b> holguín</p> <p><b>Dirección local:</b> calle 23 entre 30 y 26 nuevo llano</p> <p><b>Lugar de Nacimiento</b></p> <p><b>Provincia:</b> holguín</p> <p><b>Teléfono</b></p> <p><b>Número:</b> 4688</p> <p><b>Descripción:</b> particular</p> <p><b>Proceso de ingreso</b></p> <p><b>Provincia:</b> holguín</p> <p><b>Fecha de ingreso a la UJC:</b> 2009-05-13</p> <p><b>Organización desarrolló proceso:</b> 1407</p> <p><b>Cargos</b></p> <p><b>Cargo:</b> secretario</p> <p><b>Año:</b> 2003</p> <p><b>Misiones</b></p> <p><b>Misión:</b> barrio adentro</p> <p><b>Fecha de inicio:</b> 2009-05-11</p> <p><b>País:</b> venezuela</p> <p><b>Duración:</b> 5 años</p> <p><b>Motivo:</b> ninguno</p> <p><b>Asignación</b></p> <p><b>Estructura:</b> comité primario</p>
<p><b>Resultados:</b> El sistema muestra un mensaje indicándole al usuario el error.</p>
<p><b>Condiciones:</b> Debe llenar el campo.</p>

<p><b>Caso de uso:</b> Crear Expediente</p>
<p><b>Caso de prueba:</b> Crear un expediente introduciendo el segundo apellido correspondiente a los datos familiares incorrectamente.</p>
<p><b>Entrada:</b> El usuario introduce incorrectamente el segundo apellido.</p> <p><b>Datos personales</b></p> <p><b>Primer nombre:</b> marlen</p> <p><b>Segundo nombre:</b></p> <p><b>Primer apellido:</b> fajardo</p> <p><b>Segundo apellido:</b> díaz</p> <p><b>Carné de identidad:</b> 86100212258</p> <p><b>Clasificador general:</b> técnicos</p> <p><b>Labor:</b> otras</p>

Número carné militante: 865M

**Datos Familiares**

Primer nombre: justo

Segundo nombre: enrique

Primer apellido: fajardo

Segundo apellido: Cabrera85 *“Debe escribir solo letras”*

**Dirección Particular**

Provincia: holguín

Dirección local: calle 23 entre 30 y 26 nuevo llano

**Lugar de Nacimiento**

Provincia: holguín

**Teléfono**

Número: 4688

Descripción: particular

**Proceso de ingreso**

Provincia: holguín

Fecha de ingreso a la UJC: 2009-05-13

Organización desarrolló proceso: 1407

**Cargos**

Cargo: secretario

Año: 2003

**Misiones**

Misión: barrio adentro

Fecha de inicio: 2009-05-11

País: venezuela

Duración: 5 años

Motivo: ninguno

**Asignación**

Estructura: comité primario

**Resultados:** El sistema muestra un mensaje indicándole al usuario los datos que están incorrectos.

**Condiciones:** Debe introducir correctamente los datos.

**Caso de uso:** Crear Expediente

**Caso de prueba:** Crear un expediente introduciendo el segundo apellido correspondiente a los datos familiares incorrectamente.

**Entrada:** El usuario introduce incorrectamente el segundo apellido.

**Datos personales**

**Primer nombre:** marlen

**Segundo nombre:**

**Primer apellido:** fajardo

**Segundo apellido:** díaz

**Carné de identidad:** 86100212258

**Clasificador general:** técnicos

**Labor:** otras

**Número carné militante:** 865M

**Datos Familiares**

**Primer nombre:** justo

**Segundo nombre:** enrique

**Primer apellido:** fajardo

**Segundo apellido:** Cabrer@ *“Debe escribir solo letras”*

**Dirección Particular**

**Provincia:** holguín

**Dirección local:** calle 23 entre 30 y 26 nuevo llano

**Lugar de Nacimiento**

**Provincia:** holguín

**Teléfono**

**Número:** 4688

**Descripción:** particular

**Proceso de ingreso**

**Provincia:** holguín

**Fecha de ingreso a la UJC:** 2009-05-13

**Organización desarrolló proceso:** 1407

**Cargos**

**Cargo:** secretario

**Año:** 2003

**Misiones**

**Misión:** barrio adentro

**Fecha de inicio:** 2009-05-11

**País:** venezuela

**Duración:** 5 años

**Motivo:** ninguno

**Asignación**

<b>Estructura:</b> comité primario
<b>Resultados:</b> El sistema muestra un mensaje indicándole al usuario los datos que están incorrectos.
<b>Condiciones:</b> Debe introducir correctamente los datos.

<b>Caso de uso:</b> Crear Expediente
<b>Caso de prueba:</b> Crear un expediente sin llenar el campo segundo apellido correspondiente a los datos familiares.
<p><b>Entrada:</b> El usuario no llena el campo segundo apellido.</p> <p><b>Datos personales</b>  <b>Primer nombre:</b> marlen  <b>Segundo nombre:</b>  <b>Primer apellido:</b> fajardo  <b>Segundo apellido:</b> díaz  <b>Carné de identidad:</b> 86100212258  <b>Clasificador general:</b> técnicos  <b>Labor:</b> otras  <b>Número carné militante:</b> 865M</p> <p><b>Datos Familiares</b>  <b>Primer nombre:</b> justo  <b>Segundo nombre:</b> enrique  <b>Primer apellido:</b> fajardo  <b>Segundo apellido:</b> <i>“Debe llenar el campo segundo apellido”</i></p> <p><b>Dirección Particular</b>  <b>Provincia:</b> holguín  <b>Dirección local:</b> calle 23 entre 30 y 26 nuevo llano</p> <p><b>Lugar de Nacimiento</b>  <b>Provincia:</b> holguín</p> <p><b>Teléfono</b>  <b>Número:</b> 4688</p> <p><b>Descripción:</b> particular</p> <p><b>Proceso de ingreso</b>  <b>Provincia:</b> holguín  <b>Fecha de ingreso a la UJC:</b> 2009-05-13  <b>Organización desarrolló proceso:</b> 1407</p> <p><b>Cargos</b>  <b>Cargo:</b> secretario  <b>Año:</b> 2003</p>

<p><b>Misiones</b></p> <p><b>Misión:</b> barrio adentro</p> <p><b>Fecha de inicio:</b> 2009-05-11</p> <p><b>País:</b> venezuela</p> <p><b>Duración:</b> 5 años</p> <p><b>Motivo:</b> ninguno</p> <p><b>Asignación</b></p> <p><b>Estructura:</b> comité primario</p>
<p><b>Resultados:</b> El sistema muestra un mensaje indicándole al usuario el error.</p>
<p><b>Condiciones:</b> Debe llenar el campo.</p>

<p><b>Caso de uso:</b> Crear Expediente</p>
<p><b>Caso de prueba:</b> Crear un expediente sin seleccionar en la dirección particular la provincia.</p>
<p><b>Entrada:</b> El usuario no selecciona la provincia.</p> <p><b>Datos personales</b></p> <p><b>Primer nombre:</b> marlen</p> <p><b>Segundo nombre:</b></p> <p><b>Primer apellido:</b> fajardo</p> <p><b>Segundo apellido:</b> díaz</p> <p><b>Carné de identidad:</b> 86100212258</p> <p><b>Clasificador general:</b> técnicos</p> <p><b>Labor:</b> otras</p> <p><b>Número carné militante:</b> 865M</p> <p><b>Datos Familiares</b></p> <p><b>Primer nombre:</b> justo</p> <p><b>Segundo nombre:</b> enrique</p> <p><b>Primer apellido:</b> fajardo</p> <p><b>Segundo apellido:</b> cabrera</p> <p><b>Dirección Particular</b></p> <p><b>Provincia:</b> <i><b>“Debe elegir una provincia para la dirección particular”</b></i></p> <p><b>Dirección local:</b> calle 23 entre 30 y 26 nuevo llano</p> <p><b>Lugar de Nacimiento</b></p> <p><b>Provincia:</b> holguín</p> <p><b>Teléfono</b></p> <p><b>Número:</b> 4688</p> <p><b>Descripción:</b> particular</p>



<p><b>Proceso de ingreso</b>  <b>Provincia:</b> holguín  <b>Fecha de ingreso a la UJC:</b> 2009-05-13  <b>Organización desarrolló proceso:</b> 1407</p> <p><b>Cargos</b>  <b>Cargo:</b> secretario  <b>Año:</b> 2003</p> <p><b>Misiones</b>  <b>Misión:</b> barrio adentro  <b>Fecha de inicio:</b> 2009-05-11  <b>País:</b> venezuela  <b>Duración:</b> 5 años  <b>Motivo:</b> ninguno</p> <p><b>Asignación</b>  <b>Estructura:</b> comité primario</p>
<p><b>Resultados:</b> El sistema muestra un mensaje indicándole al usuario el error.</p>
<p><b>Condiciones:</b> Debe seleccionar una provincia.</p>

<p><b>Caso de uso:</b> Crear Expediente</p>
<p><b>Caso de prueba:</b> Crear un expediente sin llenar el campo dirección local.</p>
<p><b>Entrada:</b> El usuario no llena el campo dirección local.</p> <p><b>Datos personales</b>  <b>Primer nombre:</b> marlen  <b>Segundo nombre:</b>  <b>Primer apellido:</b> fajardo  <b>Segundo apellido:</b> díaz  <b>Carné de identidad:</b> 86100212258  <b>Clasificador general:</b> técnicos  <b>Labor:</b> otras  <b>Número carné militante:</b> 865M</p> <p><b>Datos Familiares</b>  <b>Primer nombre:</b> justo  <b>Segundo nombre:</b> enrique  <b>Primer apellido:</b> fajardo  <b>Segundo apellido:</b> cabrera</p> <p><b>Dirección Particular</b></p>

<b>Provincia:</b> holguín <b>Dirección local:</b> <i>“Debe llenar el campo dirección local”</i> <b>Lugar de Nacimiento</b> <b>Provincia:</b> holguín <b>Teléfono</b> <b>Número:</b> 4688 <b>Descripción:</b> particular <b>Proceso de ingreso</b> <b>Provincia:</b> holguín <b>Fecha de ingreso a la UJC:</b> 2009-05-13 <b>Organización desarrolló proceso:</b> 1407 <b>Cargos</b> <b>Cargo:</b> secretario <b>Año:</b> 2003 <b>Misiones</b> <b>Misión:</b> barrio adentro <b>Fecha de inicio:</b> 2009-05-11 <b>País:</b> venezuela <b>Duración:</b> 5 años <b>Motivo:</b> ninguno <b>Asignación</b> <b>Estructura:</b> comité primario
<b>Resultados:</b> El sistema muestra un mensaje indicándole al usuario el error.
<b>Condiciones:</b> Debe llenar el campo.

<b>Caso de uso:</b> Crear Expediente
<b>Caso de prueba:</b> Crear un expediente sin seleccionar en el lugar de nacimiento la provincia.
<b>Entrada:</b> El usuario no selecciona la provincia.  <b>Datos personales</b> <b>Primer nombre:</b> marlen <b>Segundo nombre:</b> <b>Primer apellido:</b> fajardo <b>Segundo apellido:</b> díaz <b>Carné de identidad:</b> 86100212258 <b>Clasificador general:</b> técnicos <b>Labor:</b> otras

Número carné militante: 865M

**Datos Familiares**

Primer nombre: justo

Segundo nombre: enrique

Primer apellido: fajardo

Segundo apellido: cabrera

**Dirección Particular**

Provincia: holguín

Dirección local: calle 23 entre 30 y 26 nuevo llano

**Lugar de Nacimiento**

Provincia: *"Debe elegir una provincia para el lugar de nacimiento"*

**Teléfono**

Número: 4688

Descripción: particular

**Proceso de ingreso**

Provincia: holguín

Fecha de ingreso a la UJC: 2009-05-13

Organización desarrolló proceso: 1407

**Cargos**

Cargo: secretario

Año: 2003

**Misiones**

Misión: barrio adentro

Fecha de inicio: 2009-05-11

País: venezuela

Duración: 5 años

Motivo: ninguno

**Asignación**

Estructura: comité primario

**Resultados:** El sistema muestra un mensaje indicándole al usuario el error.

**Condiciones:** Debe seleccionar una provincia.

**Caso de uso:** Crear Expediente

**Caso de prueba:** Crear un expediente introduciendo incorrectamente el número de teléfono.

**Entrada:** El usuario introduce incorrectamente el número del teléfono.

#### **Datos personales**

**Primer nombre:** marlen

**Segundo nombre:**

**Primer apellido:** fajardo

**Segundo apellido:** díaz

**Carné de identidad:** 86100212258

**Clasificador general:** técnicos

**Labor:** otras

**Número carné militante:** 865M

#### **Datos Familiares**

**Primer nombre:** justo

**Segundo nombre:** enrique

**Primer apellido:** fajardo

**Segundo apellido:** cabrera

#### **Dirección Particular**

**Provincia:** holguín

**Dirección local:** calle 23 entre 30 y 26 nuevo llano

#### **Lugar de Nacimiento**

**Provincia:** holguín

#### **Teléfono**

**Número:** 468M-8 *“El campo número debe ser solo para números”*

**Descripción:** particular

#### **Proceso de ingreso**

**Provincia:** holguín

**Fecha de ingreso a la UJC:** 2009-05-13

**Organización desarrolló proceso:** 1407

#### **Cargos**

**Cargo:** secretario

**Año:** 2003

#### **Misiones**

**Misión:** barrio adentro

**Fecha de inicio:** 2009-05-11

**País:** venezuela

**Duración:** 5 años

**Motivo:** ninguno

#### **Asignación**

**Estructura:** comité primario

**Resultados:** El sistema muestra un mensaje indicándole al usuario los datos que están incorrectos.

**Condiciones:** Debe introducir correctamente los datos.

**Caso de uso:** Crear Expediente

**Caso de prueba:** Crear un expediente sin llenar el campo número de teléfono.

**Entrada:** El usuario no llena el campo número de teléfono.

**Datos personales**

**Primer nombre:** marlen

**Segundo nombre:**

**Primer apellido:** fajardo

**Segundo apellido:** díaz

**Carné de identidad:** 86100212258

**Clasificador general:** técnicos

**Labor:** otras

**Número carné militante:** 865M

**Datos Familiares**

**Primer nombre:** justo

**Segundo nombre:** enrique

**Primer apellido:** fajardo

**Segundo apellido:** cabrera

**Dirección Particular**

**Provincia:** holguín

**Dirección local:** calle 23 entre 30 y 26 nuevo llano

**Lugar de Nacimiento**

**Provincia:** holguín

**Teléfono**

**Número:** *“Debe llenar el campo número”*

**Descripción:** particular

**Proceso de ingreso**

**Provincia:** holguín

**Fecha de ingreso a la UJC:** 2009-05-13

**Organización desarrolló proceso:** 1407

**Cargos**

**Cargo:** secretario

**Año:** 2003

**Misiones**

**Misión:** barrio adentro

<b>Fecha de inicio:</b> 2009-05-11 <b>País:</b> venezuela <b>Duración:</b> 5 años <b>Motivo:</b> ninguno <b>Asignación</b> <b>Estructura:</b> comité primario
<b>Resultados:</b> El sistema muestra un mensaje indicándole al usuario el error.
<b>Condiciones:</b> Debe llenar el campo.

<b>Caso de uso:</b> Crear Expediente
<b>Caso de prueba:</b> Crear un expediente sin llenar el campo descripción.
<b>Entrada:</b> El usuario no llena el campo descripción.  <b>Datos personales</b> <b>Primer nombre:</b> marlen <b>Segundo nombre:</b> <b>Primer apellido:</b> fajardo <b>Segundo apellido:</b> díaz <b>Carné de identidad:</b> 86100212258 <b>Clasificador general:</b> técnicos <b>Labor:</b> otras <b>Número carné militante:</b> 865M <b>Datos Familiares</b> <b>Primer nombre:</b> justo <b>Segundo nombre:</b> enrique <b>Primer apellido:</b> fajardo <b>Segundo apellido:</b> cabrera <b>Dirección Particular</b> <b>Provincia:</b> holguín <b>Dirección local:</b> calle 23 entre 30 y 26 nuevo llano <b>Lugar de Nacimiento</b> <b>Provincia:</b> holguín <b>Teléfono</b> <b>Número:</b> 4688 <b>Descripción:</b> <i><b>“Debe llenar el campo descripción”</b></i> <b>Proceso de ingreso</b> <b>Provincia:</b> holguín

<p><b>Fecha de ingreso a la UJC:</b> 2009-05-13</p> <p><b>Organización desarrolló proceso:</b> 1407</p> <p><b>Cargos</b></p> <p><b>Cargo:</b> secretario</p> <p><b>Año:</b> 2003</p> <p><b>Misiones</b></p> <p><b>Misión:</b> barrio adentro</p> <p><b>Fecha de inicio:</b> 2009-05-11</p> <p><b>País:</b> venezuela</p> <p><b>Duración:</b> 5 años</p> <p><b>Motivo:</b> ninguno</p> <p><b>Asignación</b></p> <p><b>Estructura:</b> comité primario</p>
<p><b>Resultados:</b> El sistema muestra un mensaje indicándole al usuario el error.</p>
<p><b>Condiciones:</b> Debe llenar el campo.</p>

<p><b>Caso de uso:</b> Crear Expediente</p>
<p><b>Caso de prueba:</b> Crear un expediente sin seleccionar la provincia donde se realizó el proceso de ingreso.</p>
<p><b>Entrada:</b> El usuario no selecciona la provincia.</p> <p><b>Datos personales</b></p> <p><b>Primer nombre:</b> marlen</p> <p><b>Segundo nombre:</b></p> <p><b>Primer apellido:</b> fajardo</p> <p><b>Segundo apellido:</b> díaz</p> <p><b>Carné de identidad:</b> 86100212258</p> <p><b>Clasificador general:</b> técnicos</p> <p><b>Labor:</b> otras</p> <p><b>Número carné militante:</b> 865M</p> <p><b>Datos Familiares</b></p> <p><b>Primer nombre:</b> justo</p> <p><b>Segundo nombre:</b> enrique</p> <p><b>Primer apellido:</b> fajardo</p> <p><b>Segundo apellido:</b> cabrera</p> <p><b>Dirección Particular</b></p> <p><b>Provincia:</b> holguín</p> <p><b>Dirección local:</b> calle 23 entre 30 y 26 nuevo llano</p>

<p><b>Lugar de Nacimiento</b>  <b>Provincia:</b> holguín</p> <p><b>Teléfono</b>  <b>Número:</b> 4688</p> <p><b>Descripción:</b> particular</p> <p><b>Proceso de ingreso</b>  <b>Provincia:</b> <i>“Debe elegir una provincia”</i>  <b>Fecha de ingreso a la UJC:</b> 2009-05-13  <b>Organización desarrolló proceso:</b> 1407</p> <p><b>Cargos</b>  <b>Cargo:</b> secretario  <b>Año:</b> 2003</p> <p><b>Misiones</b>  <b>Misión:</b> barrio adentro  <b>Fecha de inicio:</b> 2009-05-11  <b>País:</b> venezuela  <b>Duración:</b> 5 años  <b>Motivo:</b> ninguno</p> <p><b>Asignación</b>  <b>Estructura:</b> comité primario</p>
<p><b>Resultados:</b> El sistema muestra un mensaje indicándole al usuario el error.</p>
<p><b>Condiciones:</b> Debe seleccionar una provincia.</p>

<p><b>Caso de uso:</b> Crear Expediente</p>
<p><b>Caso de prueba:</b> Crear un expediente sin seleccionar la fecha de ingreso a la UJC</p>
<p><b>Entrada:</b> El usuario no selecciona la fecha de ingreso a la UJC.</p> <p><b>Datos personales</b>  <b>Primer nombre:</b> marlen  <b>Segundo nombre:</b>  <b>Primer apellido:</b> fajardo  <b>Segundo apellido:</b> díaz  <b>Carné de identidad:</b> 86100212258  <b>Clasificador general:</b> técnicos  <b>Labor:</b> otras  <b>Número carné militante:</b> 865M</p> <p><b>Datos Familiares</b></p>



<p><b>Primer nombre:</b> justo</p> <p><b>Segundo nombre:</b> enrique</p> <p><b>Primer apellido:</b> fajardo</p> <p><b>Segundo apellido:</b> cabrera</p> <p><b>Dirección Particular</b></p> <p><b>Provincia:</b> holguín</p> <p><b>Dirección local:</b> calle 23 entre 30 y 26 nuevo llano</p> <p><b>Lugar de Nacimiento</b></p> <p><b>Provincia:</b> holguín</p> <p><b>Teléfono</b></p> <p><b>Número:</b> 4688</p> <p><b>Descripción:</b> particular</p> <p><b>Proceso de ingreso</b></p> <p><b>Provincia:</b> holguín</p> <p><b>Fecha de ingreso a la UJC:</b> <i>“Debe llenar el campo fecha de ingreso a la UJC”</i></p> <p><b>Organización desarrolló proceso:</b> 1407</p> <p><b>Cargos</b></p> <p><b>Cargo:</b> secretario</p> <p><b>Año:</b> 2003</p> <p><b>Misiones</b></p> <p><b>Misión:</b> barrio adentro</p> <p><b>Fecha de inicio:</b> 2009-05-11</p> <p><b>País:</b> venezuela</p> <p><b>Duración:</b> 5 años</p> <p><b>Motivo:</b> ninguno</p> <p><b>Asignación</b></p> <p><b>Estructura:</b> comité primario</p>
<p><b>Resultados:</b> El sistema muestra un mensaje indicándole al usuario el error.</p>
<p><b>Condiciones:</b> Debe llenar el campo.</p>

<b>Caso de uso:</b> Crear Expediente
<b>Caso de prueba:</b> Crear un expediente introduciendo incorrectamente la fecha de ingreso a la UJC.
<b>Entrada:</b> El usuario introduce incorrectamente la fecha de ingreso a la UJC.  <b>Datos personales</b> <b>Primer nombre:</b> marlen <b>Segundo nombre:</b> <b>Primer apellido:</b> fajardo <b>Segundo apellido:</b> díaz <b>Carné de identidad:</b> 86100212258 <b>Clasificador general:</b> técnicos <b>Labor:</b> otras <b>Número carné militante:</b> 865M <b>Datos Familiares</b> <b>Primer nombre:</b> justo <b>Segundo nombre:</b> enrique <b>Primer apellido:</b> fajardo <b>Segundo apellido:</b> cabrera <b>Dirección Particular</b> <b>Provincia:</b> holguín <b>Dirección local:</b> calle 23 entre 30 y 26 nuevo llano <b>Lugar de Nacimiento</b> <b>Provincia:</b> holguín <b>Teléfono</b> <b>Número:</b> 4688 <b>Descripción:</b> particular <b>Proceso de ingreso</b> <b>Provincia:</b> holguín <b>Fecha de ingreso a la UJC:</b> 9-8-03 <b><i>“Introduzca una fecha correcta”</i></b> <b>Organización desarrolló proceso:</b> 1407 <b>Cargos</b> <b>Cargo:</b> secretario <b>Año:</b> 2003 <b>Misiones</b> <b>Misión:</b> barrio adentro <b>Fecha de inicio:</b> 2009-05-11 <b>País:</b> venezuela <b>Duración:</b> 5 años <b>Motivo:</b> ninguno

<b>Asignación</b> <b>Estructura:</b> comité primario
<b>Resultados:</b> El sistema muestra un mensaje indicándole al usuario los datos que están incorrectos.
<b>Condiciones:</b> Debe introducir correctamente los datos.

<b>Caso de uso:</b> Crear Expediente
<b>Caso de prueba:</b> Crear un expediente introduciendo incorrectamente la fecha de ingreso a la UJC.
<b>Entrada:</b> El usuario introduce incorrectamente la fecha de ingreso a la UJC.
<b>Datos personales</b> <b>Primer nombre:</b> marlen <b>Segundo nombre:</b> <b>Primer apellido:</b> fajardo <b>Segundo apellido:</b> díaz <b>Carné de identidad:</b> 86100212258 <b>Clasificador general:</b> técnicos <b>Labor:</b> otras <b>Número carné militante:</b> 865M
<b>Datos Familiares</b> <b>Primer nombre:</b> justo <b>Segundo nombre:</b> enrique <b>Primer apellido:</b> fajardo <b>Segundo apellido:</b> cabrera
<b>Dirección Particular</b> <b>Provincia:</b> holguín <b>Dirección local:</b> calle 23 entre 30 y 26 nuevo llano
<b>Lugar de Nacimiento</b> <b>Provincia:</b> holguín
<b>Teléfono</b> <b>Número:</b> 4688 <b>Descripción:</b> particular
<b>Proceso de ingreso</b> <b>Provincia:</b> holguín <b>Fecha de ingreso a la UJC:</b> 2009-05-04* <b><i>“Introduzca una fecha correcta”</i></b> <b>Organización desarrolló proceso:</b> 1407
<b>Cargos</b> <b>Cargo:</b> secretario

<p><b>Año:</b> 2003</p> <p><b>Misiones</b></p> <p><b>Misión:</b> barrio adentro</p> <p><b>Fecha de inicio:</b> 2009-05-11</p> <p><b>País:</b> venezuela</p> <p><b>Duración:</b> 5 años</p> <p><b>Motivo:</b> ninguno</p> <p><b>Asignación</b></p> <p><b>Estructura:</b> comité primario</p>
<p><b>Resultados:</b> El sistema muestra un mensaje indicándole al usuario los datos que están incorrectos.</p>
<p><b>Condiciones:</b> Debe introducir correctamente los datos.</p>

<p><b>Caso de uso:</b> Crear Expediente</p>
<p><b>Caso de prueba:</b> Crear un expediente introduciendo incorrectamente la fecha de ingreso a la UJC.</p>
<p><b>Entrada:</b> El usuario introduce incorrectamente la fecha de ingreso a la UJC.</p> <p><b>Datos personales</b></p> <p><b>Primer nombre:</b> marlen</p> <p><b>Segundo nombre:</b></p> <p><b>Primer apellido:</b> fajardo</p> <p><b>Segundo apellido:</b> díaz</p> <p><b>Carné de identidad:</b> 86100212258</p> <p><b>Clasificador general:</b> técnicos</p> <p><b>Labor:</b> otras</p> <p><b>Número carné militante:</b> 865M</p> <p><b>Datos Familiares</b></p> <p><b>Primer nombre:</b> justo</p> <p><b>Segundo nombre:</b> enrique</p> <p><b>Primer apellido:</b> fajardo</p> <p><b>Segundo apellido:</b> cabrera</p> <p><b>Dirección Particular</b></p> <p><b>Provincia:</b> holguín</p> <p><b>Dirección local:</b> calle 23 entre 30 y 26 nuevo llano</p> <p><b>Lugar de Nacimiento</b></p> <p><b>Provincia:</b> holguín</p> <p><b>Teléfono</b></p> <p><b>Número:</b> 4688</p>

<p><b>Descripción:</b> particular</p> <p><b>Proceso de ingreso</b></p> <p>Provincia: holguín</p> <p>Fecha de ingreso a la UJC: 2009-05-04S <i>“Introduzca una fecha correcta”</i></p> <p>Organización desarrolló proceso: 1407</p> <p><b>Cargos</b></p> <p>Cargo: secretario</p> <p>Año: 2003</p> <p><b>Misiones</b></p> <p>Misión: barrio adentro</p> <p>Fecha de inicio: 2009-05-11</p> <p>País: venezuela</p> <p>Duración: 5 años</p> <p>Motivo: ninguno</p> <p><b>Asignación</b></p> <p>Estructura: comité primario</p>
<p><b>Resultados:</b> El sistema muestra un mensaje indicándole al usuario los datos que están incorrectos.</p>
<p><b>Condiciones:</b> Debe introducir correctamente los datos.</p>

<p><b>Caso de uso:</b> Crear Expediente</p>
<p><b>Caso de prueba:</b> Crear un expediente sin llenar el campo organización que desarrollo el proceso.</p>
<p><b>Entrada:</b> El usuario no llena el campo organización que desarrollo el proceso.</p> <p><b>Datos personales</b></p> <p>Primer nombre: marlen</p> <p>Segundo nombre:</p> <p>Primer apellido: fajardo</p> <p>Segundo apellido: díaz</p> <p>Carné de identidad: 86100212258</p> <p>Clasificador general: técnicos</p> <p>Labor: otras</p> <p>Número carné militante: 865M</p> <p><b>Datos Familiares</b></p> <p>Primer nombre: justo</p> <p>Segundo nombre: enrique</p> <p>Primer apellido: fajardo</p> <p>Segundo apellido: cabrera</p>

<p><b>Dirección Particular</b>  <b>Provincia:</b> holguín  <b>Dirección local:</b> calle 23 entre 30 y 26 nuevo llano  <b>Lugar de Nacimiento</b>  <b>Provincia:</b> holguín  <b>Teléfono</b>  <b>Número:</b> 4688  <b>Descripción:</b> particular  <b>Proceso de ingreso</b>  <b>Provincia:</b> holguín  <b>Fecha de ingreso a la UJC:</b> 2009-05-13  <b>Organización desarrolló proceso:</b> <i>“Debe llenar el campo organización desarrolló proceso”</i>  <b>Cargos</b>  <b>Cargo:</b> secretario  <b>Año:</b> 2003  <b>Misiones</b>  <b>Misión:</b> barrio adentro  <b>Fecha de inicio:</b> 2009-05-11  <b>País:</b> venezuela  <b>Duración:</b> 5 años  <b>Motivo:</b> ninguno  <b>Asignación</b>  <b>Estructura:</b> comité primario</p>
<p><b>Resultados:</b> El sistema muestra un mensaje indicándole al usuario el error.</p>
<p><b>Condiciones:</b> Debe llenar el campo.</p>

<p><b>Caso de uso:</b> Crear Expediente</p>
<p><b>Caso de prueba:</b> Crear un expediente introduciendo incorrectamente el nombre de la organización que desarrollo el proceso.</p>
<p><b>Entrada:</b> El usuario introduce incorrectamente el nombre de la organización que desarrollo el proceso.</p> <p><b>Datos personales</b>  <b>Primer nombre:</b> marlen  <b>Segundo nombre:</b>  <b>Primer apellido:</b> fajardo  <b>Segundo apellido:</b> díaz  <b>Carné de identidad:</b> 86100212258  <b>Clasificador general:</b> técnicos</p>

**Labor:** otras

**Número carné militante:** 865M

**Datos Familiares**

**Primer nombre:** justo

**Segundo nombre:** enrique

**Primer apellido:** fajardo

**Segundo apellido:** cabrera

**Dirección Particular**

**Provincia:** holguín

**Dirección local:** calle 23 entre 30 y 26 nuevo llano

**Lugar de Nacimiento**

**Provincia:** holguín

**Teléfono**

**Número:** 4688

**Descripción:** particular

**Proceso de ingreso**

**Provincia:** holguín

**Fecha de ingreso a la UJC:** 2009-05-13

**Organización desarrolló proceso:** 8965\* *“Debe escribir solo letras y números”*

**Cargos**

**Cargo:** secretario

**Año:** 2003

**Misiones**

**Misión:** barrio adentro

**Fecha de inicio:** 2009-05-11

**País:** venezuela

**Duración:** 5 años

**Motivo:** ninguno

**Asignación**

**Estructura:** comité primario

**Resultados:** El sistema muestra un mensaje indicándole al usuario los datos que están incorrectos.

**Condiciones:** Debe introducir correctamente los datos.

**Caso de uso:** Crear Expediente

**Caso de prueba:** Crear un expediente sin seleccionar el cargo.

**Entrada:** El usuario no selecciona un cargo.

**Datos personales**

**Primer nombre:** marlen

**Segundo nombre:**

**Primer apellido:** fajardo

**Segundo apellido:** díaz

**Carné de identidad:** 86100212258

**Clasificador general:** técnicos

**Labor:** otras

**Número carné militante:** 865M

**Datos Familiares**

**Primer nombre:** justo

**Segundo nombre:** enrique

**Primer apellido:** fajardo

**Segundo apellido:** cabrera

**Dirección Particular**

**Provincia:** holguín

**Dirección local:** calle 23 entre 30 y 26 nuevo llano

**Lugar de Nacimiento**

**Provincia:** holguín

**Teléfono**

**Número:** 4688

**Descripción:** particular

**Proceso de ingreso**

**Provincia:** holguín

**Fecha de ingreso a la UJC:** 2009-05-13

**Organización desarrolló proceso:** 1407

**Cargos**

**Cargo:** *“Debe elegir un cargo”*

**Año:** 2003

**Misiones**

**Misión:** barrio adentro

**Fecha de inicio:** 2009-05-11

**País:** venezuela

**Duración:** 5 años

**Motivo:** ninguno

**Asignación**



<b>Estructura:</b> comité primario
<b>Resultados:</b> El sistema muestra un mensaje indicándole al usuario el error.
<b>Condiciones:</b> Debe seleccionar un cargo.

<b>Caso de uso:</b> Crear Expediente
<b>Caso de prueba:</b> Crear un expediente sin llenar el campo año.
<p><b>Entrada:</b> El usuario no llena el campo año.</p> <p><b>Datos personales</b>  <b>Primer nombre:</b> marlen  <b>Segundo nombre:</b>  <b>Primer apellido:</b> fajardo  <b>Segundo apellido:</b> díaz  <b>Carné de identidad:</b> 86100212258  <b>Clasificador general:</b> técnicos  <b>Labor:</b> otras  <b>Número carné militante:</b> 865M</p> <p><b>Datos Familiares</b>  <b>Primer nombre:</b> justo  <b>Segundo nombre:</b> enrique  <b>Primer apellido:</b> fajardo  <b>Segundo apellido:</b> cabrera</p> <p><b>Dirección Particular</b>  <b>Provincia:</b> holguín  <b>Dirección local:</b> calle 23 entre 30 y 26 nuevo llano</p> <p><b>Lugar de Nacimiento</b>  <b>Provincia:</b> holguín</p> <p><b>Teléfono</b>  <b>Número:</b> 4688  <b>Descripción:</b> particular</p> <p><b>Proceso de ingreso</b>  <b>Provincia:</b> holguín  <b>Fecha de ingreso a la UJC:</b> 2009-05-13  <b>Organización desarrolló proceso:</b> 1407</p> <p><b>Cargos</b>  <b>Cargo:</b> secretario  <b>Año:</b> <i>“Debe llenar el campo año”</i></p>

<p><b>Misiones</b></p> <p><b>Misión:</b> barrio adentro</p> <p><b>Fecha de inicio:</b> 2009-05-11</p> <p><b>País:</b> venezuela</p> <p><b>Duración:</b> 5 años</p> <p><b>Motivo:</b> ninguno</p> <p><b>Asignación</b></p> <p><b>Estructura:</b> comité primario</p>
<p><b>Resultados:</b> El sistema muestra un mensaje indicándole al usuario el error.</p>
<p><b>Condiciones:</b> Debe llenar el campo.</p>

<p><b>Caso de uso:</b> Crear Expediente</p>
<p><b>Caso de prueba:</b> Crear un expediente introduciendo incorrectamente el año.</p>
<p><b>Entrada:</b> El usuario introduce incorrectamente el año.</p> <p><b>Datos personales</b></p> <p><b>Primer nombre:</b> marlen</p> <p><b>Segundo nombre:</b></p> <p><b>Primer apellido:</b> fajardo</p> <p><b>Segundo apellido:</b> díaz</p> <p><b>Carné de identidad:</b> 86100212258</p> <p><b>Clasificador general:</b> técnicos</p> <p><b>Labor:</b> otras</p> <p><b>Número carné militante:</b> 865M</p> <p><b>Datos Familiares</b></p> <p><b>Primer nombre:</b> justo</p> <p><b>Segundo nombre:</b> enrique</p> <p><b>Primer apellido:</b> fajardo</p> <p><b>Segundo apellido:</b> cabrera</p> <p><b>Dirección Particular</b></p> <p><b>Provincia:</b> holguín</p> <p><b>Dirección local:</b> calle 23 entre 30 y 26 nuevo llano</p> <p><b>Lugar de Nacimiento</b></p> <p><b>Provincia:</b> holguín</p> <p><b>Teléfono</b></p> <p><b>Número:</b> 4688</p> <p><b>Descripción:</b> particular</p>

<p><b>Proceso de ingreso</b>  <b>Provincia:</b> holguín  <b>Fecha de ingreso a la UJC:</b> 2009-05-13  <b>Organización desarrolló proceso:</b> 1407  <b>Cargos</b>  <b>Cargo:</b> secretario  <b>Año:</b> 2009 <i>“El campo año debe ser números”</i>  <b>Misiones</b>  <b>Misión:</b> barrio adentro  <b>Fecha de inicio:</b> 2009-05-11  <b>País:</b> venezuela  <b>Duración:</b> 5 años  <b>Motivo:</b> ninguno  <b>Asignación</b>  <b>Estructura:</b> comité primario</p>
<p><b>Resultados:</b> El sistema muestra un mensaje indicándole al usuario los datos que están incorrectos.</p>
<p><b>Condiciones:</b> Debe introducir correctamente los datos.</p>

<p><b>Caso de uso:</b> Crear Expediente</p>
<p><b>Caso de prueba:</b> Crear un expediente introduciendo incorrectamente el año.</p>
<p><b>Entrada:</b> El usuario introduce incorrectamente el año.</p> <p><b>Datos personales</b>  <b>Primer nombre:</b> marlen  <b>Segundo nombre:</b>  <b>Primer apellido:</b> fajardo  <b>Segundo apellido:</b> díaz  <b>Carné de identidad:</b> 86100212258  <b>Clasificador general:</b> técnicos  <b>Labor:</b> otras  <b>Número carné militante:</b> 865M  <b>Datos Familiares</b>  <b>Primer nombre:</b> justo  <b>Segundo nombre:</b> enrique  <b>Primer apellido:</b> fajardo  <b>Segundo apellido:</b> cabrera  <b>Dirección Particular</b></p>

<b>Provincia:</b> holguín <b>Dirección local:</b> calle 23 entre 30 y 26 nuevo llano <b>Lugar de Nacimiento</b> <b>Provincia:</b> holguín <b>Teléfono</b> <b>Número:</b> 4688 <b>Descripción:</b> particular <b>Proceso de ingreso</b> <b>Provincia:</b> holguín <b>Fecha de ingreso a la UJC:</b> 2009-05-13 <b>Organización desarrolló proceso:</b> 1407 <b>Cargos</b> <b>Cargo:</b> secretario <b>Año:</b> /2009/ <i><b>"El campo año debe ser números"</b></i> <b>Misiones</b> <b>Misión:</b> barrio adentro <b>Fecha de inicio:</b> 2009-05-11 <b>País:</b> venezuela <b>Duración:</b> 5 años <b>Motivo:</b> ninguno <b>Asignación</b> <b>Estructura:</b> comité primario
<b>Resultados:</b> El sistema muestra un mensaje indicándole al usuario los datos que están incorrectos.
<b>Condiciones:</b> Debe introducir correctamente los datos.

<b>Caso de uso:</b> Crear Expediente
<b>Caso de prueba:</b> Crear un expediente sin seleccionar la misión.
<b>Entrada:</b> El usuario no selecciona una misión.  <b>Datos personales</b> <b>Primer nombre:</b> marlen <b>Segundo nombre:</b> <b>Primer apellido:</b> fajardo <b>Segundo apellido:</b> díaz <b>Carné de identidad:</b> 86100212258 <b>Clasificador general:</b> técnicos <b>Labor:</b> otras

Número carné militante: 865M

**Datos Familiares**

Primer nombre: justo

Segundo nombre: enrique

Primer apellido: fajardo

Segundo apellido: cabrera

**Dirección Particular**

Provincia: holguín

Dirección local: calle 23 entre 30 y 26 nuevo llano

**Lugar de Nacimiento**

Provincia: holguín

**Teléfono**

Número: 4688

Descripción: particular

**Proceso de ingreso**

Provincia: holguín

Fecha de ingreso a la UJC: 2009-05-13

Organización desarrolló proceso: 1407

**Cargos**

Cargo: secretario

Año: 2003

**Misiones**

Misión: *"Debe elegir una misión"*

Fecha de inicio: 2009-05-11

País: venezuela

Duración: 5 años

Motivo: ninguno

**Asignación**

Estructura: comité primario

**Resultados:** El sistema muestra un mensaje indicándole al usuario el error.

**Condiciones:** Debe seleccionar una misión.

**Caso de uso:** Crear Expediente

**Caso de prueba:** Crear un expediente sin seleccionar la fecha de inicio.

**Entrada:** El usuario no selecciona una fecha de inicio.

**Datos personales**

**Primer nombre:** marlen

**Segundo nombre:**

**Primer apellido:** fajardo

**Segundo apellido:** díaz

**Carné de identidad:** 86100212258

**Clasificador general:** técnicos

**Labor:** otras

**Número carné militante:** 865M

**Datos Familiares**

**Primer nombre:** justo

**Segundo nombre:** enrique

**Primer apellido:** fajardo

**Segundo apellido:** cabrera

**Dirección Particular**

**Provincia:** holguín

**Dirección local:** calle 23 entre 30 y 26 nuevo llano

**Lugar de Nacimiento**

**Provincia:** holguín

**Teléfono**

**Número:** 4688

**Descripción:** particular

**Proceso de ingreso**

**Provincia:** holguín

**Fecha de ingreso a la UJC:** 2009-05-13

**Organización desarrolló proceso:** 1407

**Cargos**

**Cargo:** secretario

**Año:** 2003

**Misiones**

**Misión:** barrio adentro

**Fecha de inicio:** *“Debe llenar el campo fecha de inicio”*

**País:** venezuela

**Duración:** 5 años

**Motivo:** ninguno

**Asignación**

<b>Estructura:</b> comité primario
<b>Resultados:</b> El sistema muestra un mensaje indicándole al usuario el error.
<b>Condiciones:</b> Debe llenar el campo.

<b>Caso de uso:</b> Crear Expediente
<b>Caso de prueba:</b> Crear un expediente introduciendo incorrectamente la fecha de inicio.
<p><b>Entrada:</b> El usuario introduce incorrectamente la fecha de inicio.</p> <p><b>Datos personales</b>  <b>Primer nombre:</b> marlen  <b>Segundo nombre:</b>  <b>Primer apellido:</b> fajardo  <b>Segundo apellido:</b> díaz  <b>Carné de identidad:</b> 86100212258  <b>Clasificador general:</b> técnicos  <b>Labor:</b> otras  <b>Número carné militante:</b> 865M</p> <p><b>Datos Familiares</b>  <b>Primer nombre:</b> justo  <b>Segundo nombre:</b> enrique  <b>Primer apellido:</b> fajardo  <b>Segundo apellido:</b> cabrera</p> <p><b>Dirección Particular</b>  <b>Provincia:</b> holguín  <b>Dirección local:</b> calle 23 entre 30 y 26 nuevo llano</p> <p><b>Lugar de Nacimiento</b>  <b>Provincia:</b> holguín</p> <p><b>Teléfono</b>  <b>Número:</b> 4688  <b>Descripción:</b> particular</p> <p><b>Proceso de ingreso</b>  <b>Provincia:</b> holguín  <b>Fecha de ingreso a la UJC:</b> 2009-05-13  <b>Organización desarrolló proceso:</b> 1407</p> <p><b>Cargos</b>  <b>Cargo:</b> secretario  <b>Año:</b> 2003</p>

<p><b>Misiones</b></p> <p><b>Misión:</b> barrio adentro</p> <p><b>Fecha de inicio:</b> 3-4-06 <i>“Introduzca una fecha correcta”</i></p> <p><b>País:</b> venezuela</p> <p><b>Duración:</b> 5 años</p> <p><b>Motivo:</b> ninguno</p> <p><b>Asignación</b></p> <p><b>Estructura:</b> comité primario</p>
<p><b>Resultados:</b> El sistema muestra un mensaje indicándole al usuario los datos que están incorrectos.</p>
<p><b>Condiciones:</b> Debe introducir correctamente los datos.</p>

<p><b>Caso de uso:</b> Crear Expediente</p>
<p><b>Caso de prueba:</b> Crear un expediente introduciendo incorrectamente la fecha de inicio.</p>
<p><b>Entrada:</b> El usuario introduce incorrectamente la fecha de inicio.</p> <p><b>Datos personales</b></p> <p><b>Primer nombre:</b> marlen</p> <p><b>Segundo nombre:</b></p> <p><b>Primer apellido:</b> fajardo</p> <p><b>Segundo apellido:</b> díaz</p> <p><b>Carné de identidad:</b> 86100212258</p> <p><b>Clasificador general:</b> técnicos</p> <p><b>Labor:</b> otras</p> <p><b>Número carné militante:</b> 865M</p> <p><b>Datos Familiares</b></p> <p><b>Primer nombre:</b> justo</p> <p><b>Segundo nombre:</b> enrique</p> <p><b>Primer apellido:</b> fajardo</p> <p><b>Segundo apellido:</b> cabrera</p> <p><b>Dirección Particular</b></p> <p><b>Provincia:</b> holguín</p> <p><b>Dirección local:</b> calle 23 entre 30 y 26 nuevo llano</p> <p><b>Lugar de Nacimiento</b></p> <p><b>Provincia:</b> holguín</p> <p><b>Teléfono</b></p> <p><b>Número:</b> 4688</p> <p><b>Descripción:</b> particular</p>



<p><b>Proceso de ingreso</b></p> <p>Provincia: holguín</p> <p>Fecha de ingreso a la UJC: 2009-05-13</p> <p>Organización desarrolló proceso: 1407</p> <p><b>Cargos</b></p> <p>Cargo: secretario</p> <p>Año: 2003</p> <p><b>Misiones</b></p> <p>Misión: barrio adentro</p> <p>Fecha de inicio: 3-4-06* <b>“Introduzca una fecha correcta”</b></p> <p>País: venezuela</p> <p>Duración: 5 años</p> <p>Motivo: ninguno</p> <p><b>Asignación</b></p> <p>Estructura: comité primario</p>
<p><b>Resultados:</b> El sistema muestra un mensaje indicándole al usuario los datos que están incorrectos.</p>
<p><b>Condiciones:</b> Debe introducir correctamente los datos.</p>

<p><b>Caso de uso:</b> Crear Expediente</p>
<p><b>Caso de prueba:</b> Crear un expediente introduciendo incorrectamente la fecha de inicio.</p>
<p><b>Entrada:</b> El usuario introduce incorrectamente la fecha de inicio.</p> <p><b>Datos personales</b></p> <p>Primer nombre: marlen</p> <p>Segundo nombre:</p> <p>Primer apellido: fajardo</p> <p>Segundo apellido: díaz</p> <p>Carné de identidad: 86100212258</p> <p>Clasificador general: técnicos</p> <p>Labor: otras</p> <p>Número carné militante: 865M</p> <p><b>Datos Familiares</b></p> <p>Primer nombre: justo</p> <p>Segundo nombre: enrique</p> <p>Primer apellido: fajardo</p> <p>Segundo apellido: cabrera</p> <p><b>Dirección Particular</b></p>

<b>Provincia:</b> holguín <b>Dirección local:</b> calle 23 entre 30 y 26 nuevo llano <b>Lugar de Nacimiento</b> <b>Provincia:</b> holguín <b>Teléfono</b> <b>Número:</b> 4688 <b>Descripción:</b> particular <b>Proceso de ingreso</b> <b>Provincia:</b> holguín <b>Fecha de ingreso a la UJC:</b> 2009-05-13 <b>Organización desarrolló proceso:</b> 1407 <b>Cargos</b> <b>Cargo:</b> secretario <b>Año:</b> 2003 <b>Misiones</b> <b>Misión:</b> barrio adentro <b>Fecha de inicio:</b> 3-4-06M <b><i>“Introduzca una fecha correcta”</i></b> <b>País:</b> venezuela <b>Duración:</b> 5 años <b>Motivo:</b> ninguno <b>Asignación</b> <b>Estructura:</b> comité primario
<b>Resultados:</b> El sistema muestra un mensaje indicándole al usuario los datos que están incorrectos.
<b>Condiciones:</b> Debe introducir correctamente los datos.

<b>Caso de uso:</b> Crear Expediente
<b>Caso de prueba:</b> Crear un expediente sin llenar el campo país.
<b>Entrada:</b> El usuario no llena el campo país.  <b>Datos personales</b> <b>Primer nombre:</b> marlen <b>Segundo nombre:</b> <b>Primer apellido:</b> fajardo <b>Segundo apellido:</b> díaz <b>Carné de identidad:</b> 86100212258 <b>Clasificador general:</b> técnicos <b>Labor:</b> otras

Número carné militante: 865M

**Datos Familiares**

Primer nombre: justo

Segundo nombre: enrique

Primer apellido: fajardo

Segundo apellido: cabrera

**Dirección Particular**

Provincia: holguín

Dirección local: calle 23 entre 30 y 26 nuevo llano

**Lugar de Nacimiento**

Provincia: holguín

**Teléfono**

Número: 4688

Descripción: particular

**Proceso de ingreso**

Provincia: holguín

Fecha de ingreso a la UJC: 2009-05-13

Organización desarrolló proceso: 1407

**Cargos**

Cargo: secretario

Año: 2003

**Misiones**

Misión: barrio adentro

Fecha de inicio: 2009-05-11

País: ***“Debe llenar el campo país”***

Duración: 5 años

Motivo: ninguno

**Asignación**

Estructura: comité primario

**Resultados:** El sistema muestra un mensaje indicándole al usuario el error.

**Condiciones:** Debe llenar el campo.

**Caso de uso:** Crear Expediente

**Caso de prueba:** Crear un expediente introduciendo incorrectamente el nombre del país.

**Entrada:** El usuario introduce incorrectamente el nombre del país.

**Datos personales**

**Primer nombre:** marlen

**Segundo nombre:**

**Primer apellido:** fajardo

**Segundo apellido:** díaz

**Carné de identidad:** 86100212258

**Clasificador general:** técnicos

**Labor:** otras

**Número carné militante:** 865M

**Datos Familiares**

**Primer nombre:** justo

**Segundo nombre:** enrique

**Primer apellido:** fajardo

**Segundo apellido:** cabrera

**Dirección Particular**

**Provincia:** holguín

**Dirección local:** calle 23 entre 30 y 26 nuevo llano

**Lugar de Nacimiento**

**Provincia:** holguín

**Teléfono**

**Número:** 4688

**Descripción:** particular

**Proceso de ingreso**

**Provincia:** holguín

**Fecha de ingreso a la UJC:** 2009-05-13

**Organización desarrolló proceso:** 1407

**Cargos**

**Cargo:** secretario

**Año:** 2003

**Misiones**

**Misión:** barrio adentro

**Fecha de inicio:** 2009-05-11

**País:** africa06 ***“Debe escribir solo letras”***

**Duración:** 5 años

**Motivo:** ninguno

**Asignación**

<b>Estructura:</b> comité primario
<b>Resultados:</b> El sistema muestra un mensaje indicándole al usuario los datos que están incorrectos.
<b>Condiciones:</b> Debe introducir correctamente los datos.

<b>Caso de uso:</b> Crear Expediente
<b>Caso de prueba:</b> Crear un expediente introduciendo incorrectamente el nombre del país.
<p><b>Entrada:</b> El usuario introduce incorrectamente el nombre del país.</p> <p><b>Datos personales</b>  <b>Primer nombre:</b> marlen  <b>Segundo nombre:</b>  <b>Primer apellido:</b> fajardo  <b>Segundo apellido:</b> díaz  <b>Carné de identidad:</b> 86100212258  <b>Clasificador general:</b> técnicos  <b>Labor:</b> otras  <b>Número carné militante:</b> 865M</p> <p><b>Datos Familiares</b>  <b>Primer nombre:</b> justo  <b>Segundo nombre:</b> enrique  <b>Primer apellido:</b> fajardo  <b>Segundo apellido:</b> cabrera</p> <p><b>Dirección Particular</b>  <b>Provincia:</b> holguín  <b>Dirección local:</b> calle 23 entre 30 y 26 nuevo llano</p> <p><b>Lugar de Nacimiento</b>  <b>Provincia:</b> holguín</p> <p><b>Teléfono</b>  <b>Número:</b> 4688  <b>Descripción:</b> particular</p> <p><b>Proceso de ingreso</b>  <b>Provincia:</b> holguín  <b>Fecha de ingreso a la UJC:</b> 2009-05-13  <b>Organización desarrolló proceso:</b> 1407</p> <p><b>Cargos</b>  <b>Cargo:</b> secretario  <b>Año:</b> 2003</p>

<p><b>Misiones</b></p> <p><b>Misión:</b> barrio adentro</p> <p><b>Fecha de inicio:</b> 2009-05-11</p> <p><b>País:</b> africa/ <b>“Debe escribir solo letras”</b></p> <p><b>Duración:</b> 5 años</p> <p><b>Motivo:</b> ninguno</p> <p><b>Asignación</b></p> <p><b>Estructura:</b> comité primario</p>
<p><b>Resultados:</b> El sistema muestra un mensaje indicándole al usuario los datos que están incorrectos.</p>
<p><b>Condiciones:</b> Debe introducir correctamente los datos.</p>

<p><b>Caso de uso:</b> Crear Expediente</p>
<p><b>Caso de prueba:</b> Crear un expediente sin llenar el campo duración.</p>
<p><b>Entrada:</b> El usuario no llena el campo duración.</p> <p><b>Datos personales</b></p> <p><b>Primer nombre:</b> marlen</p> <p><b>Segundo nombre:</b></p> <p><b>Primer apellido:</b> fajardo</p> <p><b>Segundo apellido:</b> díaz</p> <p><b>Carné de identidad:</b> 86100212258</p> <p><b>Clasificador general:</b> técnicos</p> <p><b>Labor:</b> otras</p> <p><b>Número carné militante:</b> 865M</p> <p><b>Datos Familiares</b></p> <p><b>Primer nombre:</b> justo</p> <p><b>Segundo nombre:</b> enrique</p> <p><b>Primer apellido:</b> fajardo</p> <p><b>Segundo apellido:</b> cabrera</p> <p><b>Dirección Particular</b></p> <p><b>Provincia:</b> holguín</p> <p><b>Dirección local:</b> calle 23 entre 30 y 26 nuevo llano</p> <p><b>Lugar de Nacimiento</b></p> <p><b>Provincia:</b> holguín</p> <p><b>Teléfono</b></p> <p><b>Número:</b> 4688</p> <p><b>Descripción:</b> particular</p>

<p><b>Proceso de ingreso</b>  <b>Provincia:</b> holguín  <b>Fecha de ingreso a la UJC:</b> 2009-05-13  <b>Organización desarrolló proceso:</b> 1407  <b>Cargos</b>  <b>Cargo:</b> secretario  <b>Año:</b> 2003  <b>Misiones</b>  <b>Misión:</b> barrio adentro  <b>Fecha de inicio:</b> 2009-05-11  <b>País:</b> venezuela  <b>Duración:</b> <i>“Debe llenar el campo duración”</i>  <b>Motivo:</b> ninguno  <b>Asignación</b>  <b>Estructura:</b> comité primario</p>
<p><b>Resultados:</b> El sistema muestra un mensaje indicándole al usuario el error.</p>
<p><b>Condiciones:</b> Debe llenar el campo.</p>

<p><b>Caso de uso:</b> Crear Expediente</p>
<p><b>Caso de prueba:</b> Crear un expediente introduciendo incorrectamente la duración de la misión.</p>
<p><b>Entrada:</b> El usuario introduce incorrectamente la duración de la misión.</p> <p><b>Datos personales</b>  <b>Primer nombre:</b> marlen  <b>Segundo nombre:</b>  <b>Primer apellido:</b> fajardo  <b>Segundo apellido:</b> díaz  <b>Carné de identidad:</b> 86100212258  <b>Clasificador general:</b> técnicos  <b>Labor:</b> otras  <b>Número carné militante:</b> 865M  <b>Datos Familiares</b>  <b>Primer nombre:</b> justo  <b>Segundo nombre:</b> enrique  <b>Primer apellido:</b> fajardo  <b>Segundo apellido:</b> cabrera  <b>Dirección Particular</b></p>

<b>Provincia:</b> holguín <b>Dirección local:</b> calle 23 entre 30 y 26 nuevo llano <b>Lugar de Nacimiento</b> <b>Provincia:</b> holguín <b>Teléfono</b> <b>Número:</b> 4688 <b>Descripción:</b> particular <b>Proceso de ingreso</b> <b>Provincia:</b> holguín <b>Fecha de ingreso a la UJC:</b> 2009-05-13 <b>Organización desarrolló proceso:</b> 1407 <b>Cargos</b> <b>Cargo:</b> secretario <b>Año:</b> 2003 <b>Misiones</b> <b>Misión:</b> barrio adentro <b>Fecha de inicio:</b> 2009-05-11 <b>País:</b> venezuela <b>Duración:</b> 5 meses+ <i>“Debe escribir solo letras y números”</i> <b>Motivo:</b> ninguno <b>Asignación</b> <b>Estructura:</b> comité primario
<b>Resultados:</b> El sistema muestra un mensaje indicándole al usuario los datos que están incorrectos.
<b>Condiciones:</b> Debe introducir correctamente los datos.

<b>Caso de uso:</b> Crear Expediente
<b>Caso de prueba:</b> Crear un expediente sin llenar el campo motivo.
<b>Entrada:</b> El usuario no llena el campo motivo.  <b>Datos personales</b> <b>Primer nombre:</b> marlen <b>Segundo nombre:</b> <b>Primer apellido:</b> fajardo <b>Segundo apellido:</b> díaz <b>Carné de identidad:</b> 86100212258 <b>Clasificador general:</b> técnicos <b>Labor:</b> otras



Número carné militante: 865M

**Datos Familiares**

Primer nombre: justo

Segundo nombre: enrique

Primer apellido: fajardo

Segundo apellido: cabrera

**Dirección Particular**

Provincia: holguín

Dirección local: calle 23 entre 30 y 26 nuevo llano

**Lugar de Nacimiento**

Provincia: holguín

**Teléfono**

Número: 4688

Descripción: particular

**Proceso de ingreso**

Provincia: holguín

Fecha de ingreso a la UJC: 2009-05-13

Organización desarrolló proceso: 1407

**Cargos**

Cargo: secretario

Año: 2003

**Misiones**

Misión: barrio adentro

Fecha de inicio: 2009-05-11

País: venezuela

Duración: 5 años

Motivo: ***“Debe llenar el campo motivo”***

**Asignación**

Estructura: comité primario

**Resultados:** El sistema muestra un mensaje indicándole al usuario el error.

**Condiciones:** Debe llenar el campo.

**Caso de uso:** Crear Expediente

**Caso de prueba:** Crear un expediente sin seleccionar una estructura.

**Entrada:** El usuario no selecciona una estructura.

**Datos personales**

**Primer nombre:** marlen

**Segundo nombre:**

**Primer apellido:** fajardo

**Segundo apellido:** díaz

**Carné de identidad:** 86100212258

**Clasificador general:** técnicos

**Labor:** otras

**Número carné militante:** 865M

**Datos Familiares**

**Primer nombre:** justo

**Segundo nombre:** enrique

**Primer apellido:** fajardo

**Segundo apellido:** cabrera

**Dirección Particular**

**Provincia:** holguín

**Dirección local:** calle 23 entre 30 y 26 nuevo llano

**Lugar de Nacimiento**

**Provincia:** holguín

**Teléfono**

**Número:** 4688

**Descripción:** particular

**Proceso de ingreso**

**Provincia:** holguín

**Fecha de ingreso a la UJC:** 2009-05-13

**Organización desarrolló proceso:** 1407

**Cargos**

**Cargo:** secretario

**Año:** 2003

**Misiones**

**Misión:** barrio adentro

**Fecha de inicio:** 2009-05-11

**País:** venezuela

**Duración:** 5 años

**Motivo:** ninguno

**Asignación**

<b>Estructura:</b> <i>“Debe elegir un comité de base o un comité de base independiente”</i>
<b>Resultados:</b> El sistema muestra un mensaje indicándole al usuario el error.
<b>Condiciones:</b> Debe seleccionar un comité de base o un comité de base independiente.